



**gironde numérique**

Le numérique au service des Girondins

**COMITÉ SYNDICAL**

**RÉUNION DU 19 DÉCEMBRE 2019**

**Date de la convocation : 03 décembre 2019**

**Sous la présidence de Monsieur Pierre DUCOUT**

**Présents :**

Monsieur Pierre DUCOUT (Titulaire), Monsieur Matthieu ROUYEYRE (Titulaire), Madame Danielle MOLIA (Payeur Départemental), Madame Pascale MOLBERT (Titulaire), Monsieur Patrice PAULETTO (Titulaire), Monsieur Mathieu TRUFFART, Monsieur Laurent GARBUIO (Titulaire), Monsieur Bernard LAURET (Titulaire), Monsieur Philippe BALAYE (Titulaire), Monsieur José BLUTEAU (Titulaire), Monsieur Georges LAYRIS (Titulaire), Madame Carole DELADERRIERE (Titulaire), Monsieur Anacleto ALFONSO (Titulaire), Monsieur Claude PULCRANO (Suppléant), Monsieur Alain RENARD (Titulaire).

**DÉLIBÉRATION N°191219\_001  
PRÉSENTATION RAPPORTS D'ACTIVITÉS ANNUELS  
- GIRONDE HAUT DÉBIT AU TITRE DES ANNÉES 2016 à 2018  
- GIRONDE TRÈS HAUT DÉBIT AU TITRE DE L'ANNÉE 2018**

**DÉLIBÉRATION N°191219\_001**  
**PRÉSENTATION RAPPORTS D'ACTIVITÉS ANNUELS**  
**- GIRONDE HAUT DÉBIT AU TITRE DES ANNÉES 2016 à 2018**  
**- GIRONDE TRÈS HAUT DÉBIT AU TITRE DE L'ANNÉE 2018**

**Considérant** la convocation du comité syndical en date du 03 décembre 2019 fixant le prochain comité syndical le 19 décembre 2019 à 14h30 et prévoyant qu'au cas où le quorum ne serait pas atteint, un nouveau comité syndical se réunirait le même jour à 15h00,

**Considérant** que le comité syndical a fait l'objet d'une première réunion le 19 décembre 2019 à 14h30,

**Considérant** que faute de quorum, le comité syndical s'est régulièrement tenu pour une nouvelle réunion à 15h00.

**Le comité syndical a ainsi pu délibérer sans condition de quorum, seules les questions reprises de l'ordre du jour de la première réunion ayant été présentées.**

**Vu** la délibération n°170314\_001 du Comité Syndical de Gironde Numérique en date du 14 mars 2017 relative à la désignation des membres de la Commission Consultative des Services Publics,

### **Rapports annuels PPP**

**Vu** le code de la commande publique et ses articles L2234-1 à L2234-3 et R 2234-1 à R2234-8 relatifs au suivi et au contrôle du marché de partenariat,

**Vu** les rapports d'activités au titre des années 2016 à 2018 établis par la société Gironde Haut Débit titulaire du Contrat de Partenariat Public Privé actuellement résilié,

Aux termes de l'article L2234-1 du code de la commande publique, le titulaire du marché de partenariat établit un rapport annuel permettant d'en suivre l'exécution. Ce rapport est adressé, chaque année, au maître d'ouvrage dans les quarante-cinq jours suivant la date anniversaire de la signature du contrat.

L'article L2234-3 du code de la commande publique prévoit que le rapport annuel établi par le partenaire et les comptes rendus des contrôles menés sont transmis à l'assemblée délibérante et font l'objet d'un débat.

Les articles R 2234-1 à R2234-4 du code de la commande publique décrivent le contenu du rapport annuel. Il est établi de manière à permettre la comparaison entre les années d'exécution du contrat. Il comprend donc des données économiques et comptables telles que le compte annuel de résultat de l'exploitation de l'opération du contrat, ainsi que des indicateurs de performances et des recettes de valorisation.

L'article R 2234-7 prévoit qu'en fin de contrat, le contrôle porte notamment sur les coûts définitifs du projet en construction et en exploitation, la qualité de l'exécution des prestations de service prévues dans le contrat, le respect des objectifs de performance ainsi que l'évaluation de l'état de l'ouvrage en fin de contrat et de sa valeur patrimoniale.

L'article L.1413-1 du CGCT précise que ledit rapport annuel doit faire l'objet d'un examen par la Commission Consultative des Services Publics Locaux (CCSPL). Aussi, conformément à l'article précité, le Président de la CCSPL présente à son assemblée délibérante, un état des travaux réalisés par cette commission au cours de l'année précédente.

**DÉLIBÉRATION N°191219\_001**  
**PRÉSENTATION RAPPORTS D'ACTIVITÉS ANNUELS**  
**- GIRONDE HAUT DÉBIT AU TITRE DES ANNÉES 2016 à 2018**  
**- GIRONDE TRÈS HAUT DÉBIT AU TITRE DE L'ANNÉE 2018**

## Rapport annuel DSP

**Vu** le Code de la commande publique et son article L3131-5 ainsi que le Code Général des Collectivités Territoriales et son article L1411-3, relatifs au suivi et au contrôle d'une Délégation de Service Public,

**Vu** le rapport d'activité 2018 établie par Gironde Très Haut Débit titulaire de la Délégation de Service Public à compter du 13 mars 2018,

Aux termes de l'article L.3131-5 du code de la commande publique, le concessionnaire produit chaque année un rapport comportant notamment les comptes retraçant la totalité des opérations afférentes à l'exécution du contrat de concession et une analyse de la qualité des ouvrages ou des services. Lorsque la gestion d'un service public est concédée, ce rapport permet en outre aux autorités concédantes d'apprécier les conditions d'exécution du service public ».

L'article L1411-3 du Code général des collectivités territoriales prévoit que le rapport annuel du concessionnaire est mis à l'ordre du jour de l'assemblée délibérante qui en prend acte.

**Considérant** que la CCSPL a fait l'objet d'une élection par le Comité Syndical par délibération en date du 14 mars 2017,

**Considérant** que la CCSPL s'est réunie en séance plénière en date du 28 novembre 2019 afin d'examiner lesdits rapports annuels de Gironde Haut Débit au titre du marché de partenariat résilié et de Gironde Très Haut Débit au titre de la Délégation de Service Public,

**Considérant** que la CCSPL s'est prononcée favorablement sur l'examen desdits rapports,

Dans ces conditions, je vous propose, Mesdames, Messieurs :

- De bien vouloir prendre acte des rapports annuels 2016 et 2017 à 2018 établis par le partenaire privé Gironde Haut Débit au titre du Contrat de Partenariat résilié,
- De bien vouloir prendre acte du rapport annuel 2018 établie par Gironde Très Haut Débit au titre de la Délégation de Service Public de couverture en Très Haut Débit du territoire girondin.

Adopté à l'unanimité,

Fait et délibéré au siège du Syndicat Mixte Gironde Numérique,

Le 19 décembre 2019

Pour expédition conforme,

Le Président de Gironde Numérique

Pierre DUCOUT

*Annexe : Rapports annuels*

Envoyé en préfecture le 20/12/2019

Reçu en préfecture le 20/12/2019

Affiché le

ID : 033-200010049-20191219-191219\_001-DE

Rapport établi par Gironde Haut Débit dans le cadre du contrat  
partenariat

A photograph of several bundles of fiber optic cables. The cables are illuminated from behind, creating a glowing effect. The bundles are of various colors, including yellow, red, and blue. The background is dark, making the glowing fibers stand out.

# RAPPORT ANNUEL

## 2016

The logo for Gironde Haut Débit features three concentric, semi-circular arcs. The outermost arc is a dotted grey line, the middle one is a solid orange line, and the innermost one is a solid grey line. The text 'gironde haut débit' is positioned to the right of these arcs.

gironde  
haut débit

# SOMMAIRE

<b>DEFINITIONS</b> .....	<b>4</b>
<b>INTRODUCTION</b> .....	<b>9</b>
<b>COMPTE RENDU FINANCIER</b> .....	<b>11</b>
1.1 Etat détaillé et valorisé des Biens et Equipements installés depuis le début du projet en contrepartie du composant « investissement » .....	12
1.2 Etat mis à jour du patrimoine engagé et des amortissements comptables pratiqués .....	23
1.3 Trésorerie : Etat des financements engagés et des valeurs résiduelles financières .....	25
1.4 Liste du personnel GHD affecté à l'exécution du Contrat .....	25
1.5 Comptes de résultat GHD.....	26
1.6 Liste des opérations de maintenance courante effectuées sur l'exercice .....	29
1.7 Mode de calcul et indication des coûts de revient.....	30
1.8 Justificatif du respect des dispositions de la loi n°75-1334 du 31 décembre 1975 relative à la sous-traitance pour les contrats conclus par ses prestataires.....	30
1.9 Décomposition des résultats financiers .....	30
1.10 Pénalités/Intéressement .....	30
1.11 Conclusion Chantier Financier.....	31
1.12 Liste des Annexes du Compte Rendu Financier .....	31
<b>COMPTE RENDU TECHNIQUE</b> .....	<b>33</b>
2.1 Déploiement.....	33
2.2 Performance .....	39
2.3 Difficultés rencontrées .....	39
2.4 Liste des annexes du Compte Rendu Technique .....	39
<b>ELIGIBILITE</b> .....	<b>41</b>
3.1 Tableau d'éligibilité commune par commune hors CUB .....	41
3.2 Conventions satellites signées avec les opérateurs.....	41
3.3 Nombre de Kits vendus .....	42
3.4 Serveur d'éligibilité.....	43
<b>COMPTE RENDU COMMERCIAL</b> .....	<b>46</b>
4.1 Catalogue de services .....	46
4.2 Benchmark.....	47
4.3 Commercialisation .....	47
4.4 Etat de réservation des capacités .....	48
4.5 Analyse de l'état d'avancement des démarches entreprises pour la commercialisation du Réseau en 2016.....	49
4.6 Suivi des cotations demandées par les opérateurs.....	53
<b>COMMUNICATION</b> .....	<b>56</b>
5.1 « Boîte à Outils événementielle » .....	56
5.2 Politique de partenariat.....	56
5.3 Site internet.....	57

<b>TABLEAU DE BORD.....</b>	<b>59</b>
<b>ASSURANCES.....</b>	<b>61</b>
<b>DIFFICULTES RENCONTREES .....</b>	<b>63</b>
<b>EXPLOITATION ET MAINTENANCE .....</b>	<b>69</b>
9.1 SIG.....	69
9.2 Déclaration de Travaux et Traitement des Déclarations d'Intention de Commencement de Travaux (DT/DICT) .....	69
9.3 Incidents d'exploitation .....	71
9.4 Processus Maintenance curative sur LFON et dommage réseau.....	73
9.5 Processus de supervision Fibres activées, EAS et NRAZO .....	74
9.6 Gestion approvisionnement EAS.....	74
<b>CONCLUSION.....</b>	<b>76</b>

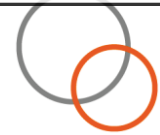

# DEFINITIONS





# Définitions



**Accès Haut Débit** : Accès supportant un service basé sur une technologie DSL ou sur le dégroupage de la Boucle Locale.

**Adduction** : Désigne tout Alvéole permettant de relier la dernière chambre de génie civil située en domaine public routier et l'entrée dans le domaine privé d'un local.

**Alvéole** : Désigne toute gaine, tout tube, tout fourreau ou toute canalisation en conduite souterraine permettant la pose de câbles de communication électroniques notamment les câbles cuivre de la Dérivation de la Boucle Locale. Un Alvéole relie deux chambres de génie civil ou une chambre du génie civil à une entrée dans un local.

**APD** : Avant-Projet Détaillé.

**APSD** : Avant-Projet Sommaire Détaillé.

**Arteria** : Société du Groupe EDF - filiale de RTE chargée du déploiement d'infrastructures filaires optiques sur les appuis aériens d'ERDF.

**ASF** : Autoroutes du Sud de la France, société française gérant des concessions d'autoroute.

**BB** : Backbone ou Dorsale - réseau structurant du réseau de Fibre Optique Gironde Numérique.

**Biens** : Ensemble des ouvrages, équipements et installations, infrastructures indispensables au service public local du haut débit, situés sur le Territoire du Syndicat constitutifs du Réseau et pour lesquels le Titulaire assure au titre du Contrat, une mission globale de financement, conception, réalisation, exploitation et maintenance, et dont l'existence est matérialisée par la vérification d'aptitude et de bon fonctionnement.

**Boucle Locale** : Partie « capillaire » cuivre du réseau de communications électroniques d'Orange permettant de raccorder tout client final aux équipements de ce réseau.

**Calendrier d'exécution** : Calendrier annexé au Contrat PPP33 (Annexe 9), qui mentionne les délais d'exécution des phases et tranches des travaux, et les dates de mise à disposition correspondantes. Ces dates et délais présentent un caractère impératif.

**CdC** : Communauté de Communes, Établissement Public de Coopération Intercommunale (EPCI) français à fiscalité propre, qui prévoit une intégration limitée des communes membres.

**CG33** : Conseil Général de la Gironde, assemblée délibérante du département français de la Gironde, collectivité territoriale décentralisée. Son siège se trouve à Bordeaux.

**CG CT** : Code Général des Collectivités Territoriales.

**Contrat PPP33** : Contrat de Partenariat Public Privé conclu entre le Syndicat Mixte Gironde Numérique et le Titulaire, Gironde Haut Débit conformément aux dispositions des articles

L.1414-1 à L.1414-16 du Code général des collectivités territoriales (et ses annexes). Appelle aussi "le Partenariat" dans le cadre du présent rapport annuel.

**CRD** : Centre Routier Départemental de Bordeaux, de la CUB et de l'Entre-deux-Mers.

**DIRA** : Direction Interdépartementale des Routes d'Atlantique.

**DIRSO** : Direction Interdépartementale des Routes du Sud-Ouest.

**DSLAM** : Dispositif technique permettant aux opérateurs de délivrer de l'accès à internet. Les DSLAM sont hébergés dans les armoires du PPP (NRA ZO) et donnent lieu à un versement de redevance par les opérateurs au PPP.

**DOE** : Dossiers des Ouvrages Exécutés.

**EAS Usager** : Équipement d'Accès au Service de l'Usager installé sur Site Client Final ou sur Site Cœur dans le cas d'un Accès tronc.

**FAI** : Fournisseur d'Accès à Internet - organisme (généralement une entreprise) offrant une connexion au réseau informatique Internet.

**FO** : Fibre Optique - Fil en verre ou en plastique très fin qui a la propriété de conduire la lumière et sert dans les transmissions terrestres et océaniques de données. Elle offre un débit d'informations nettement supérieur à celui des câbles coaxiaux et supporte un réseau « large bande » par lequel peuvent transiter aussi bien la télévision, le téléphone, la visioconférence ou les données informatiques.

**FOA** : Fibre Optique Activée, service fourni par le Syndicat Mixte qui consiste en la mise à disposition de l'Usager d'une interconnexion basée sur le protocole Ethernet entre deux ou plusieurs Sites Usagers raccordés au Réseau du Syndicat Mixte en vue de l'établissement de Connexions entre ces Sites Usagers, en plus de la maintenance associée aux accès créés sur ces Sites Usagers.

**FTTH** : Fiber to the Home. Offre fibre pour les particuliers et les PME

**FTTO** : Fiber to the Office. Offre fibre pour les entreprises

**Orange** : Société initialement titulaire du contrat PPP33. Transfert du contrat d'Orange vers Gironde Haut Débit le 25 septembre 2009, via un avenant de transfert. Orange est le sous-traitant de 1<sup>er</sup> rang de Gironde Haut Débit.

**GC** : Génie Civil - ensemble des techniques concernant les constructions civiles

**GHD** : Gironde Haut Débit (Titulaire du contrat PPP33).

**FOP** : Fibre Optique Passive, service consistant en la fourniture par le Syndicat Mixte à l'Usager d'une ou plusieurs paires de fibres optiques passives permettant de relier au moins deux Sites.

**LI ou LPI** : Ligne Inéligible ou Ligne Personnelle Inéligible - ligne qui à la date de la remise de l'offre présente un affaiblissement supérieur à 78dB. L'affaiblissement concerne la ligne entre le Répartiteur Général et le Point de Terminaison Réseau.

**Loyer** : Rémunération versée trimestriellement par le Syndicat Mixte Gironde Numérique au titulaire du contrat PPP33 Gironde Haut Débit.

**NRA MED** : Nœud de Raccordement d'Abonnés Montée En Débit

**NRA ZO** : Un Nœud de Raccordement d'Abonné Zone d'Ombre (NRA ZO), consiste à étendre la couverture géographique à partir du réseau cuivre historique d'Orange et ainsi d'apporter une montée en débit internet aux riverains.

**Offre PRM** : Offre de Points de Raccordement Mutualisés (NRA MED)

**Opérateur** : Toute entité exploitant un réseau de communications électroniques ouvert au public ou fournissant au public un service de communications électroniques tel que défini par l'article L32-15 du code des postes et communications électroniques.

**Partenaire** : Est entendu partenaire l'une ou l'autre des parties du PPP33, soit Gironde Numérique ou Gironde Haut Débit.

**Plan d'Affaires** : Maquette de financement du projet PPP33.

**QS** : qualité de service

**Recettes contractuelles** : Les recettes contractuelles estimées correspondent aux prévisions de commercialisation telles que figurant en annexe 10 du contrat PPP33.

Les recettes contractuelles réalisées correspondent aux sommes encaissées sur le compte de Gironde Numérique à la paierie départementale.

Les recettes contractuelles facturées correspondent aux sommes facturées aux Usagers par le Syndicat Mixte Gironde Numérique et servant d'assiette au versement d'intéressements, primes ou pénalités au/ou par le Titulaire.

**Réseau du Syndicat Mixte Gironde Numérique ou Réseau** : Désigne l'ensemble des Biens et Infrastructures déployés par le Titulaire au titre du Contrat PPP33, ainsi que, le cas échéant, l'ensemble des droits de location d'infrastructures existantes du Titulaire ou de tiers pour les besoins du Contrat de partenariat, permettant au Syndicat Mixte Gironde Numérique de fournir le Service public local du Haut débit sur le périmètre géographique du Syndicat défini à l'article 2.4.2 du contrat PPP33.

**RFF** : Réseaux Ferrés de France, Établissement Public à caractère Industriel et Commercial (EPIC) français créé en 1997, par une scission limitée à partir de la SNCF. Il est chargé de l'entretien, du développement, de la cohérence et de la mise en valeur des voies ferrées françaises.

**T0** : T0 = 3 Juillet 2009. Date de démarrage de la réalisation du réseau.

**SIG** : Système d'Informations Géographiques. Ensemble de programmes informatiques permettant la description géographique du réseau via l'édition de plans notamment.

**Site Client Final** : Site d'un client final de l'Usager. Le Site Client Final peut être un local d'un site public raccordé au réseau du Syndicat Mixte ou un local d'un site privé situé en ZA.

**Site Cœur** : Site technique principal constituant le cœur du réseau du Syndicat Mixte. Le Site Cœur peut aussi être Site de Concentration.

**Site d'hébergement** : Shelter ou armoire du Réseau PPP33.

**Site de Concentration** : Premier site technique rencontré sur le Réseau du Syndicat Mixte à partir d'une Site Client Final.

**SMGN** : Syndicat Mixte Gironde Numérique. Nommé également Gironde Numérique (GN).

**Sous-traitant** : Désigne tout prestataire de service avec lequel l'Opérateur conclut, en qualité de maître de l'ouvrage, un contrat d'entreprise en vue de lui faire réaliser tout ou partie des interventions sur le Génie Civil au titre du Contrat. Un Sous-traitant est autorisé à recourir à la sous-traitance telle que définie et encadrée par la loi n°75-1334 du 31 décembre 1975.

**Usager** : Désigne tout Opérateur, y compris les collectivités locales, Fournisseur d'Accès à Internet (FAI) souscrivant au Service fourni au titre du Contrat par le Syndicat Mixte Gironde Numérique.

**ZA** : Zone d'Activité - site réservé à l'implantation d'entreprises dans un périmètre donné.

**ZA2** : Raccordement à la fibre optique Gironde Numérique en entrée de zone d'activité.

**ZA2+** : Raccordement à la fibre optique Gironde Numérique des parcelles privées de la ZA.

gironde  
haut débit

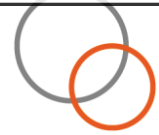

# INTRODUCTION



# Introduction

Le contrat de Partenariat Public Privé, signé le 3 juillet 2009, entre le Syndicat Mixte Gironde Numérique et Orange a été transféré par cette dernière par avenant à sa société de projet Gironde Haut Débit.

Ce contrat prévoit dans son article 8.2, modifié par l'avenant n°2 du 29/06/11, la transmission d'un rapport annuel avant le 31 mai de chaque année.

Ce rapport est une obligation contractuelle qui découle d'une obligation légale prévue par le CG CT (Article L1414-14).

Un travail commun a été réalisé au fil des années afin de structurer ce rapport de manière à faciliter au maximum l'accès aux informations du déroulement du projet et ce de manière la plus complète possible.

Réalisé pour l'année 2016, le présent rapport détaille les modalités d'exécution des principaux éléments contractuels relatifs aux chantiers financiers, techniques et commerciaux.

Chaque "Compte-Rendu", présenté séparément, comporte une liste d'annexes présentant les points plus précis d'éléments décrits ou référencés dans le corps du rapport.

Compte tenu de la difficulté de mise en page d'un certain nombre de documents, voire de leur lisibilité relative, il a été décidé de remettre au partenaire ce document sous plusieurs formats :

- ② sous forme numérique sur la plateforme collaborative utilisée par les partenaires pour leurs échanges documentaires,
- ② sur support numérique (CDROM ou clés USB).

On privilégiera la forme numérique sur la plateforme collaborative pour donner date certaine à la remise de ce rapport.

Enfin, afin d'améliorer la compréhension d'un certain nombre de termes habituellement utilisés dans le domaine des télécommunications et des réseaux, il est proposé au début du document un lexique qui a été enrichi par rapport au rapport annuel précédent.

gironde  
haut débit

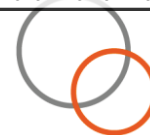

# 1- COMPTE RENDU FINANCIER



# Compte rendu financier

Le compte rendu Financier s'attachera à présenter à la fois les investissements opérés sur la période mais plus généralement tous les flux ou générateurs de flux nécessaires à la plus grande transparence des opérations réalisées par la société Gironde Haut Débit

De plus, seront annexés au rapport, les comptes de la société, approuvés par les commissaires aux comptes dans les formes prévues par la législation en vigueur, ainsi que le rapport de gestion détaillant les faits marquants de l'année de référence du rapport annuel<sup>1</sup>.

Enfin, pour avoir une visibilité complète sur le plan financier, il est joint en annexe, la maquette financière du Plan d'Affaires contractuel mise à jour avec les données financières à fin 2016.

## **1.1 Etat détaillé et valorisé des Biens et Equipements installés depuis le début du projet en contrepartie du composant « investissement »**

Ce tableau présente de manière synthétique la répartition des biens à la clôture de décembre 2016 à la suite des investissements réalisés dans le cadre du partenariat.

Les chiffres présentés représentent les biens et équipements comptabilisés dans les comptes de Gironde Haut Débit à la clôture de Décembre 2016.

Ces montants correspondent à la fois aux factures émises par les partenaires de Gironde Haut Débit et à l'évaluation de provisions à fin Décembre 2016.

Dès lors, il peut donc y avoir une différence entre les données comptables et les données réelles à fin Décembre 2016.

Ce tableau n'est pas à proprement parler constitutif de la somme des biens de retour, un tableau est annexé au présent rapport, qui détaille de manière spécifique ces biens.

---

<sup>1</sup> **Annexe 1 CR Financier** : Rapport général KPMG 2016

## Tableau des investissements

Type d'investissement (k€ HT constant)	CUM FIN 12_2016			% réalisé par rapport au contrat
	Réel	BP	Ecart Réel/BP	
<b>TOTAL DES INVESTISSEMENTS</b>	<b>61 301 K€</b>	<b>63 748 K€</b>	<b>-2 447 K€</b>	<b>96%</b>
<b>CONCEPTION</b>	<b>1 974 K€</b>	<b>1 797 K€</b>	<b>177 K€</b>	<b>110%</b>
Etudes de projet (APS, APD), études d'exécution, ordonnancement pilotage, coordination de chantier et réalisation des DOE	1 974 K€	1 797 K€	177 K€	
<b>ETABLISSEMENT</b>	<b>59 317 K€</b>	<b>61 951 K€</b>	<b>-2 635 K€</b>	<b>96%</b>
<b>INFRASTRUCTURE FILAIRE</b>	<b>42 605 K€</b>	<b>42 033 K€</b>	<b>572 K€</b>	<b>101%</b>
Réseau backbone	30 614 K€	27 968 K€	2 646 K€	
ENVELOPPE ENFOUISSEMENT	40 K€	0 K€	40 K€	
LASERIS	332 K€	0 K€	332 K€	
Redevance pour utilisation supports Aériens (ERDF)	31 K€	0 K€	31 K€	
Location longue durée FO INOLIA	344 K€	140 K€	204 K€	
Raccordement optique des NRA ZO	2 878 K€	2 666 K€	213 K€	
Desserte optique des ZA	7 403 K€	10 776 K€	-3 373 K€	
Raccordement optique des sites publics	91 K€	91 K€	0 K€	
Raccordement optique des sites entreprises	871 K€	392 K€	479 K€	
<b>EXTENSIONS</b>	<b>8 958 K€</b>	<b>10 389 K€</b>	<b>-1 431 K€</b>	<b>86%</b>
Extensions Contractuelles	2 632 K€	3 649 K€	-1 017 K€	
Extensions GNV2	6 326 K€	6 740 K€	-414 K€	
<b>LOCAUX</b>	<b>3 112 K€</b>	<b>3 274 K€</b>	<b>-162 K€</b>	<b>95%</b>
Sites techniques du réseau PPP	274 K€	219 K€	55 K€	
NRA ZO	2 501 K€	2 501 K€	0 K€	
Armoires techniques en ZA	337 K€	554 K€	-217 K€	
<b>EQUIPEMENTS ACTIFS DE CONCENTRATION ET ACCES</b>	<b>1 279 K€</b>	<b>1 715 K€</b>	<b>-436 K€</b>	<b>75%</b>
Equipements d'accès au service (EAS)	465 K€	419 K€	46 K€	
Commutateurs et concentrateurs Ethernet	814 K€	1 296 K€	-482 K€	
<b>CHARGES LIEES AU DEGROUPEMENT (s'il y a lieu)</b>	<b>3 078 K€</b>	<b>3 740 K€</b>	<b>-662 K€</b>	<b>82%</b>
Prestations NRA ZO de FT	1 785 K€	1 787 K€	-2 K€	
Liaisons de transmission NRA origine - NRA ZO	1 293 K€	1 953 K€	-660 K€	
<b>SYSTÈME D'INFORMATION</b>	<b>285 K€</b>	<b>800 K€</b>	<b>-515 K€</b>	<b>36%</b>
Matériel, développement et déploiement SI	285 K€	800 K€	-515 K€	

Ces chiffres précisent les biens et équipements comptabilisés dans les comptes de Gironde Haut Débit à la clôture de Décembre 2016.

### Analyse des investissements

#### a. Conception

Type d'investissement (K€ HT constant)	CUM FIN 12_2016			% réalisé par rapport au contrat
	Réel	BP	Ecart Réel/BP	
<b>CONCEPTION</b>	<b>1 974 K€</b>	<b>1 797 K€</b>	<b>177 K€</b>	<b>110%</b>
Etudes de projet (APS, APD), études d'exécution, ordonnancement pilotage, coordination de chantier et réalisation des DOE	1 974 K€	1 797 K€	177 K€	

Présenté en cumulé. Pas de changement par rapport à 2015, soit 0.2M€ de dépassement par rapport au Plan d'Affaires, correspondant à trois agents chargés d'affaires d'Orange travaillant à plein temps durant 4 mois supplémentaires (de juillet 2011 à octobre 2011).

## b. Infrastructure filaire

Type d'investissement (k€ HT constant)	CUM FIN 12_2016			% réalisé par rapport au contrat
	Réel	BP	Ecart Réel/BP	
<b>INFRASTRUCTURE FILAIRE</b>	<b>42 605 K€</b>	<b>42 033 K€</b>	<b>572 K€</b>	<b>101%</b>
Réseau backbone	30 614 K€	27 968 K€	2 646 K€	
ENVELOPPE ENFOUISSEMENT	40 K€	0 K€	40 K€	
LASERIS	332 K€	0 K€	332 K€	
Redevance pour utilisation supports Aériens (ERDF)	31 K€	0 K€	31 K€	
Location longue durée FO INOLIA	344 K€	140 K€	204 K€	
Raccordement optique des NRA ZO	2 878 K€	2 666 K€	213 K€	
Desserte optique des ZA	7 403 K€	10 776 K€	-3 373 K€	
Raccordement optique des sites publics	91 K€	91 K€	0 K€	
Raccordement optique des sites entreprises	871 K€	392 K€	479 K€	

- **Réseau backbone** : 30.6 M€ ont été engagés qui correspondent à la conception d'un backbone d'environ 774 Km pour le réseau de collecte.
- **Enveloppe Enfouissement** : Conformément au contrat PPP33, Gironde Haut Débit est dans l'obligation de prendre en charge les éventuels enfouissements pour une valeur totale de 490 K€ sur la durée du contrat. Au-delà de ce montant, les enfouissements devront être pris en charge par Gironde Numérique. Il a été décidé d'isoler ces montants en créant une ligne spécifique dans le Plan d'Affaires.

A fin 2016, Gironde Haut Débit a procédé à l'enfouissement du réseau de GN sur :

- ✓ la commune d'Ayguemortes Les Graves soit 448 mètres linéaires de fibre enterrées pour un montant total de 30 K€.
- ✓ la commune d'Yvrac, Chemin de Valentin soit 662 mètres linéaires de fibre enterrées pour un montant total de 10K€ (enfouissement coordonnée)
- **Laseris** : Reprise des infrastructures et de l'exploitation de ces infrastructures, conformément à l'avenant n°3 au PPP33.
- **Location longue durée FO INOLIA (IRU 10 ans)** : 344 K€ ont été engagés soit 204K€ de dépassement par rapport au Plan d'Affaires. Pas de changement par rapport à 2015.
- **Raccordement optique des NRA ZO<sup>1</sup>** : 2.9M€ ont été engagés ce qui représente 26 NRA ZO raccordés en fibre optique.
- **Desserte optique des ZA et sites publics<sup>1</sup>** : 7,4 M€ ont été engagés depuis le début du contrat soit 259 sites et ZA raccordés en fibre optique. On constate une économie de 3.4M€ par rapport au Plan d'Affaires. Pas de changement par rapport à 2015.
- **Raccordement optique des sites publics** : 91 K€ ont été engagés, correspondant au raccordement de 57 Collèges, 23 Lycées, 13 Hôpitaux et 76 sites divers (MDSI...).
- **Raccordement optique des sites entreprises** : 871 K€ ont été engagés. Correspondant au raccordement, en fibre optique activée, de clients finaux.

<sup>1</sup> **Annexe 4 CR Financier** : Liste des NRA, NRA ZO, Sites Publics et ZA raccordés en fibre optique

**Détail des clients finaux raccordés à la fibre optique de Gironde - Numérique et ayant  
nécessité un raccordement client (FOP ou FOA)**

Opérateur	Client Final	Nbr de site	Montant HT	Année
Orange	CG33	22	60 522	2011
		3	8 253	2012
		18	20 286	2013
		37	48 195	2014
		3	6 629	2015
	SAPHORE	1	2 751	2013
	BERNARD MAGREZ GRAND VIGNOLES PROPRIETAIRES	1	2 751	2014
	SICSOE	1	2 751	2014
	UNIVITIS	1	2 751	2014
GEM DISTRIBUTION	1	2 751	2015	
<b>Total ORANGE</b>		<b>88</b>	<b>157 640</b>	

Opérateur	Client Final	Nbr de site	Montant HT	Année
Complètel	Château Petrus	1	5 502	2011
	Logifi	1	2 751	2013
	CH Libourne	1	2 751	2015
	Centre Hospitalier de Sainte Foy La grande	1	2 751	2015
	MAIRIE LA TESTE DE BUCH	1	2 751	2015
	GROUPE DUCLOT	1	2 751	2015
	Compagnie Fiduciaire	1	2 751	2015
	Castel Frères	1	2 751	2015
	RSA	1	2 751	2015
	DECATHLON	1	2 751	2015
	CH Libourne 2	1	2 751	2015
	AUCHAN	1	2 751	2016
	DECATHLON	1	2 751	2016
<b>Total COMPLETEL</b>		<b>13</b>	<b>38 514</b>	

Opérateur	Client Final	Nbr de site	Montant HT	Année
Jaguar Network	Etude SCP Ducourau	1	5 502	2013
	Assurances de Poitiers Guitton	1	2 751	2013
	SCP DUCOURAU	1	2 751	2014
	SoWebPLate	1	2 751	2014
	QUANTEL	1	2 751	2016
<b>Total JAGUAR NETWORK</b>		<b>5</b>	<b>16 506</b>	

Opérateur	Client Final	Nbr de site	Montant HT	Année
GFU LIBOURNE	Liaison FOP	1	11 112	2013
<b>Total LIBOURNE</b>		<b>1</b>	<b>11 112</b>	

Opérateur	Client Final	Nbr de site	Montant HT	Année
Cogent	Renaulac at B.B fabrications Sas	1	5 502	2014
	GN - COLLECTE SERVEUR A LASERIS	1	2 751	2015
	Promotion Pichet	1	2 751	2016
<b>Total COGENT</b>		<b>3</b>	<b>11 004</b>	

Opérateur	Client Final	Nbr de site	Montant HT	Année
Bouygues	Liaison FOP	1	26 088	2014
<b>Total BOUYGUES</b>		<b>1</b>	<b>26 088</b>	

Opérateur	Client Final	Nbr de site	Montant HT	Année
	Pepinière COBAS	1	5 502	2011
	Château Lynche Bages	1	24 861	2011
	Château Pichon	1	8 179	2012
	CFLE AEROCAMPUS	1	2 920	2012
	ATI	1	2 751	2012
	MSF	1	9 752	2012
	SEML	1	1 127	2012
	ILP	1	1 127	2012
	SITOFLOR	1	1 127	2012
	XMEDICAL	1	1 127	2012
	CODRA	1	1 127	2012
	TYMIS	1	1 127	2012
	NEXEYA	1	1 127	2012
	Adista 2 tronc	1	2 751	2012
	ITERG	1	2 751	2012
	CEVA	1	2 751	2012
	Meilleur contact	1	2 751	2012
	Château Latour	1	2 751	2012
	Centre hospitalier Blaye	1	2 751	2012
	Centre hospitalier Libourne	1	2 751	2012
	Clinique Lesparre	1	2 751	2012
	Maison Hebrard	1	2 751	2013
	SDIS - Salles	1	2 751	2013
	SDIS - Le Teich	1	2 751	2013
Adista	SDIS - Libourne	1	2 751	2013
	SDIS - Lesparre	1	2 751	2013
	SDIS - Langon	1	2 751	2013
	FERMENTALG	1	2 751	2013
	ZEBRA	1	2 751	2013
	MILE	1	2 751	2013
	PEPINIERE COMMUNAUTE DE COMMUNE	1	2 751	2013
	LES FONDERIER DU BELIET	1	40 370	2013
	CAP INGELEC	1	2 751	2013
	THALES ELECTRON DEVICES	1	2 751	2013
	Château Beychevelle	1	24 470	2014
	Communauté de commune du Langonnais	1	2 751	2014
	Cordeillan-Bages	1	2 751	2014
	OGEC SAINT JEAN	1	2 751	2014
	Château Siaurac	1	2 751	2014
	Camping club	1	2 751	2015
	CHEOPS	1	2 751	2015
	AIR MARINE	1	2 751	2015
	DLOCEAN	1	2 751	2015
	Communauté commune de Montesquieu	1	2 751	2015
	SITOFLOR	1	2 751	2015
	SAS LAMOUREUX	1	2 751	2015
	ACTI CONSEIL	1	2 751	2015
	Noremat	1	2 751	2015
	Siege Cobas	1	2 751	2015

Bernicia	1	2 751	2013
SIBA ARCACHON	1	2 751	2016
GRANDS VINS DE GIRONDE	1	2 751	2016
SIBA BIGANOS	1	2 751	2016
Mairie Biganos – Pole Technique	1	2 751	2016
CHANTIER NAVAL COUACH	1	2 751	2016
Terre de Vignerons	1	2 751	2016
CFCTP	1	2 751	2016
IP SANTE DOMICILE	1	2 751	2016
<b>Total Adista</b>	<b>58</b>	<b>244 987</b>	

Opérateur	Client Final	Nbr de site	Montant HT	Année
SFR	Legta de Libourne Montagne	1	3 878	2013
	SPIE Martillac	1	2 751	2013
	Nestle Yvrac	1	2 751	2013
	EXOSUN	1	2 751	2013
	CBPH	1	2 751	2013
	Château Armalhiac	1	2 751	2013
	Chais	1	2 751	2013
	Interchais	1	2 751	2013
	CVSL	1	2 751	2013
	LV CONCEPT	1	2 751	2013
	CH ARCACHON	1	2 751	2013
	EIFFAGE CONSTRUCTION NORD AQUI	1	2 751	2013
	GALENIX	1	2 751	2013
	ACEVEDO ETABLISSEMENTS	1	2 751	2013
	E2M	1	2 751	2013
	MAX LINDER	1	2 751	2013
	A2CI Prévention Incendie Mazères	1	2 751	2013
	Winlog	1	2 751	2013
	SCI ROLLAND	1	2 751	2013
	A2M-ASSISTANCE MAINTENANCE MET	1	2 751	2013
	NEW IT - VEOLIA WATER STI SAUCATS	1	2 751	2013
	SCI BEAUFORT	1	2 751	2013
	COMMUNAUTE COM DU VAL DE L'EYRE	1	2 751	2013
	LA POSTE	1	2 751	2013
	LE ROOF	1	2 751	2013
	GROUPE HDV INVESTISSEMENT	1	2 751	2013
	H.DELUC ET COMPAGNIE GARAGE DELUC	1	2 751	2013
	GROUPE RENFORT BEYCHAC ET CAILLAU	1	2 751	2013
	ARENA FRANCE	1	2 751	2013
	CIC	1	2 751	2014
	AQUITAINE SERVICES TRANSPORTS	1	2 751	2014
	MAISON SICHEL CENAC CENAC	1	2 751	2014
	IMAGINE EDITIONS SOULAC SUR MER	1	2 751	2014
	VITAGERMINE	1	2 751	2014
	EURALIS HOLDING CANEJAN	1	2 751	2014
	AQUITAINE BUSINESS COMPUTERS DISCOUNT	1	2 751	2014
LYCEE GRAND AIR ARCACHON	1	1 127	2014	
MAXIBAY MAXICOFFEE LA TESTE DE BUCH	1	2 751	2014	

AIRMOTEC AG	1	2 751	2014
LYCEE CONDORCET ARCACHON	1	1 127	2014
LYCEE ODILON REDON PAUILLAC	1	1 127	2014
LYCEE TECHNIQUE DE LA MER GUJAN MESTRAS	1	1 127	2014
LYCEE RENO LA REOLE	1	1 127	2014
LYCEE JEAN MONNET LIBOURNE	1	1 127	2014
LYCEE PROFESSIONNEL CAMBLANES ET MEYNAC	1	1 127	2014
GROUPE IDEA TESTS MARTILLAC	1	2 751	2014
MNH CHEZ CHEOPS TECHNOLOGIE	1	2 751	2014
THALES	1	2 751	2014
Hopital public Garderose	1	1 127	2014
THALES POUR BT	1	2 751	2014
CACOLAC	1	2 751	2014
CCI DE BORDEAUX	1	2 751	2014
CAGE INOLIA/SFR TRONC 3	1	2 751	2014
DMO Coutras	1	2 751	2014
Tonnellerie du monde quintessence	1	2 751	2014
MBDA France	1	2 751	2015
PHILIPPE RAOUX SAS - LA WINERY	1	2 751	2015
LA POSTE (50, rue Francois Mauriac)	1	2 751	2015
MARTIN BROWER	1	2 751	2015
SOCIETE D' EXPLOITATION ETABLISSEMENTS MAUBRAC	1	2 751	2015
SFEP	1	2 751	2015
LYCEE DE L'ESTUAIRE DE BLAYE	1	1 127	2015
COFIEM ELECTRONICS MIOS	1	2 751	2015
NRAHD_NORD BASSIN ANDERNOS LES BAINS	1	2 751	2015
PHILIPPE COUSTEAU ST ANDRE DE CUBZAC	1	2 751	2015
Conseil Regional Lycée ANATOLE DE MONZIE BAZAS	1	1 127	2015
CONSEIL REGIONAL LYCEE JEAN MOULIN LANGON	1	1 127	2015
FDAAPPMA33	1	2 751	2015
LP LANGON LANGON CEDEX	1	2 751	2015
INSEE_CENTRE DE FORMATION LIBOURNE	1	2 751	2015
LEGTA DE BAZAS BAZAS	1	2 751	2015
RECLUS STE FOY LA GRANDE	1	2 751	2015
HENRI BRULLE	1	1 127	2015
ODILON REDON PAUILLAC	1	1 127	2015
EXOSUN	1	2 751	2015
DGFIP_SERVICE PUB FONCIER LIBOURNE BERT	1	2 751	2015
COMAX FRANCE LANGON	1	2 751	2015
CMN CADILLAC	1	2 751	2015
DGFIP_SERVICE PUB FONCIER LESPARRE MEDOC	1	2 751	2015
EVO LA TOUR BLANCHE LANGON	1	2 751	2015
GENERALE FRIGORIFIQUE FRANCE CANEJAN	1	2 751	2015
CARPENTER LIBOURNE pour SPRINT	1	2 751	2015
PREFAL SUD OUEST ST ANDRE DE CUBZAC	1	2 751	2015
CHEOPS CANEJAN PROSOL	1	2 751	2015
LEGTA DE BLANQUEFORT - ANNEXE	1	2 751	2015
LEGTA DE BLANQUEFORT - ANNEXE PUGNAC	1	2 751	2015
DASSAULT AVIATION	1	2 751	2015
SOLEO ST MEDARD D EYRANS	1	2 751	2015

CHRONOFEU	1	2 751	2015
COMMUNATUE D AGLO DU LIBOURNAIS	1	2 751	2015
TELECOM DESIGN	1	2 751	2015
J-RUDEL	1	2 751	2015
FIRALP - SOBECA	1	2 751	2015
DGFIP_CTRE FINANCES PUBLIQUES LA REOLE LA REOLE	1	2 751	2016
AQUITAINE COMMERCIALISATION CANEJAN_B7066835	1	2 751	2016
PEROLO SA_B7218804	1	2 751	2016
DASSAULT AVIATION_B7131950	1	2 751	2016
CONNECTEO_B7122933	1	2 751	2016
PUBLIAQUITAINE_B7220864	1	2 751	2016
SARL CYBERJETLE_B7227650	1	2 751	2016
Château Fourcas Hosten	1	2 751	2016
LAVENDON ACCESS_B7267074	1	2 751	2016
LAVENDON ACCESS_B7270524	1	2 751	2016
BGD CONSEIL BEQUEY_B7294509	1	2 751	2016
SNAPS LANGON_B7274527	1	2 751	2016
STE EUROPEENNE LOGISTIQUE INTER_B7317574	1	2 751	2016
COMPOS IT CESTAS_B7325707	1	2 751	2016
LYCEE DE LESPARRE MEDOC	1	1 127	2016
TRONC 4	1	2 751	2016
INFOMIL LECLERC site de MIOS en construction	1	2 751	2016
INFOMIL_LECLERC Drive 1 Leclerc HYPERCOSMOS	1	2 751	2016
TRONC 5	1	2 751	2016
GRCETA	1	2 751	2016
PALETTES GESTION SERVICES CTRE MULTIMARC SALLES_B7489906	1	2 751	2016
M.F.P. MICHELIN LA BREDE	1	2 751	2016
PROVILLE BEAUTIRAN_B7507666	1	2 751	2016
STRYKER CORPORATION_B7513243	1	2 751	2016
DOMAINE LURTON VAYRES_B7585855	1	2 751	2016
CTIV/INSIDE_B7666518	1	2 751	2016
LES ORTIGUES	1	2 751	2016
Lycée Professionnel de la Côte d'Argent - Biganos_B7785778	1	1 127	2016
GPE ETUDES RECHERC APPLIQUEE COMPTA_B7567202	1	2 751	2016
Lucas France à Bazas_B7554175	1	2 751	2016
IMPLANET MARTILLAC_B7608873	1	2 751	2016
Courrier Français_B7753518	1	2 751	2016
TOSA_B7648083	1	2 751	2016
AAES AQUIT ACCUEIL ENTREPR SAUCAT_B7669461	1	2 751	2016
SOC EUROPEENNE DES BEURRES ST_B7733955	1	2 751	2016
BOUTES SAS_B7720489	1	2 751	2016
BENNES DU SUD OUEST COUTRAS_B7795850	1	2 751	2016
PSD ST JEAN D ILLAC_B7802405	1	2 751	2016
SARL CYBERJET LE TEICH_B7811748	1	2 751	2016
FEDERATION GIRONDE PECHE BEYCHAC ET CAILLAU_B7817324	1	2 751	2016
PSD LIBOURNE_B7868449	1	2 751	2016
RWT ENERGY MARTILLAC(0000003044875)_B7917745	1	2 751	2016
<b>Total SFR</b>	<b>135</b>	<b>348 152</b>	

Opérateur	Client Final	Nbr de site	Montant HT	Année
CDC Montesquieu	Liaison FOP	1	559	2014
<b>Total CDC MONTESQUIEU</b>		<b>1</b>	<b>559</b>	
Opérateur	Client Final	Nbr de site	Montant HT	Année
ALPHALINK	CAGE INOLIA/ALPHALINK	1	2 751	2015
	LMS Aquitaine	1	2 751	2015
<b>Total ALPHALINK</b>		<b>2</b>	<b>5 502</b>	
Opérateur	Client Final	Nbr de site	Montant HT	Année
HELIANTIS	CAGE INOLIA/HELIANTIS	1	2 751	2016
	Alphatec	1	2 751	2016
<b>Total HELIANTIS</b>		<b>2</b>	<b>5 502</b>	
Opérateur	Client Final	Nbr de site	Montant HT	Année
IMS NETWORKS	CAGE INOLIA/IMS NETWORKS	1	2 751	2016
	Smicotom	1	2 751	2016
<b>Total IMS NETWORKS</b>		<b>2</b>	<b>5 502</b>	
<b>Total Raccordement client</b>		<b>311</b>	<b>871 067</b>	

Soit un dépassement de 479 K€ par rapport au Plan d'Affaires.

Correspondant :

- Au raccordement de clients finaux se trouvant en dehors de la zone de 50 mètres du réseau et nécessitant un budget supplémentaire pour leur apporter la fibre jusqu'à la limite privative.
- A l'adduction d'un nombre de clients supérieur à celui prévu.
- Au raccordement de clients finaux en FOP jusqu'à leur baie

### c. Extensions

Type d'investissement (k€ HT constant)	CUM FIN 12_2016			% réalisé par rapport au contrat
	Réel	BP	Ecart Réel/BP	
<b>EXTENSIONS</b>	<b>8 958 K€</b>	<b>10 389 K€</b>	<b>-1 431 K€</b>	<b>86%</b>
Extensions Contractuelles	2 632 K€	3 649 K€	-1 017 K€	
<i>ZA des Pins</i>	<i>111 K€</i>	<i>0 K€</i>		
<i>Chambre supplémentaire</i>	<i>30 K€</i>	<i>0 K€</i>		
<i>ZA Gabachot</i>	<i>11 K€</i>	<i>0 K€</i>		
<i>LASERIS</i>	<i>350 K€</i>	<i>0 K€</i>		
<i>COBAS</i>	<i>921 K€</i>	<i>0 K€</i>		
<i>Opticalisation NRA Lagorce</i>	<i>186 K€</i>	<i>0 K€</i>		
<i>Opticalisation NRAZO</i>	<i>35 K€</i>	<i>0 K€</i>		
<i>Extensions BTS + NRA</i>	<i>988 K€</i>			
Extensions GNV2	6 326 K€	6 740 K€	-414 K€	
<i>Détail NRA-MED</i>	<i>6 326 K€</i>	<i>6 571 K€</i>	<i>-245 K€</i>	
<i>Détail Sites CG</i>	<i>0 K€</i>	<i>157 K€</i>	<i>-157 K€</i>	
<i>GER</i>	<i>0 K€</i>	<i>12 K€</i>	<i>-12 K€</i>	

### Extensions contractuelles

La somme de 2 632 K€ a été engagée. Cette somme correspond à des extensions demandées par le Syndicat Mixte Gironde Numérique et porte sur les éléments suivants :

- Extension concernant une zone d'activité sur le territoire de la communauté de commune de l'Estuaire pour un montant de 111 K€<sup>1</sup> (montant réel pris en charge par GHD : 134 K€).
- Mise en place d'infrastructures non initialement prévues au contrat pour 30 K€<sup>2</sup>
- Raccordement de la ZA Gabachot pour 11K€<sup>3</sup>
- Reprise des infrastructures de Laseris pour 350 K€<sup>4</sup>.
- Extension COBAS pour 921 K€<sup>5</sup> hors 4 NRA MED prévus dans le cadre de Gironde Numérique V2
- Opticalisation du NRA Lagorce pour 186 K€<sup>6</sup>
- Opticalisation de 4 NRA ZO pour 35 K€<sup>7</sup>
- Extension du réseau fibre à proximité de 6 NRA d'Orange et de 5 sites mobiles pour 988 K€<sup>8</sup>

### Extensions GNV2

A fin décembre 2016, on constate un montant de 6 326 K€ correspondant à la réalisation des NRA MED. Ce montant se décompose comme suit :

- Equipe projet + SI et autre : 666 K€
- Dalle NRA MED : 396 K€ soit 46 dalles
- Génie Civil : 2 301 K€
- NRA MED : 2 733 K€ soit 46 PRM +8 en cours de réalisation
- Lien PCO : 106 K€ soit 40 liens
- Couleur spécifique : 26 K€ soit 6 armoires
- Compartiment supplémentaire : 97 K€ soit 17 compartiments

Ecart avec le plan d'affaire -414 K€ dont :

- -245 K€ sur le déploiement des NRA MED du essentiellement au 8 PRM en cours de construction<sup>9</sup>
- -157 K€ correspondant à l'abandon de 3 sites :
  - ✓ Pôle social Castelnaud
  - ✓ Pôle social Le Teich
  - ✓ CED Bazas
- -12 K€ de GER

<sup>1</sup> Cf. Avenant n° 2 du contrat PPP33, page 4

<sup>2</sup> Cf. Avenant n° 3 du contrat PPP33, page 5 et annexe 2

<sup>3</sup> Cf. Avenant n° 3 du contrat PPP33, page 5 et annexe 2

<sup>4</sup> Cf. Avenant n° 3 du contrat PPP33, page 5

<sup>5</sup> Cf. Avenant n° 3 du contrat PPP33, page 4

<sup>6</sup> Cf. Courrier GN du 16/12/14

<sup>7</sup> Cf. Courrier GN du 18/08/2014 et Annexe 4 CR Financier Liste des NRA ZO Fibres

<sup>8</sup> Cf. Courrier GN du 04/01/2016

<sup>9</sup> Cf. Avenant n° 5 du contrat PPP33

## d. Locaux

Type d'investissement (k€ HT constant)	CUM FIN 12_2016			% réalisé par rapport au contrat
	Réel	BP	Ecart Réel/BP	
<b>LOCAUX</b>	<b>3 112 K€</b>	<b>3 274 K€</b>	<b>-162 K€</b>	<b>95%</b>
Sites techniques du réseau PPP	274 K€	219 K€	55 K€	
NRA ZO	2 501 K€	2 501 K€	0 K€	
Armoires techniques en ZA	337 K€	554 K€	-217 K€	

- **Sites techniques du réseau PPP** : 0,3 M€ engagés sur la période soit 5 sites techniques principaux, appelés « sites cœurs ». Pas de changement par rapport à 2015.
- **NRA ZO** : 2.5M€ engagés représentant la mise en place de 102 armoires avec une capacité d'accueil de 2 DSLAM et de 5 armoires, dit « shelters » avec une capacité d'accueil de 4 DSLAM. Pas de changement par rapport à 2015.
- **Armoires techniques en ZA** : 0.3 M€ engagés représentant la mise en place de 14 armoires réparties sur les 5 branches. Pas de changement par rapport à 2015.

## e. Equipements Actifs de Concentration et Accès

Type d'investissement (k€ HT constant)	CUM FIN 12_2016			% réalisé par rapport au contrat
	Réel	BP	Ecart Réel/BP	
<b>EQUIPEMENTS ACTIFS DE CONCENTRATION ET ACCES</b>	<b>1 279 K€</b>	<b>1 715 K€</b>	<b>-436 K€</b>	<b>75%</b>
Equipements d'accès au service (EAS)	465 K€	419 K€	46 K€	
Commutateurs et concentrateurs Ethernet	814 K€	1 296 K€	-482 K€	

- **Equipements d'Accès au Service (EAS)** : 465 K€ engagés représentant l'installation de 314 EAS dont 301 A210 (côté feuille) et 13 A2200 (côté Tronc).
- **Commutateurs et concentrateurs Ethernet** : 814 K€ engagés. Courant 2015, 5 concentrateurs ont été installés pour désaturer le réseau.

## f. Charges liées au dégroupage

Type d'investissement (k€ HT constant)	CUM FIN 12_2016			% réalisé par rapport au contrat
	Réel	BP	Ecart Réel/BP	
<b>CHARGES LIEES AU DEGROUPE (s'il y a lieu)</b>	<b>3 078 K€</b>	<b>3 740 K€</b>	<b>-662 K€</b>	<b>82%</b>
Prestations NRA ZO de FT	1 785 K€	1 787 K€	-2 K€	
Liaisons de transmission NRA origine - NRA ZO	1 293 K€	1 953 K€	-660 K€	

- **Prestations NRA ZO de FT** : 1.8 M€ ont été engagés correspondant à la réalisation de 107 NRA ZO.
- **Liaisons de transmission NRA origine - NRA ZO** : 1.3 M€ engagés soit 81 Liaisons Actelis mises en service dans les NRA ZO cuivre et 26 prolongations de câble optique pour les NRA ZO Fibre.

## g. Système d'Information

Type d'investissement (k€ HT constant)	CUM FIN 12_2016			% réalisé par rapport au contrat
	Réel	BP	Ecart Réel/BP	
<b>SYSTÈME D'INFORMATION</b>	<b>285 K€</b>	<b>800 K€</b>	<b>-515 K€</b>	<b>36%</b>
Matériel, développement et déploiement SI	285 K€	800 K€	-515 K€	

**Matériel, développement et déploiement SI** : 285 K€ engagés. Correspondant à la réalisation du site internet de Gironde Haut Débit ainsi qu'à la réalisation du lot 1 du SIG commercial et d'exploitation.

### 1.2 Etat mis à jour du patrimoine engagé et des amortissements comptables pratiqués

Les immobilisations corporelles et incorporelles sont évaluées à leur coût d'acquisition (prix d'achat et frais accessoires).

L'amortissement des immobilisations est calculé selon la méthode linéaire en fonction des durées de vie économique suivantes :

#### Immobilisations

Infrastructure filaire :	20 ans
Locaux :	10 ans
Dégrouper :	10 ans
Equipements Actifs de Concentration et Accès :	7 ans
Système d'Information :	5 ans
Matériel de bureau et informatique :	5 ans
Mobilier de bureau :	10 ans

 **Tableau synthétique des investissements mis en service au début du déploiement jusqu'à fin décembre 2016**

	2016		
	Montant Brut	Amortissement	Montant Net
<b>IMMOBILISATIONS INCORPORELLES</b>	<b>660 K€</b>	<b>456 K€</b>	<b>204 K€</b>
Autres	660 K€	456 K€	204 K€
<b>IMMOBILISATIONS CORPORELLES</b>	<b>60 634 K€</b>	<b>20 331 K€</b>	<b>40 303 K€</b>
Constructions	3 K€	2 K€	1 K€
Installations Techniques	59 024 K€	20 329 K€	38 695 K€
Immobilisations corporelles en cours	1 512 K€		1 512 K€
Avances et acomptes	95 K€		95 K€
<b>IMMOBILISATIONS FINANCIERES</b>	<b>7 K€</b>	<b>0 K€</b>	<b>7 K€</b>
Autres immobilisations financières	7 K€	0 K€	7 K€
<b>ACTIF IMMOBILISE</b>	<b>61 301 K€</b>	<b>20 787 K€</b>	<b>40 514 K€</b>

a) **Les Immobilisations incorporelles correspondent :**

- aux factures de location longue durée d'Inolia pour 344K€
- aux factures d'utilisation supports Aériens de ERDF pour 31K€
- aux factures du site internet de Gironde Haut Débit pour 17K€
- aux factures du SI commercial et d'exploitation pour 268K€

b) **Les Immobilisations corporelles correspondent :**

- aux factures de déploiement du réseau Gironde Numérique pour 60 536K€ dont 1 512 K€ en immobilisation en cours.
- aux factures d'acompte pour la réalisation de PRM pour 95K€ soit 9 PRM.
- une facture d'aménagement des bureaux de Gironde Haut Débit pour la création d'une armoire électrique, baie informatique... pour 3K€ (cette facture ne concerne pas un bien de retour pour le Syndicat Mixte Gironde Numérique à la fin du contrat PPP33).

c) **Les Immobilisations financières correspondent :**

- aux factures concernant des dépôts de garantie pour 7K€<sup>1</sup>

<sup>1</sup> **Cf. Annexe 2 CR Financier :** Compte Rendu Financier 2016 - Maquette financière GNV1 et GNV2

### 1.3 Trésorerie : Etat des financements engagés et des valeurs résiduelles financières

Le 24 décembre 2009, GHD a contractualisé un prêt d'actionnaire avec Altas Services Belgium. Ce prêt est destiné à financer partiellement le déploiement du réseau Haut Débit dans la Gironde (hors Communauté Urbaine de Bordeaux).

Ce prêt a été signé pour un montant maximum de **40 336 000 €**.

Le paiement d'une avance des loyers de financement de 3 millions d'euros par le Syndicat Mixte Gironde Numérique à Gironde Haut Débit, fin 2010, a permis de diminuer sur la durée du projet les loyers de financement dus par le Syndicat Mixte Gironde Numérique au titre du Contrat de Partenariat.

En conséquence, le Montant Nominal Maximum de la Convention de Crédit entre ASB et GHD a été diminué et un nouvel amortissement du prêt a donc été défini, par l'avenant n° 1 à la convention d'ouverture de crédit signé le 29/08/11.

**Le montant du prêt suite à l'avenant n° 1 s'élève désormais à 37 557 256 €.**

➔ **A fin 2011, tous les tirages ont été faits.**

➔ **Remboursement de crédit**

- ✓ Juillet 2013 : **1 006 370 €**
- ✓ Juillet 2014 : **1 729 103 €**
- ✓ Juillet 2015 : **2 275 034 €**
- ✓ Juillet 2016 : **2 472 518 €**

**Total : 7 483 025 €**

### 1.4 Liste du personnel GHD affecté à l'exécution du Contrat

NOM, PRENOM	FONCTION	DESCRIPTION FONCTION
<b>DELAROCHE Arnaud</b>	Directeur Général	<ul style="list-style-type: none"> <li>▪ Management de la société de projet</li> <li>▪ gestion des relations et du reporting avec les partenaires</li> <li>▪ définition et suivi de la stratégie de commercialisation</li> <li>▪ gestion des relations avec les usagers</li> </ul>
<b>LOPEZ Bruno</b>	Directeur Technico-commercial	<ul style="list-style-type: none"> <li>▪ pilotage de la construction du réseau et du planning associé</li> <li>▪ pilotage des process d'exploitation et de maintenance</li> <li>▪ soutien technico-commercial au directeur général</li> </ul>
<b>GIRY Elena</b>	Assistante technico-commerciale	<ul style="list-style-type: none"> <li>▪ gestion administrative</li> <li>▪ gestion du site internet</li> <li>▪ administration des ventes</li> <li>▪ réalisation des tableaux de bord et du rapport annuel</li> </ul>

## 1.5 Comptes de résultat GHD

### Tableau présentant les écarts entre le réel et le plan d'affaires

RUBRIQUES	2016 (Année 8)		
	Réel	BP	Ecart (R - BP)
Total loyers	9 207 K€	9 426 K€	-219 K€
Charges d'exploitation	1 951 K€	2 364 K€	-413 K€
Produits d'exploitation	0 K€		0 K€
Total	1 951 K€	2 364 K€	-413 K€
<b>Excédent Brut d'Exploitation</b>	<b>7 256 K€</b>	<b>7 062 K€</b>	<b>194 K€</b>
Dotation aux amortissements	3 971 K€	4 695 K€	-724 K€
<b>Résultat d'exploitation</b>	<b>3 285 K€</b>	<b>2 367 K€</b>	<b>918 K€</b>
Charges financières	1 698 K€	1 601 K€	96 K€
Produits financiers	-14 K€	66 K€	-80 K€
Résultat Financier	1 712 K€	1 536 K€	176 K€
<b>Résultat courant avant impôt</b>	<b>1 573 K€</b>	<b>831 K€</b>	<b>742 K€</b>
Charges Exceptionnelles	0 K€		0 K€
Produits Exceptionnels	1 752 K€		1 752 K€
Résultat Exceptionnels	-1 752 K€	0 K€	-1 752 K€
Impôt sur les sociétés	-1 004 K€	0 K€	-1 004 K€
Participation des salariés		0 K€	0 K€
<b>RESULTAT NET</b>	<b>4 330 K€</b>	<b>831 K€</b>	<b>3 499 K€</b>

#### a. Total des loyers

Ce poste correspond au Chiffre d'Affaires à l'avancement de la période.

*Pour rappel : cette méthode consiste à étaler le Chiffre d'Affaires au pourcentage d'avancement des charges comptabilisées, en comparaison de celles prévues au Plan d'Affaires.*

Pour 2016, le taux d'avancement retenu est de 5.784 % et en cumulé à fin 2016, il est de 34.984 %.

Les revenus réels de GHD sont exclusivement les loyers payés par le Syndicat Mixte Gironde Numérique. Pour 2016, le montant des loyers s'élève à 8.5 M€ dont 81 K€ correspondant aux loyers de Gironde Numérique V2 (avenant 3 et 4 du contrat PPP33) et 920 K€ correspondant aux loyers des 8 NRA MED supplémentaire (avenant 5).

Ci-après détail des loyers facturés et du Chiffre d'Affaires à l'avancement :

Loyer	Montant des loyers facturés HT								TOTAL
	2009	2010	2011	2012	2013	2014	2015	2016	
Loyer d'investissement (L1)	1 284 K€	1 779 K€	1 185 K€	1 917 K€	2 307 K€	2 953 K€	3 551 K€	4 048 K€	19 023 K€
Loyer de financement (L2)	300 K€	1 607 K€	4 990 K€	1 892 K€	1 937 K€	1 843 K€	1 707 K€	1 557 K€	15 833 K€
Loyer d'exploitation (L3)	394 K€	1 367 K€	1 745 K€	1 648 K€	1 717 K€	1 720 K€	1 690 K€	1 677 K€	11 957 K€
L3 - Exploitation (bonus / malus)		46 K€	1 K€	-66 K€	0 K€	0 K€	0 K€	0 K€	-19 K€
Loyer Impôts et Taxes (L4)	0 K€	64 K€	143 K€	283 K€	221 K€	229 K€	219 K€	183 K€	1 342 K€
Avance sur loyer d'investissement (L1)		3 000 K€	-3 000 K€	0 K€	0 K€	0 K€	0 K€	0 K€	0 K€
Loyer d'investissement (L1) : Extension 2012				258 K€	3 195 K€	1 777 K€	517 K€	13 K€	5 759 K€
Loyer d'exploitation (L3) : Extension 2012				105 K€	179 K€	82 K€	73 K€	67 K€	506 K€
Loyer d'investissement (L1) : Extension BIS COBAS							61 K€	0 K€	61 K€
Loyer d'exploitation (L3) : Extension BIS COBAS							1 K€	1 K€	3 K€
Loyer d'investissement (L1) : Extension Avenant 5								916 K€	916 K€
Loyer d'exploitation (L3) : Extension Avenant 5								5 K€	5 K€
	1 978 K€	7 863 K€	5 064 K€	6 036 K€	9 555 K€	8 604 K€	7 819 K€	8 466 K€	55 385 K€

Loyer	Montant du CA à l'avancement								TOTAL
	2009	2010	2011	2012	2013	2014	2015	2016	
Loyer d'investissement (L1)	92 K€	1 268 K€	3 191 K€	3 711 K€	3 610 K€	3 704 K€	3 722 K€	3 963 K€	23 260 K€
Loyer de financement (L2)	74 K€	1 025 K€	2 310 K€	2 217 K€	2 458 K€	2 522 K€	2 522 K€	2 466 K€	15 595 K€
Loyer d'exploitation (L3)	73 K€	1 010 K€	2 541 K€	2 583 K€	2 712 K€	2 782 K€	2 790 K€	2 779 K€	17 269 K€
	239 K€	3 303 K€	8 042 K€	8 511 K€	8 780 K€	9 008 K€	9 034 K€	9 207 K€	56 123 K€

## b. Charge d'exploitation<sup>1</sup>

Années	2016 (Année 8)		
	Réel	BP	Ecart (R-BP)
<b>CHARGES DE MAINTENANCE</b>	<b>45 K€</b>	<b>71 K€</b>	<b>-26 K€</b>
Maintenance des logiciels et système d'information	45 K€	71 K€	-26 K€
<b>CHARGES D'EXPLOITATION TECHNIQUE ET MAINTENANCE</b>	<b>1 086 K€</b>	<b>1 000 K€</b>	<b>86 K€</b>
Supervision, administration, production, maintenance (distinguées par technologie)			
Génie civil et FO	434 K€	461 K€	-27 K€
NRA Montée en Débit y c. énergie (GNV2)	0 K€	37 K€	-37 K€
Locaux y c. énergie (EDF et Régie)	317 K€	166 K€	151 K€
Production client (SI, études, RDV)	34 K€	10 K€	23 K€
Equipements actifs	107 K€	108 K€	-1 K€
Fourniture et installation kits de connexion par satellite	18 K€	18 K€	0 K€
Liaisons de transmission NRA origine - NRA ZO sur support cuivre	177 K€	145 K€	32 K€
Extensions (1,5% des investissements d'extension réalisés par an)		55 K€	-55 K€
<b>CHARGES D'EXPLOITATION COMMERCIALE</b>	<b>59 K€</b>	<b>64 K€</b>	<b>-4 K€</b>
Commercialisation, promotion et communication Interne	55 K€	52 K€	4 K€
Commercialisation, promotion et communication Externe	4 K€	12 K€	-8 K€
<b>IMPOTS, TAXES ET REDEVANCES</b>	<b>448 K€</b>	<b>627 K€</b>	<b>-179 K€</b>
Taxe professionnelle ou Cotisation Foncière des entreprises	115 K€	186 K€	-70 K€
Taxe ARCEP (opérateur L.33-1 sur un seul département)	0 K€	10 K€	-10 K€
Autres Taxes (Organic, Taxe sur les véhicules, TLE...)	3 K€		3 K€
Locations et redevances (hors dégroupage)	329 K€	431 K€	-101 K€
<b>FRAIS DE STRUCTURE</b>	<b>313 K€</b>	<b>325 K€</b>	<b>-12 K€</b>
<b>TOTAL CHARGES D'EXPLOITATION</b>	<b>1 951 K€</b>	<b>2 086 K€</b>	<b>-134 K€</b>

<sup>1</sup> Cf. Annexe 2 CR Financier : Compte Rendu Financier 2016 - Maquette financière GNV1 et GNV2

- **Charges de maintenance** : Le montant des charges de maintenance correspond à la maintenance du SI comptable et du SI d'exploitation.  
Pas de charge constatée sur le SI commercial car en cours de réalisation.
- **Charges d'exploitation Technique et Maintenance** :
  - ✓ **Génie civil et FO** :  
Les 434 K€ correspondent à la maintenance du réseau (BB + sites public et ZA).
  - ✓ **Locaux y c. énergie (EDF et Régie)** :  
Les 317 K€ correspondent à la maintenance des locaux (Armoires NRA ZO, NRA MED + sites Cœurs et sites d'hébergements). Ainsi qu'aux factures d'électricité pour l'alimentation de ces armoires.
  - ✓ **Production client (SI – Etudes...)** :  
Les 34 K€ correspondent aux études de raccordements des clients finaux et à la maintenance des équipements d'accès au service des A210 installés chez le client.
  - ✓ **Equipements actifs** :  
Les 107 K€ correspondent à la maintenance des équipements actifs, installés pour le raccordement des clients.
  - ✓ **Fourniture et installation kits de connexion par satellite<sup>1</sup>** :  
Les 18 K€ correspondent aux remboursements de 47 kits satellites.
  - ✓ **Liaisons de transmission NRA origine - NRA ZO sur support cuivre** :  
Les 177K€ correspondent à la maintenance des liens pour les NRA ZO
- **Charges d'exploitation Commerciale** :  
Les charges prévues initialement étant insuffisantes pour permettre le respect des engagements de commercialisation, Gironde Haut Débit a souhaité, sur ses propres fonds augmenter ces montants afin d'organiser des actions sur le terrain.  
Les montants figurant en dépassement dans le tableau, ne rentrent pas dans la facturation des loyers de la collectivité.  
  
A titre d'information les montants prévus au Plan d'Affaires sont nettement inférieur à ceux engagés. Montant du Plan d'Affaires cumulé à fin 2016 = 348K€ contre un réalisé cumulé à fin 2016 de 522 K€ soit un dépassement de 174K€ essentiellement pour faire la promotion du réseau.
- **Impôts, Taxes et Redevances** :  
Locations et redevances : 329K€ ont été engagés dont 54K€ concernant des conventions de servitude<sup>2</sup>, 12K€ concernent l'hébergement chez Inolia et 263K€ concerne de la location de génie civil tiers.
- **Frais de structure** :  
313K€ de charges de structure ont été engagés en 2016.

<sup>1</sup> Annexe 6 CR Financier : Suivi des demandes de Kit Satellite

<sup>2</sup> Annexe 7 CR Financier : Suivi des conventions de servitude

### c. Charges Exceptionnelles

A fin 2016, GHD a pris en compte une provision pour risque de pénalité commerciale de 21.7 M€.

Cette provision sera ré estimé à la fin de chaque année.

### 1.6 Liste des opérations de maintenance courante effectuées sur l'exercice

Courant 2010, Gironde Haut Débit a contractualisé avec son sous-traitant de 1<sup>er</sup> rang, pour effectuer les opérations de maintenance prévues sur l'ensemble des infrastructures du réseau du SMGN.

Ce contrat prévoit deux types de maintenance :

- **La maintenance curative** : cf. Compte Rendu « Exploitation et maintenance »
- **La maintenance préventive<sup>1</sup>** :  
 NRA ZO ➡ 107 visites
  - ✓ 91 sites NRAZO sans signalisation particulière lors de la visite préventive annuelle
  - ✓ 4 NRA ZO avec un canon à remplacer :

CIVRAC_DE_BLAYE_G : 9CG LALANDE_DE_POMER : 9SS LALANDE_DE_POMERO : 9LL PLASSAC : 9PL
---

- ✓ 4 armoires avec néons à remplacer :

BUDOS : 9UD CAZALIS : 9CZ PREIGNAC : 9PI
--

- ✓ 5 sites NRAZO ayant eu une intervention suite à une baie endommagée ou problèmes de matériel :

LE PIAN MEDOC : 9LP CAZATS : 9ZT LE NIZAN : 9LN	UZESTE : 9UZ MOULIS EN MEDOC : 9MI
---	---------------------------------------

- ✓ 4 sites NRAZO avec un problème d'énergie :

LUDON MEDOC : 9DO PRIGNAC ET MARCAM : 9PM	ST LAURENT : 9LG ST MICHEL : 9MR
--	-------------------------------------

Site FOA ➡ 19 visites

Ventilation HS	Filtres à remplacer	Problèmes de supervision	Autres
Shelter Le Pian Médoc Shelter Cestas	Shelter St-	Armoire La Réole	Armoire Marcheprime (coffret EDF cassé)

<sup>1</sup> Annexe 8 CR Financier : Rapport Visite Maintenance Préventive 2016

### 1.7 Mode de calcul et indication des coûts de revient

Concernant la refacturation des investissements au SMGN : GHD refacture, à l'euro/l'euro, le montant facturé par ses sous-traitants de premier rang selon le lissage prévu au Plan d'Affaires.

### 1.8 Justificatif du respect des dispositions de la loi n°75-1334 du 31 décembre 1975 relative à la sous-traitance pour les contrats conclus par ses prestataires

Gironde Haut Débit, ayant contractualisé avec un seul sous-traitant, n'est pas soumis aux obligations de paiement direct.

Le sous-traitant est Orange.

Des contrats de différentes natures ont été signés entre Gironde Haut Débit et Orange dont un contrat de mise en place du réseau GNV2 avec le sous-traitant Spie.

#### Objectif :

Courant 2016, Gironde Haut Débit avait pour mission de construire 8 NRA MED supplémentaires et des extensions au réseau de fibre optique.  
 Fin de construction prévue au S1 – 2017 au plus tard.

### 1.9 Décomposition des résultats financiers

En 2016, le résultat financier de GHD s'élève à -1 712 K€, il se compose :

- des produits financiers pour -14 K€ qui sont liés au compte courant (montant produit financier négatif car le Taux Eonia a été négatif toute l'année 2016).
- des charges d'intérêts sur l'emprunt pour -1 698 K€

#### 1.10 Pénalités/Intéressement

A fin 2016, on constate que :

- ✓ le montant cumulé des facturations du PPP, compris entre janvier 2016 et décembre 2016 s'élève à 3 120 881 €
- ✓ l'objectif commercial à fin décembre, tel qui ressort de l'avenant 4, se monte à 3 400 458 €
- ✓ le malus affiché pour l'année 2016 est donc de - 279 577 €

	Du 04/07/09 Au 03/07/10	Du 04/07/10 Au 03/07/11	Du 04/07/11 Au 03/07/12	Du 04/07/12 Au 31/12/13	Du 01/01/14 Au 31/12/14	Du 01/01/15 Au 31/12/15	Du 01/01/16 Au 31/12/16
recettes contractuelles par période de 12 mois	49 K€	429 K€	1 001 K€	2 303 K€	2 471 K€	2 990 K€	3 400 K€
Recettes Réelles	96 K€	430 K€	935 K€	2 307 K€	2 492 K€	1 493 K€	3 121 K€
<i>Recettes Réelles</i>	<i>96 K€</i>	<i>430 K€</i>	<i>935 K€</i>	<i>2 307 K€</i>	<i>1 792 K€</i>	<i>2 193 K€</i>	<i>3 121 K€</i>
<i>FOP réservé</i>					700 K€	-700 K€	
<b>Ecart</b>	<b>46 K€</b>	<b>1 K€</b>	<b>-66 K€</b>	<b>4 K€</b>	<b>22 K€</b>	<b>-1 497 K€</b>	<b>-280 K€</b>

Montants soldés

Malus 2016

Le prochain objectif commercial est prévu pour le 31 Décembre 2017.

## **1.11 Conclusion Chantier Financier**

### **Point sur les investissements :**

Si on regarde le Plan d'Affaires on constate un écart sur les immobilisations de 2.4 M€, dû à des investissements non engagés à fin 2016.

Sur ces 2.4M€, il y a 931 K€ sur les investissements 1<sup>er</sup> établissement du PPP33, pour lesquels il faut sanctuariser :

- 0.515 M€ pour le Système d'information
- 0.416 M€ pour les enfouissements coordonnées et la désaturation des A2200

Montant des investissements 1<sup>er</sup> établissement, à l'équilibre par rapport au plan d'affaire

Sur les 1,5 M€ restant il faut sanctuariser :

- +1.017 M€ pour les extensions du réseau PPP33
- + 0.245 M€ pour les extensions du réseau GN (construction de 8 NRA MED)
- +0.156 M€ pour les extensions du réseau GN V2 (sites CG non réalisés)
- - 0.525 M€ pour les raccordements clients (dépassement de budget)
- +0.632 M€ pour la Gestion Exploitation Renouvellement (GER)

## **1.12 Liste des Annexes du Compte Rendu Financier**

**Annexe 1 :** Rapport général KPMG compte 2016

**Annexe 2 :** Compte rendu financier 1216\_Maquette financière GNV1 ET GNV2

**Annexe 3 :** Liste des biens de retour

**Annexe 4 :** Liste des NRA, NRA ZO, Sites Publics et ZA raccordés en Fibre Optique

**Annexe 5 :** Tableau de répartition des biens et des amortissements associés

**Annexe 6 :** Suivi des demandes de Kit Satellite

**Annexe 7 :** Suivi des conventions de servitude

**Annexe 8 :** Rapport Visite Maintenance Préventive 2016

gironde  
haut débit



## 2- COMPTE RENDU TECHNIQUE



# Compte rendu technique

## 2.1 Déploiement

### a. NRA ZO

**Déploiement :** Les NRA ZO offrent aux opérateurs clients (usagers) la possibilité de distribuer leurs offres de services. Ces infrastructures, propriété de Gironde Numérique, permettent de répondre à un des objectifs majeurs du contrat PPP33 : la résorption des zones d'ombre dans les zones rurales et péri-urbaines.

Ces infrastructures permettent aussi la montée en débit de lignes déjà éligibles apportant ainsi un nouveau confort aux utilisateurs.

A la fin décembre 2014, 107 NRA ZO ont été déployés.  
Pas de nouveau déploiement envisageable, l'offre NRAZO ayant été arrêtée.

### Focus NRA ZO saturés

Le succès des NRA ZO n'est plus à démontrer. Pour autant la forte utilisation peut provoquer une saturation des accès qui est perceptible par les opérateurs mais pas forcément par l'utilisateur final (en fonction de ses heures de connexions).

**Il est communément admis que le risque de perceptibilité pour les utilisateurs commence à une saturation proche de 90 % ou un affaiblissement supérieur à 35 dB.**

**Par ailleurs en cas de forte utilisation il est communément admis que passé 150 lignes un NRAZO est forcément saturé quelque soit sa QS.**

A fin 2015 de nombreux NRAZO dépassent ce seuil de 90% de saturation.

Les plus impactés devront faire l'objet d'un traitement particulier par le syndicat mixte et seront à terme opticalisés.

Cette réorganisation de réseau consiste à remplacer la collecte cuivre (dite Actélis) du NRAZO par une liaison optique, permettant des débits largement supérieurs.

En 2015 une opération d'opticalisation de NRAZO a été effectuée dans le cadre d'extensions, opération qui a montré la nécessité de procéder en marge du PPP a un large programme. Celui ci a été lancé en 2016 par le SMGN. Les fibres ainsi déployées seront remis à GHD courant de l'année 2017 pour exploitation.

## b. NRA MED

En juin 2011, l'Autorité de régulation des communications électroniques et des postes (ARCEP) a demandé à Orange de proposer une offre de réaménagement de son réseau de boucle locale en cuivre à destination des opérateurs tiers, et notamment des opérateurs aménageurs agissant dans le cadre de réseaux d'initiative publique initiés par les collectivités territoriales.

L'offre de montée en débit sur la boucle locale cuivre de Orange (Offre PRM) consiste à apporter la fibre optique jusqu'au sous-répartiteur et à conserver le réseau cuivre pour la partie terminale jusqu'à la prise de l'abonné.

A l'issue d'une opération de montée en débit, au travers de l'implantation de NRA Med (Nœud de Raccordement Abonnés de Monté En Débit), en moyenne, 90% des habitants concernés bénéficieront de débits supérieurs à 8Mbits.

Gironde Numérique en 2013 - 2014 a commandé le déploiement de 47 NRA MED à Gironde Haut Débit.

Ceux-ci ont été terminés en 2015

### **Carte Déploiement terminé**

**Un seul NRAMED n'a pu être totalement construit pour défaut d'autorisation d'implantation - Vayres**

**En 2016 le SMGN a procédé à la commande de 8 NRAMED supplémentaires**

Ci après la carte des NRAZO et NRAMED du territoire Girondin.

Envoyé en préfecture le 20/12/2019

Reçu en préfecture le 20/12/2019

Affiché le

**SLOW**

ID : 033-200010049-20191219-191219\_001-DE

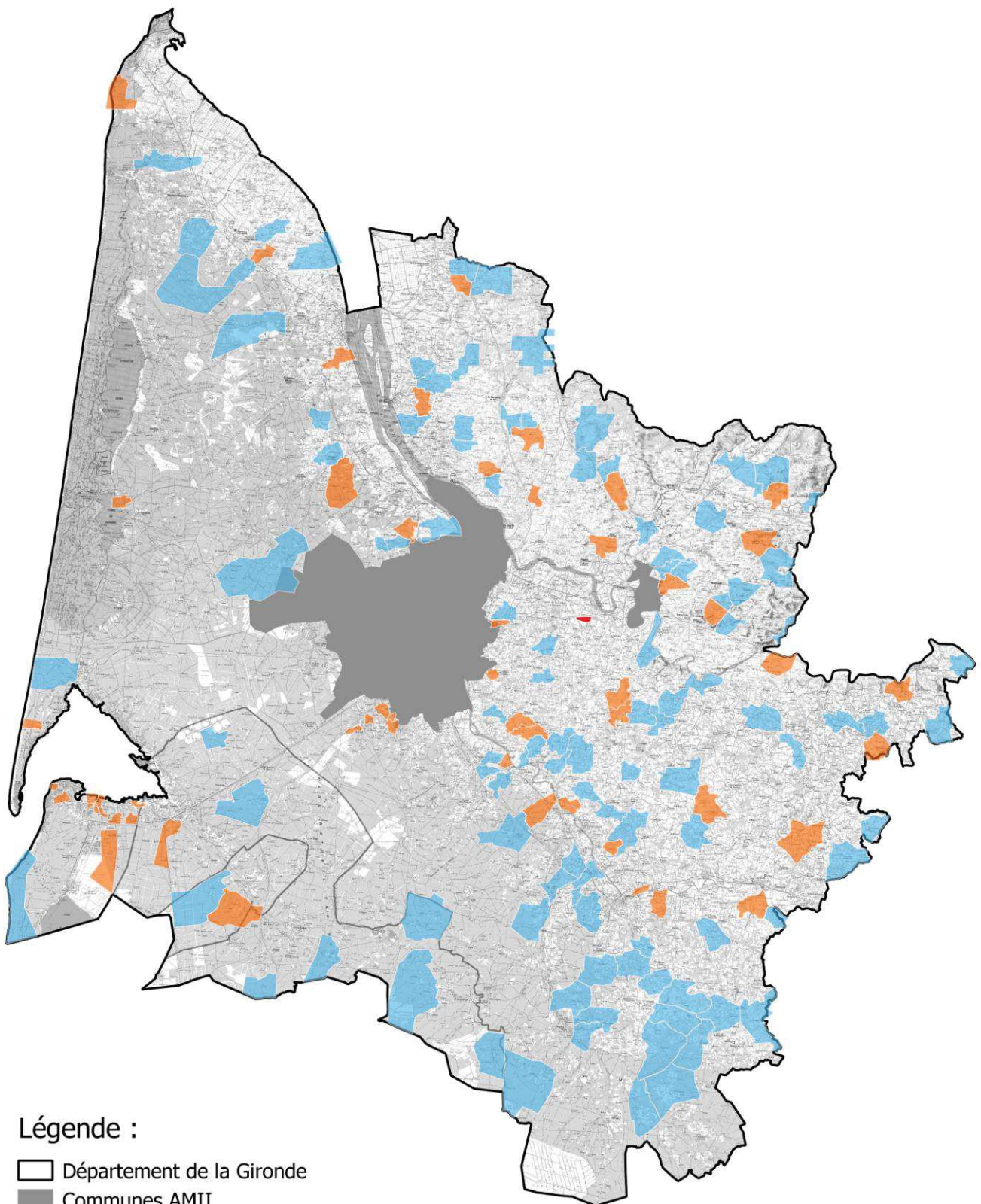

**Légende :**

□ Département de la Gironde

■ Communes AMII

■ 107 NRA-ZO GHD

■ 55 NRA MeD GHD

■ En service ou en cours de déploiement

■ Abandonné

## Qu'est-ce qu'un **NRA MED**

C'est un ensemble d'armoires de rue composé de plusieurs compartiments.

Le nombre de compartiments est déterminé par le volume de riverains bénéficiaires et le besoin des Opérateurs dégroupés en capacité d'hébergement des leurs équipements.

Le processus de consultation des FAIs leur laisse le temps de déterminer et manifester leur intérêt à assurer le dégroupage.

Il existe, dans l'offre PRM, deux coloris sont proposés sans supplément de prix. D'autres coloris sont possibles (cf. photo 1 et 2 pour une intégration en marron ou un changement de pantone de vert).



## Le rétro-planning du déploiement des **8 NRA MED supplémentaires**

Plusieurs tâches consécutives se sont enchaînées durant l'année 2015 /2016 :

- Une période et un délai de prévenance laissés aux opérateurs pour manifester leurs besoins en capacité d'hébergement
- Une phase d'étude d'implantation selon les contraintes techniques, puis une phase de validation d'implantation par les autorités compétentes (ABF, Mairies, Direction des Infrastructures, etc.) ainsi que formalisation des autorisations administratives.
- Une phase de validation par le partenaire des avant-projets détaillés (APD)

- Une phase travaux ; poses des armoires sur socle béton, installation et mise en œuvre des équipements des opérateurs
- Une phase de recette (travaux sites puis GC et armoires)
- La dernière phase ; la mise en service commerciale est réalisée au titre du contrat signé entre GN et Orange pour la mise en place de l'accueil des opérateurs. Cette phase nécessite un délai d'attente à compter de la recette technique de 13 semaines

**Tableau de suivi de pilotage NRA MED.**

Commune	Code SR	Code NRA MED	COMMANDE FERME GHD	DELAI PREVENANCE	VISITE DU SITE	ACCORD PREALABLE MAIRIE	RECETTE GC	POSE ARMOIRE	RECETTE PRM	Ouverture Commerciale	Mise en service (migrations terminée)	Durée réalisation NRA (nb semaines)
Gujan Golf	GSM005	GJG	R1610	R1615	R1614	R1621	P1641	P1643	P1647	P1705	P1707	47
Le Teich Balanos	TEI004	TBO	R1610	R1615	R1614	R1621	P1641	P1643	P1648	P1706	P1708	48
Gujan Hume	GUJ005	GJH	R1610	R1615	R1614	R1627	P1643	P1645	P1646	P1704	P1706	46
Gujan Les Pins	GUJ014	GJP	R1610	R1615	R1614	R1621	P1643	P1645	P1647	P1705	P1707	47
Gujan Lavandieres	GUJ021	GJL	R1610	R1615	R1614	R1621	P1644	P1646	P1648	P1706	P1708	48
Arcachon Pereire	MOU007	KHA	R1610	R1615	R1614	P1636	P1645	P1647	P1649	P1707	P1709	49
Arcachon Foret	MOU008	KHT	R1610	R1615	R1614	P1636	P1645	P1647	P1646	P1704	P1706	46
Canéjan Rejouit	GRA041	CJJ	R1626	R1631	R1627	R1636	P1648	P1650	P1703	P1713	P1715	39

Le déploiement de ces NRAMED a la fin 2016 est plutôt en avance par rapport aux engagements pris.

**c. Backbone (BB)**

**Déploiement :** Il est appelé « Backbone » (BB), l'épine dorsale du réseau de fibre optique, et « desserte » les liaisons optiques desservant des sites publics et des ZA.

La pose de ce BB et des dessertes nécessite l'ouverture de la voirie sur le domaine public routier ou sur le domaine privé.

Dans un esprit d'optimiser les coûts d'enfouissement du BB, le passage en domaine public communal et en domaine privé (particulier ou communal) est privilégié.

**Des négociations individuelles ont été menées afin de définir :**

- les parcours en fonction des contraintes de chaque commune
- les parcours en fonction des contraintes de chaque particulier.

Des conventions d'occupation ont été contractualisées et sont en cours d'enregistrement à la conservation des hypothèques.

**Sur le Domaine Public routier, une démarche proactive a été entamée auprès du Centre Routier Départemental (CRD), afin de :**

- leur présenter les objectifs et les enjeux du partenariat
- leur présenter les sous-traitants opérant sur le périmètre du contrat PPP33

- recueillir leurs prescriptions
- identifier les infrastructures existantes utilisables (fourreaux, encorbellement...)
- partager sur leurs programmes de réfection des routes et ouvrages d'art.

Ces démarches ont aussi été menées auprès de la Direction des Infrastructures Routières d'Aquitaine.

### Extensions Backbone

Plusieurs extensions backbone ont été réalisées en 2016  
 Le tableau ci-joint en donne le détail et les linéaires concernés :

	Sites	Taille NRA	Linéaire câble conduite neuve		Linéaire câble GC Orange		Linéaire câble aérien	
			36 FO	72 FO	36 FO	72 FO	36 FO	72 FO
NRA	ST ISIDORE	263		3720 ml		130 ml		
	CHAMADELLE	254		1250 ml		5730 ml		
	EYNESSE	259		3240 ml		370 ml		
	GUILLOS	342		6690 ml		1880 ml		
	BALIZAC	161		5000 ml		1530 ml		1970 ml
	LUCMAU	137		2890 ml		440 ml		4760 ml
BTS	CISSAC MEDOC	2087	1970 ml		1790 ml			
	PRECHAC 2	1574			1070 ml		480 ml	
	SALLES PICRABEY	181	1580 ml				1310 ml	
	TIZAC DE CURTON	3588	100 ml				1950 ml	
	<b>Total</b>		<b>3650 ml</b>	<b>22790 ml</b>	<b>2860 ml</b>	<b>10080 ml</b>	<b>3740 ml</b>	<b>6730 ml</b>

## **2.2 Performance**

### **Taux d'éligibilité ADSL<sup>1</sup>**

	Taux d'éligibilité	
	A fin 2016	Prévu à la fin du PPP
512 Kbits	99,89%	99,60%
2 Mbits	93,48%	89,60%
8 Mbits	89,06%	83,00%

Les taux d'éligibilité sont meilleurs que prévus au contrat.

## **2.3 Difficultés rencontrées**

Pas de difficultés particulières à signaler dans le cadre des nouvelles implantations et/ou déploiements

## **2.4 Liste des annexes du Compte Rendu Technique**

**Annexe 1** : Détail des Taux d'éligibilité hors CUB

---

<sup>1</sup> **Annexe 1 CR Technique** : Détail des taux d'éligibilité hors CUB

gironde  
haut débit



## 3- ELIGIBILITE



# Eligibilité

Cette partie du rapport annuel correspond à un engagement important du contrat de Partenariat. Il s'agit de donner les détails de l'éligibilité obtenue sous la forme d'un tableau et de détailler les engagements pris au titre du financement des contrats satellites permettant le complément du taux d'éligibilité à monter à 100 % pour 2 Mbit/s.

### 3.1 Tableau d'éligibilité commune par commune hors CUB

Le tableau, en annexe 1 du chantier « Compte rendu Technique », fait ressortir que les engagements contractuels d'éligibilité pris dans le cadre du partenariat ont été dépassés depuis la réalisation des NRA ZO et NRA MED. Ils sont en continuité en pourcentage depuis 2012.

En nombre de lignes, on constate une augmentation depuis le début du PPP33 de 45 967 lignes sur le département de la Gironde hors CUB.

Impact sur les lignes inéligibles :

Nb de lignes	346 257	392 224
--------------	---------	---------



**+13%** de lignes en plus

Nb de lignes inéligibles	Situation avant PPP	Situation au 31/12/2016
512 kbits	7 680	415
2 Mbits	57 507	25 576
8 Mbits	89 029	42 893



**-95%** de lignes inéligibles à 512Kbit/s  
**-56%** de lignes inéligibles à 2Mbit/s  
**-52%** de lignes inéligibles à 8Mbit/s

### 3.2 Conventions satellites signées avec les opérateurs

11 opérateurs satellites ont conventionné avec Gironde Numérique et Gironde Haut Débit.

OBJET	OPERATEUR	DATE
Signature de la convention de traitement de la fourniture ou de l'installation de Kits de connexion Haut Débit par voie Hertzienne ou Satellite.	NordNet	27/01/2010
	Auvea Ingénierie	01/03/2010
	Sat 2 Way	25/03/2010
	Vertical Connect	30/03/2010
	ALSATIS	06/04/2010
	Viveole	08/11/2011
	Wibox	28/11/2012
	Ozone	06/01/2013
	Skdsl Europe BV	18/10/2013
	IDHD Groupe Universat	18/06/2015
	Europasat	18/02/2016

### 3.3 Nombre de Kits vendus<sup>1</sup>

Opérateur	Nombre de demande de subvention	Nombre de subventions accordées
NordNet	469	- 407 subventions remboursées - 17 subventions : dossiers en cours - 45 subventions refusées
Auvea	11	Subventions remboursées
Connexion Verte	27	- 26 subventions remboursées - 1 subvention : dossier en cours
Alsatis	17	- 16 subventions remboursées - 1 subvention : dossier en cours
Sat 2 Way	45	- 39 subventions remboursées - 3 subventions : dossiers en cours - 3 subventions refusées
Ozone	6	Subventions remboursées
Vivéole	17	- 16 subventions remboursées - 1 subvention : dossier en cours
Wibox	2	- 1 subvention refusée - 1 subvention : dossier en cours
SKYDSL	3	Subventions remboursées
IDHD	1	Subvention remboursée
Europasat	1	Subvention remboursée
Indéterminé	12	- 3 subventions refusées - 9 subventions : dossiers en cours
<b>TOTAL</b>	<b>611</b>	- <b>527 subventions remboursées</b> - <b>32 subventions : dossiers en cours</b> - <b>52 subventions refusées</b>

De manière à pouvoir localiser l'ensemble des kits subventionnés, un tableau récapitulatif des foyers attributaires a été mis en annexe 6 du chantier « Compte Rendu Financier ».

<sup>1</sup> Cf. [Annexe 6 CR Financier](#) - Suivi des demandes de Kit Satellite

### 3.4 Serveur d'éligibilité

#### 🔗 Fréquentation du serveur d'éligibilité en 2016 :

	Année 2016												TOTAL
	Janvier	Février	Mars	Avril	Mai	Juin	Juillet	Août	Sept	Oct	Nov	Déc	
R02	85	229	253	225	174	219	182	192	207	229	186	191	2 372
R03						1			1				2
R05	4	18	22	7	6	10	15	3	1	9	8	3	106
R06	1	5	9	10	5	14	2	7	3	10	7	5	78
R07	17												17
R10	145	89	113	83	66	91	81	78	78	94	121	114	1 153
R11	131	89	99	25	6	1	2	2	1		1	1	358
R13			1			2				1			4
R15		2		2				2					6
R16	100	66	83	30	6	9	14	3	3	6	6	5	331
R18													-
R22	41	31	8	9	17	17	14	8	7	8	16	7	183
CUMUL	524	529	588	391	280	364	310	295	301	357	345	326	4 610

Ce tableau montre que 4 610 demandes d'éligibilité ont été adressées à travers le serveur d'éligibilité en 2016.

Le résultat est ventilé par code réponse obtenu (voir tableau ci-après).

En 2016, nous constatons une régularité de la fréquentation du serveur d'éligibilité par rapport à 2015 du à la fin de la création des NRA MED.

#### 🔗 Fréquentation du serveur d'éligibilité depuis 2009 :

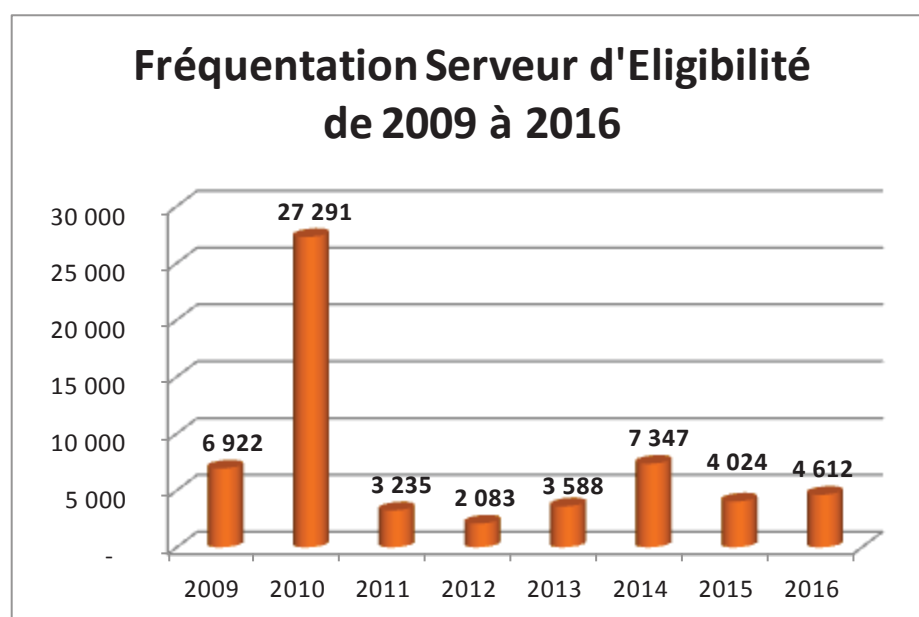

Code	Réponse Serveur Eligibilité
R02	Cette ligne téléphonique est éligible à une offre ADSL à 2 Mbit/s minimum, contactez l'opérateur de votre choix.
R03	Cette ligne est inéligible à l'ADSL. Elle sera migrée sur un Nœud de Raccordement Haut Débit, date prévisionnelle: [param1]. Vous êtes invité à renouveler ce test après cette date.
R04	Cette ligne est inéligible à l'ADSL. Pour obtenir du Haut Débit, vous pouvez bénéficier d'une aide financière via le Syndicat Mixte Gironde Numérique pour une solution via satellite. Ce dispositif est limité à une aide par adresse physique et par foyer particulier. Adressez-vous à l'un des fournisseurs Satellite ayant passé une convention via le Syndicat Mixte Gironde Numérique: voir liste.
R05	Cette ligne téléphonique est éligible à une offre ADSL sous réserve d'une étude technique, contactez l'opérateur de votre choix.
R06	Cette ligne téléphonique est éligible à une offre ADSL sous condition de modification commerciale, auprès de l'opérateur qui gère son contrat.
R07	Le numéro [param1] n'est pas attribué.
R08	Le numéro [param1] fait partie d'un groupement de lignes. Veuillez effectuer la demande sur le numéro principal de l'installation: [param2].
R09	Le format du numéro [param1] saisi est incorrect.
R10	Cette ligne téléphonique est éligible à une offre ADSL, contactez l'opérateur de votre choix. Vous n'êtes cependant pas éligible à une offre ADSL à 2 Mbit/s. Pour obtenir du Haut Débit à 2 Mbit/s, vous pouvez vous adresser à l'un des fournisseurs Satellite ayant passé une convention via le Syndicat Mixte Gironde Numérique: voir liste.
R11	Cette ligne téléphonique est éligible à une offre ADSL, vous pouvez contacter l'opérateur de votre choix. Vous n'êtes cependant pas aujourd'hui éligible à une offre ADSL à 2 Mbit/s. Toutefois, vous bénéficierez d'une augmentation de débit lors de la mise en service d'un NRA Haut Débit prévue le [param1]. Veuillez refaire le test après cette date.
R12	Le numéro de téléphone [param1] n'est pas connu du système.
R13	Cette ligne est inéligible à l'ADSL pour une raison indéterminée. Veuillez contacter ...info... .
R14	Cette ligne est inéligible à l'ADSL par suite de la présence d'un équipement actif. Elle va être migrée sur un nœud de raccordement haut débit le [param1]. Vous êtes invité à renouveler ce test après cette date.
R15	Cette ligne n'est pas éligible à l'ADSL. Contactez ...info... qui lancera une étude technique.
R16	Cette ligne téléphonique est éligible à une offre ADSL à 2 Mbit/s minimum, contactez l'opérateur de votre choix. Pour votre information, vous bénéficierez d'une augmentation de débit car cette ligne va être migrée sur un NRA Haut Débit prévu le [param1].
R17	Cette ligne téléphonique est éligible à une offre ADSL sous réserve d'une étude technique. Vous pouvez contacter l'opérateur de votre choix. Vous n'êtes cependant pas aujourd'hui éligible à une offre ADSL à 2 Mbit/s. Toutefois, en cas de retour positif de l'étude technique, vous bénéficierez d'une augmentation de débit lors de la mise en service d'un NRA Haut Débit prévue le [param1]. Veuillez refaire le test après cette date.
R18	Cette ligne téléphonique est éligible à une offre ADSL sous réserve d'une étude technique. Vous pouvez contacter l'opérateur de votre choix. En cas de retour positif de l'étude technique, vous bénéficierez d'une augmentation de débit lors de la mise en service d'un NRA Haut Débit prévue le [param1]. Veuillez refaire le test après cette date.
R22	Cette ligne est inéligible à l'ADSL. Pour obtenir du Haut Débit, vous pouvez bénéficier d'une aide financière via le Syndicat Mixte Gironde Numérique pour une solution via satellite. Ce dispositif est limité à une aide par adresse physique et par foyer particulier. Adressez-vous à l'un des fournisseurs Satellite ayant passé une convention via le Syndicat Mixte Gironde Numérique: voir liste.
R22b	Cette ligne est inéligible à l'ADSL. Pour obtenir du Haut Débit, vous pouvez bénéficier d'une aide financière via le Syndicat Mixte Gironde Numérique pour une solution via satellite. Ce dispositif est limité à une aide par adresse physique et par foyer particulier. Adressez-vous à l'un des fournisseurs Satellite ayant passé une convention via le Syndicat Mixte Gironde Numérique: voir liste.
R23	Cette ligne est inéligible à l'ADSL. Pour obtenir du Haut Débit, vous pouvez bénéficier d'une aide financière via le Syndicat Mixte Gironde Numérique pour une solution via satellite. Ce dispositif est limité à une aide par adresse physique et par foyer particulier. Adressez-vous à l'un des fournisseurs Satellite ayant passé une convention via le Syndicat Mixte Gironde Numérique: voir liste.

gironde  
haut débit



# 4- COMPTE RENDU COMMERCIAL



# Compte Rendu Commercial

Le compte rendu commercial présente le catalogue de services. Il fera également un état des lieux de la commercialisation sur l'année 2016 ainsi qu'un état de réservation des capacités. Une analyse sur l'avancement des démarches entreprises pour la commercialisation du Réseau depuis la création de GHD sera présentée.

## 4.1 Catalogue de services

### a. Service de Fibre Activée (bande passante)

Le service de FOA est une offre de gros ciblant les opérateurs adressant le marché entreprise et souhaitant commercialiser leurs offres de détail sur le territoire girondin.

Le service de Fibre Optique Activée est un service de bande passante Ethernet sur Fibre Optique, avec une échelle de débit allant de 2Mbits à 1Gbits

### b. Service de Fibre Noire

Le service de Fibre Optique Passive de collecte a pour objet la fourniture de LFON (Liaisons de Fibres Optiques Noires).

Les LFON sont constituées d'une fibre optique passive, dédiée à l'Usager permettant de relier au moins deux Sites (plusieurs Sites Standards entre eux ou un ou plusieurs Sites Standards et un POP).ex : lien NRA/NRA

La durée d'engagement commercial est soit d'une année renouvelable ou d'un IRU de 15ans.

Le service de Fibre Optique Passive de raccordement Client a pour objet la fourniture de LFON (Liaisons de Fibres Optiques Noires).

Les LFON sont constituées d'une paire de fibres optiques passives, dédiée à l'Usager entre deux Points de livraison situés dans des chambres du Syndicat Mixte les plus proches des Sites raccordés ou non raccordés.

Les Points de Livraison désignent selon les cas : une Protection d'Épissure Optique (PEO) située dans une chambre du Réseau, un Répartiteur Optique (RO) situé à l'intérieur d'un site d'hébergement du Réseau.

La durée d'engagement commercial est soit d'une année renouvelable ou d'un IRU de 10ans ou 15 ans.

Ce service a fait l'objet d'une nouvelle rédaction, ainsi qu'une dissociation entre le contrat à durée déterminée et indéterminée. Il est applicable et communiqué aux FAIS, depuis le début de l'année 2014.

### c. Service d'Hébergement

Le service d'hébergement permet aux Usagers ayant souscrit au service de FOP ou de FOA, de disposer d'un environnement technique pour installer ses propres équipements, à proximité du réseau.

Dans le cadre de la FOA, il permet aux Usagers d'installer leurs matériels dans les sites techniques principaux (sites cœurs) du réseau, en vue de l'interconnexion avec leur propre réseau.

Ce service est également complémentaire du service de FOP en permettant aux usagers de déployer leurs propres équipements actifs dans les sites répartis sur le parcours du réseau Gironde Numérique.

L'hébergement fourni est un espace dédié (emplacement dans une baie ou baie), dans une armoire ou un shelter et l'environnement technique est standard et fourni (alimentation électrique, éclairage...).

#### d. Service de pré-dégroupage mutualisé

Le service de pré-dégroupage mutualisé offre aux FAIS une capacité d'hébergement de DSLAM dans un NRAZO ainsi que le lien de collecte sur réseau cuivre ou fibre optique.

### 4.2 Benchmark

Pas de Benchmark en 2016

### 4.3 Commercialisation

La commercialisation a été confiée par le Syndicat Mixte Gironde Numérique à son partenaire Gironde Haut Débit.

Pour son lancement Gironde Haut Débit a mis au point une stratégie pour assurer les objectifs du PPP.

#### a. Stratégie Commerciale de Gironde Haut Débit

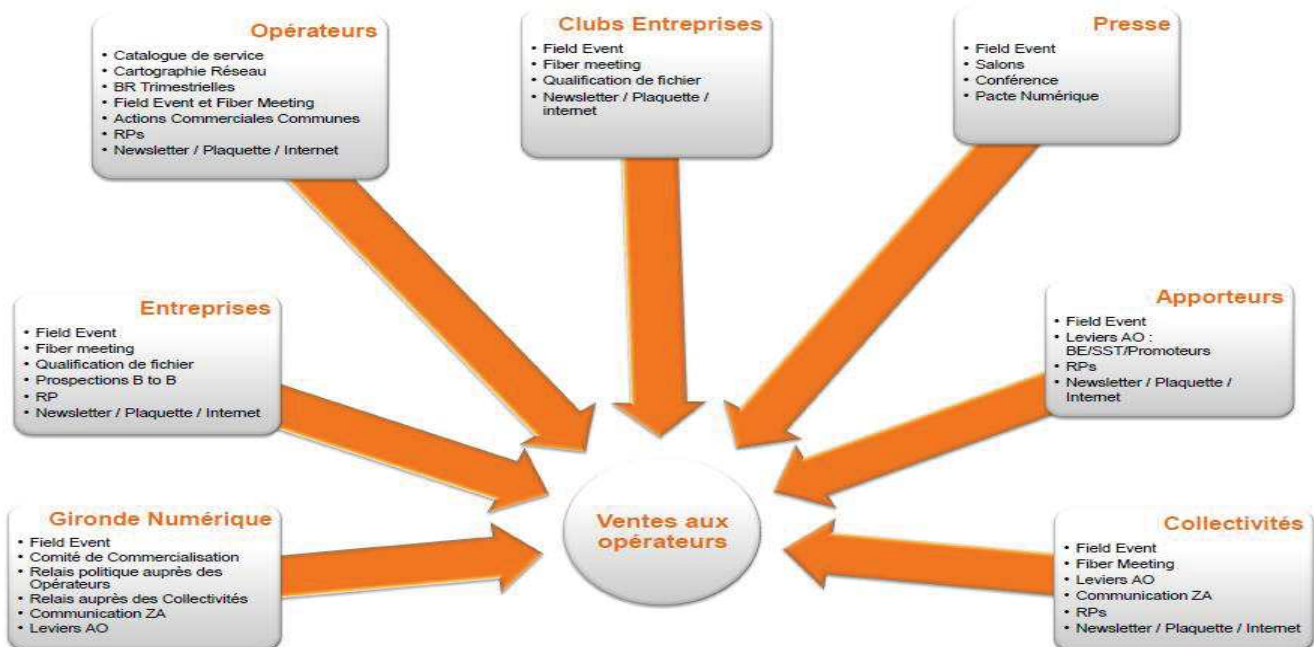

Pour réaliser ses ventes auprès des FAIS Gironde Haut Débit se doit d'actionner tous les leviers possibles pour inciter les acteurs économiques du territoire à utiliser la fibre comme infrastructure d'accès aux services. Ainsi GHD a réalisé une cartographie des enjeux et des cibles afin d'engager sur le terrain les actions nécessaires. Ces actions sont décrites dans la partie communication de ce rapport.

## 4.4 Etat de réservation des capacités

### a. Le pré-dégrouper mutualisé

Situation au 31/12/2016 :

	Présence DSLAM
Orange	113
Free	12
SFR	3

Durant l'année 2016, les stratégies observées par les opérateurs depuis 2009 sur les NRA ZO de Gironde Numérique n'ont pas évoluées.

Les nouvelles intégrations DSLAM d'Orange sont principalement dues à l'installation de DSLAM GE pour migrer les clients et les rendre éligibles au VDSL. Ce faisant certains produits ne pouvant être migrés perdurent sur les anciens DSLAM conduisant Orange à faire cohabiter deux équipements. Les armoires étant en majorité et a minima Bi DSLAM cette possibilité est offerte de fait moyennant le paiement d'une nouvelle redevance.

### b. Les offres FOA et FOP

Ce point sur les offres a pour objectif d'analyser les résultats des cotations et des commandes FAIs enregistrées en 2016 par GHD. Cette démarche permet d'établir un constat pour être force de propositions quant à l'évolution du catalogue de service.

Operateur	FOA		FOP		Hébergement		TOTAL	
	Cotation	Commande	Cotation	Commande	Cotation	Commande	Cotation	Commande
ALPHALINK	25						25	0
ALSATIS	0						0	0
Bouygues	0						0	0
BRETAGNE TELECOM	14		2	1	1		17	1
CLEVER NETWORK	1						1	0
Cogent Communications France	2	1					2	1
Comptel	2	2					2	2
E-Tera	0						0	0
FT - Orange	3		83	82			86	82
FULLSAVE SAS	4	1					4	1
GFU	0		20	8			20	8
GN	0						0	0
Héliantis	5						5	0
ID-Line	0					1	0	1
IMSNETWORKS	4	1					4	1
INFOMIL	1						1	0
INOLIA	0						0	0
JAGUAR NETWORK	3	1					3	1
Lasotel	0						0	0
Maincare			2				2	0
METROOPTIC	2						2	0
NEXTIRAONE			4				4	0
OBIANE	7						7	0
Phibee Telecom	0						0	0
RMI-ADISTA	35	9	2				37	9
SFR	88	36					88	36
WIFIRST	1						1	0
<b>Total général</b>	<b>197</b>	<b>51</b>	<b>113</b>	<b>91</b>	<b>1</b>	<b>1</b>	<b>311</b>	<b>143</b>

Si par un prorata simple on déduit le taux de transformation, des cotations en commandes, à hauteur de 46% en 2016, il faut pondérer ce résultat par des commandes automatiques de SFR qui ne donnent plus lieu à cotation (mais à vérification). C'est un excellent résultat vis-à-vis des transformations observées sur le marché Wholesale des opérateurs (entre 10 et 15 % mais sur des offres complexes). Ce résultat s'explique par la bonne connaissance du réseau par l'ensemble des FAIs.

94% des commandes concernent des raccordements entreprises et 6% des antennes mobiles (tout opérateurs).

### **c. Les offres PRM**

Les offres PRM ne sont pas de même nature que les offres NRAZO. Gironde Numérique va mettre à disposition 12 fibres à l'opérateur aménageur pour une somme forfaitaire. Cette somme n'est pas comptabilisée dans les recettes de commercialisation.

## **4.5 Analyse de l'état d'avancement des démarches entreprises pour la commercialisation du Réseau en 2016**

En 2016 des démarches communes avec INOLIA, DSP de la métropole avec laquelle GHD est interconnectée ont été menées. Il s'agissait de tirer parti de la complémentarité des réseaux avec certains opérateurs.

Ainsi GHD a mené des BR communes avec les opérateurs suivants :

- INFOMIL
- NEXTIRAONE

par ailleurs l'accent a été mis sur le démarchage de clients finaux multi sites aussi bien privés que publics :

- CD33
- Université de Bx
- SDIS
- CCI
- Cis Valley
- BPCE
- Leroy Merlin

Outre un appel d'offre du SDIS remporté avec l'opérateur ADISTA, une affaire a été initialisée avec NEXTIRAONE pour le compte de la BPCE. Cette affaire sera déployée en 2017.

Enfin, GHD a réalisé durant l'année : **23** Business Revues avec ses opérateurs clients et démarché **8** nouveaux opérateurs dont la liste figure ci après :

- wifirst
- Netalis
- FOLIATEM
- ALSATIS
- Nextiraone
- Fullsave
- Bretagne Télécom
- Bouygues Entreprise

Le détail de ces Business Revues et des rv opérateurs figurent dans les comités de coordination mensuels.

### a. Organisation commerciale de Gironde Haut Débit

	Prospection	Promotion	Vente	Fidélisation
Direction Commerciale	Arnaud DELAROCHE			
	Bruno LOPEZ			
Ingénieur Technico-commercial	Albert HADJEDJ			
Assistance Technico-commerciale	Elena GIRY			

**Missions** : Stratégie et relation commerciale, études de faisabilité, contractualisation, administration des ventes, fidélisation commerciale.

### b. Suivi des relations commerciales

#### Contractualisation Opérateur

OBJET	OPERATEUR	DATE
Signature du contrat de pré-dégrouper mutualisé de NRA Zones d'Ombre	Orange	04/12/2009
	Free	27/04/2010
	SFR	06/12/2012
Signature du contrat de service Fibre Optique Passive	Orange	04/10/2010
	Adista	18/10/2010
	Bouygues	08/10/2013
	Infomil	21/03/2014
	Nextiraone	30/08/2016
Signature du contrat de service Fibre Optique Active	Orange	09/02/2011
	Adista	18/10/2010
	Completel	18/03/2011
	SFR	29/07/2011
	Héliantis	17/10/2011
	Intermediasud	12/12/2012
	Jaguar Networks	03/01/2013

	Cogent Communication	19/06/2014
	SDI ROCA	31/12/2014
	Init Sys – Alphalink	26/02/2015
	IDLINE	02/07/2015
	Fullsave	01/12/2015
	Infomil	18/07/2016
	BRETAGNE TELECOM	14/06/2016
Signature du contrat d'hébergement	Orange	16/02/2011
	Comptel	18/03/2011
	Intermediasud	10/12/2012
	Gironde Numérique	05/11/2014
	IDLINE	02/07/2015
	BRETAGNE TELECOM	21/11/2016

### Recettes Facturées par le SMGN à fin 2016

Le montant des recettes, de Gironde Numérique, réalisées en 2016 s'élève à 3 121K€, cf. tableau ci-dessous.

Offre	Opérateur	Recettes réalisées en 2016
Pré Dégrouperage NRA ZO	Orange	117 K€
	FREE	15 K€
	SFR	4 K€
<b>Sous Total Offre Pré Dégrouperage</b>		<b>136 K€</b>
FOA	Adista	246 K€
	Orange UPRSO	281 K€
	Comptel	102 K€
	SFR	504 K€
	Jaguar Network	24 K€
	Cogent	19 K€
	INIT-SYS (Alphalink)	5 K€
	HELIANTIS	5 K€
	IMS NETWORKS	4 K€
	FULL SAVE	3 K€
BRETAGNE TELECOM	0 K€	
<b>Sous Total Offre FOA</b>		<b>1 193 K€</b>
FOP	Orange	1 606 K€
	GFU LIBOURNE	15 K€
	Bouygues Telecom	90 K€
	INFOMIL	1 K€
	CDC Montesquieu	42 K€
	COBAS	5 K€
	GFU ST JEAN D'ILLAC	0 K€
	GFU Communauté d'Agglo Libournais	6 K€
	GFU CD33	21 K€
<b>Sous Total Offre FOP</b>		<b>1 785 K€</b>
Hébergement	Orange	1 K€
	Comptel	1 K€
	Syndicat Mixte Gironde Numérique	2 K€
	IDLINE	2 K€
<b>Sous Total Offre HEBERGEMENT</b>		<b>7 K€</b>
<b>TOTAL Réel</b>		<b>3 121 K€</b>

### c. Contexte des opérateurs usagers

Il y a plusieurs familles d'opérateurs intéressés par le réseau Gironde Numérique.

Les opérateurs « dit » nationaux, les plus connus, les opérateurs locaux et les opérateurs dédiés à des partenaires.

Ces derniers sont plus actifs sur le marché entreprise et gagnent petit à petit de la part de marché sur les opérateurs nationaux et locaux.

3 opérateurs de ce type ont notamment été signés en 2015.

4 usagers majeurs sont actifs sur le réseau Gironde Numérique

Chacun d'eux a une cible client différente :

- **SFR et Adista** : ciblent les entreprises et collectivités, au travers la FOA et la modularité de débits que propose le catalogue de service et qui permet aux entreprises à période régulière de faire fonctionner la libre concurrence.

- **Orange** : Cible le segment entreprise « haut de Marché », les entreprises du marché Wholesale et les besoins des Opérateurs en ressources « réseaux mobiles », au travers de la FOP. La capacité maximale du débit d'une FOP mise à disposition par GHD, permet à Orange de proposer la complétude de ses offres de services au grès du besoin de ses clients

- **GFU** (Groupe Fermé d'Utilisateurs) : Sous ce label GFU, il s'agit d'action de promotions commerciales du réseau Gironde Numérique réalisées par GHD auprès essentiellement des Collectivités locales et territoriales.

En effet, au travers de marché à bons de commande, les collectivités de Gironde peuvent se fournir directement en ressources fibre d'interconnexion de leurs sites, auprès du SMGN.

On peut également constater que :

**SFR, Adista, Orange** travaillent sur des parcs clients à la fois existant mais aussi en conquête.

Les FAIs locaux ne travaillent qu'en réactif par rapport à leur propre parc client ou en opportunités et peu en prospection.

Les FAI dédiés à des partenaires (infomil/leclerc par exemple) montent en puissance à travers la présence locale de leurs partenaires.

Sur le secteur géographique couvert par le réseau de Gironde Numérique, peu d'opérateurs locaux sont présents physiquement. La majorité est implantée en dehors de la Gironde et n'exploite le RIP que lorsqu'une de leurs entreprises multi-sites clientes a une antenne locale ou qu'un nouveau partenaire les sollicite.

Pour ces FAIs, une implantation locale en Gironde, est un réel investissement, qu'ils n'examinent que sur la base d'un retour sur investissement immédiat.

C'est pour cette raison que Gironde Haut Débit, dès 2010, a orienté sa communication commerciale sur son potentiel d'entreprises pré-raccordées (près de 5800 entreprises).

Un travail pro actif de GHD, vers les gros opérateurs, a permis de faire évoluer la cartographie du réseau, ainsi que les coordonnées géographiques des entreprises pré-raccordées, des tarifs FOA, dans les SI commerciaux.

Ainsi après présentation des outils aux forces de ventes implantées localement.

Celles-ci peuvent déclencher leurs actions proactives de manière autonome ou manager par GHD. (Ex : en 2016 des opérations de prospection physique d'entreprises ont été réalisées sur des ZA).

L'évènement majeur de l'année 2016 a été la fusion définitive des équipes de vente de l'opérateur SFR et de l'opérateur Numéricâble Completel.

Les équipes de vente entreprises, à présent dénommées « SFR Busines », et auxquelles différentes segmentations marché sont affectées, exploitent le même outil d'éligibilité des entreprises à leurs offres Fibre : Elios

L'accompagnement des ex-vendeurs Completel au processus de cotation et de commande sur le réseau Gironde Numérique, via Elios, a été un réel challenge de GHD pour limiter la perte de cotation

#### **4.6 Suivi des cotations demandées par les opérateurs**

##### **Qu'est ce qu'une cotation ?**

Une cotation est la confirmation à un FAI que son prospect (client entreprise / collectivité) est raccordable au réseau Gironde Numérique avec évaluation des conditions financières.

##### Cas :

- Soit le prospect se localise à moins de 50 mètres du Réseau Gironde Numérique : dans ce cas il bénéficie de tarifs forfaitisés de raccordement au réseau.
- Soit le prospect se localise à plus de 50 mètres du Réseau Gironde numérique : dans ce cas une estimation des réels couts de raccordement est réalisée.

La cotation est une étape incontournable du processus de commercialisation.

C'est grâce aux informations transmises par GHD aux FAIs, que ceux-ci proposent à leurs prospects une offre tarifaire qu'ils accepteront et se transformera en commande ferme.

Toutes les cotations n'aboutissant pas à une commande ferme ne sont pas perdues pour autant.

Elles sont archivées dans une base prospects, gérée par GHD, permettant de faire l'animation commerciale des FAIs. En effet les contrats télécom pouvant être annuel, un prospect peut être réactivité l'an suivante.

Puis ces prospects ayant eu une offre commerciale enrichissent la base contacts ce qui permet de mieux cibler les interlocuteurs lors des ciblages et actions de communication

## Evolution des demandes de cotations

Opérateurs	Cotations 2011	Cotations 2012	Cotations 2013	Cotations 2014	Cotations 2015	Cotations 2016
<b>ALPHALINK</b>	0	18	6	8	2	25
<b>Alsatis</b>	0	0	0	0	0	0
<b>Bouygues Telecom</b>	0	0	2	4	0	0
<b>Bretagne Télécom</b>	0	0	0	0	0	17
<b>Céleste</b>	0	0	1	0	0	0
<b>Clevertnetworks</b>	0	1	0	0	0	1
<b>Cogent</b>	0	0	0	0	3	2
<b>Completel</b>	26	17	23	26	8	2
<b>E-Tera</b>	2	10	1	5	6	0
<b>Free</b>	2	0	0	0	0	0
<b>FullSave SAS</b>	0	0	0	0	0	4
<b>GFU</b>	0	2	5	5	3	20
<b>GN</b>	0	0	0	0	1	0
<b>Heliantis</b>	4	14	5	3	1	5
<b>ID-LINE / NVL</b>	0	1	0	0	1	0
<b>IMSNETWORKS</b>	0	2	0	5	3	4
<b>Infomil</b>	0	0	2	1	0	1
<b>Inolia</b>	0	0	0	0	0	0
<b>JaguarNetworks</b>	0	0	4	4	3	3
<b>KPN</b>	0	1	0	0	0	0
<b>Lasotel</b>	0	0	0	0	1	0
<b>Magic Online</b>	1	0	0	0	0	0
<b>Maincare</b>	0	0	0	0	0	2
<b>Metrooptic</b>	0	0	0	0	0	2
<b>NeoTelecom</b>	0	1	0	0	0	0
<b>Nextiraone</b>	0	0	0	0	0	4
<b>Obiane</b>	0	0	0	0	0	7
<b>Orange</b>	29	31	105	43	38	86
<b>Phibee Télécom</b>	0	0	0	0	1	0
<b>Prosystem</b>	0	0	0	0	0	0
<b>QS Telecom</b>	0	1	0	0	0	0
<b>RMI-ADISTA</b>	52	92	37	40	48	37
<b>SFR</b>	10	49	46	70	61	88
<b>TDF</b>	0	0	1	0	0	0
<b>Wifirst</b>	0	0	0	0	0	1
	<b>126</b>	<b>240</b>	<b>238</b>	<b>214</b>	<b>180</b>	<b>311</b>

Ce tableau illustre les stratégies commerciales des FAIs partenaires de Gironde Numérique.

Les plus interactifs avec Gironde Haut Débit sont ceux qui démarchent de manière proactive le potentiel d'entreprises et de Collectivités pré-raccordées. Les autres sont en reconduite de contrat annuels avec leurs clients finaux et sollicitent Gironde Haut Débit.

Malgré l'automatisation des commandes de SFR, toutes les commandes sont vérifiées et comptabilisées comme des cotations.

Néanmoins chaque prospect peut être ré-exploité à échéance de sa date anniversaire de contrat (en théorie proche de la date de demande de cotation) et relancé en espérant que son besoin perdure, d'une année sur l'autre.

gironde  
haut débit



# 5- COMMUNICATION



# Communication

Depuis cinq ans Gironde Haut Débit s'attache à promouvoir le Réseau d'Initiative Publique sur le territoire Girondin à travers une stratégie axée sur une forte présence terrain mais aussi par le biais d'outils de communication divers et variés. Pour ce faire, des rencontres sont organisées afin de favoriser le dialogue entre les collectivités et les entreprises autour du thème de la fibre optique.

La politique de communication de Gironde Haut Débit tend à maximiser les échanges afin de développer l'image et la notoriété du réseau très haut débit.

En partenariat avec les acteurs du développement économique des collectivités ainsi que les élus, Gironde Haut Débit apporte les moyens aux institutions d'informer les entreprises sur l'aménagement numérique du territoire. Gironde Haut Débit donne également les clés pour effectuer les démarches de souscription à la fibre optique de Gironde Numérique auprès des opérateurs.

## **5.1 « Boîte à Outils événementielle »**

### **Le Fiber Meeting :**

Le Fiber Meeting a été la forme d'évènements priorisé pour l'année 2016.

Le Fiber Meeting répond en général à la demande d'une collectivité qui souhaite informer les entrepreneurs de son territoire sur la présence de la fibre optique et les modalités de raccordement. Il s'agit d'une réunion en comité restreint permettant des échanges plus directs entre les différents acteurs que sont les entrepreneurs, Gironde Haut Débit et les représentants du territoire.

## **5.2 Politique de partenariat**

Gironde Haut Débit a adopté une politique de partenariat afin de développer au maximum sa notoriété et son image auprès des acteurs économique du territoire Girondin.

### **Les partenaires institutionnels**

#### **a. ADEISO**

Une demande de rendez vous institutionnel regroupant les partenaires de l'ADEISO pour une présentation du réseau a été faite en 2015

L'ADEISO relaye de plus les annonces de GHD sur les offres commerciales

## b. BGI – Bordeaux Gironde Investissement

BGI relaye de plus les annonces de GHD sur les offres commerciales .

### Les partenaires relations publiques

Afin de recevoir les partenaires et clients du projet, Gironde Haut Débit a choisi quelques partenariats avec des organisations sportives comme le club de Rugby de l'Union Bordeaux Bègles et le club de football des Girondins de Bordeaux. Les matchs disputés par ces deux équipes sont particulièrement porteurs et permettent de renforcer les liens initiés avec les partenaires et clients ainsi que les élus du territoire.

### Les partenaires apporteurs d'affaires mutuels

#### SPIE SUD OUEST

Ce partenariat a été prolongé en 2016. SPIE aide notamment GHD à initier des projets de GFU sur le territoire

### 5.3 Site internet

Le site internet de Gironde Haut Débit a connu une première évolution en 2012, avec une mise à jour importante : la création d'un espace service. De plus en plus utilisé, cet espace service a donc été le leitmotiv des principales modifications de 2013 et début 2014, en termes de communication digitale. Courant 2016, des mises à jour ont été réalisées dans l'onglet Particulier afin de proposer une meilleure présentation et un contenu plus complet. De nouveaux logos partenaires ont également été rajoutés.

La promotion de cet espace service porte ses fruits et on remarque que le nombre de visites et d'inscription à l'espace service est constant.

Grâce à Google Analytics, outil statistique, on remarque que la cartographie reste l'espace le plus visité et donc privilégié du site internet.

Par ailleurs, le volume de consultation du site à évoluer vers une saisonnalité estivale, largement liés aux locations saisonnières et les besoins d'accès à internet.

On remarque que le site internet, grâce à son ergonomie, permet une accessibilité directe aux pages sollicités. Le nombre de pages consultées étant équivalent au nombre de sessions



gironde  
haut débit



## 6- TABLEAU DE BORD





## Tableau de bord



Le tableau de bord est un outil destiné à la fois au pilotage de l'activité par GHD mais aussi au reporting du partenaire au fil du contrat.

Il est mis à jour tous les trimestres et disponible sur l'espace collaboratif dédié au projet.

Le tableau de bord mis à jour avec les données à fin décembre 2016 correspond à **l'annexe1**.

gironde  
haut débit



## 7- ASSURANCES





# Assurances



GHD a souscrit, auprès d'une compagnie notoirement solvable, toutes les assurances nécessaires à l'exécution du Contrat de partenariat et notamment :

- Une assurance « responsabilité civile » en qualité d'exploitant du Réseau et ce pour le montant nécessaire en matière de dommage corporel, matériel ou immatériel, de telle sorte que le Syndicat ne puisse jamais être inquiété ni recherché ;
- Une assurance « dommages », pour les biens meubles et immeubles affectés à l'exploitation contre les risques de toute nature avec renonciation de recours contre le Syndicat.

Cette police couvre le réseau dans les mêmes conditions que les polices du groupe Orange.

Cf. Annexe 1 CR Assurance : Attestation RC GHD

gironde  
haut débit



# 8- DIFFICULTES RENCONTREES



# Difficultés rencontrées

L'enjeu 2016 pour Gironde Haut Débit a été la commercialisation.

Dans le contexte économique actuel, les entreprises sont extrêmement prudentes et les budgets télécoms ne sont pas prioritaires.

Les investissements se décalent d'année en année.

La montée en débit sur la fibre optique, facteur de développement économique, n'est plus à prouver auprès des entrepreneurs, les tarifs de gros proposés aux FAIS (en fibre activée ou noire) sont attractifs.

Les « gros » FAIS se sont engagés dans une lutte de part de marché, sur la fibre optique aux entreprises, depuis 2013 et les promotions et les offres commerciales bien que très agressives restent chères pour une segmentation PME disparate.

Tous les FAIS, réduisent leurs charges, y compris par des opérations de concentration entre opérateurs (regroupements de l'opérateur SFR avec Numéricâble/completel).

Ce climat ambiant se traduit immédiatement sur un territoire aussi grand que la Gironde par une rationalisation des déplacements des forces de vente.

Et qui dit moins de présence sur le terrain, dit moins de sollicitations des entreprises.

Il en est de même pour les offres de gros concernant le dégroupage.

Les offres commerciales sur le dégroupage (offre NRA/NRA) de Gironde Numérique sont les moins chères de France, puisqu'il a été tenu compte de la taille des nœuds de raccordement et de leur distance d'éloignement de la collecte.

Les prix ont d'ailleurs été revus à la baisse pour attirer les opérateurs

Malgré cela, ceux-ci ne font pas les investissements nécessaires pour utiliser cette offre :

les NRA éligibles ne semblent pas être de dimensionnement suffisant pour déclencher une décision commerciale.

L'offre LFO de l'opérateur historique qui permet de commander les NRA en masse semblent être la priorité des opérateurs.

L'exemple de Free, challenger efficace et agressif, qui étudie depuis plus de 4 ans sa capacité à investir sur la Gironde en est la meilleure preuve.

La commercialisation va donc en l'absence de nouvelles opportunités, malgré l'élargissement de la zone commercialisable ou d'une modification positive du secteur devenir de plus en plus difficile.

La constatation des éléments ci-dessus a conduit Gironde Haut Débit à prendre des provisions pour risque commercial à terminaison du contrat.

## Réglementaire :

### janvier 2016 :

- l'Arcep publie le compte-rendu des travaux 2015 du GRACO, Groupe d'échange entre l'Arcep, les collectivités territoriales et les opérateurs. Ce document traite de l'interopérabilité entre les RIP et les opérateurs commerciaux, de la dynamique de commercialisation des RIP, de la montée en débit, de l'amélioration de l'accès aux réseaux fixes, du THD pour les entreprises, de l'enjeu de la bande des 700MHz et de la couverture mobile ;
- Orange diffuse la mise à jour du contrat d'accès aux lignes FTTH d'Orange V2 intégrant les évolutions prévues par la décision Arcep 2015-0776 et entrant en application au 5/02/2016 (zone AMII) ;
- Orange diffuse ses propositions d'avenant aux versions antérieures de contrat FTTH et intégrant V2 intégrant les évolutions prévues par la décision Arcep 2015-0776 et entrant en application au 5/02/2016 (zone AMII) ;

### avril 2016 :

- Orange se voit attribuer le marché de Conception-Réalisation-Exploitation-Maintenance (CREM) de la Vendée ;

### mai 2016 :

- l'Arcep publie son observatoire du Haut et du très Haut débit du 1<sup>er</sup> trimestre 2016, qui inclut désormais une partie sur les RIP :
  - o au 31 mars 2016, 6 millions de logements étaient éligibles aux offres FttH, soit une hausse de 37% en un an. Ce trimestre est marqué par un rythme soutenu des déploiements des réseaux FttH avec 370.000 logements éligibles supplémentaires, soit une progression de + 7% en un trimestre après un record au trimestre précédent avec 583.000 logements supplémentaires et une croissance de 12%. Parmi ces 6 millions de logements, 2,4 millions sont situés en dehors des zones très denses et 850.000 sont éligibles via des réseaux d'initiative publique. La croissance est élevée ce trimestre pour les réseaux d'initiative privée (+ 8%). Les déploiements FttH en zones moins denses (+ 255.000) ont été plus importants qu'en zones très denses (+ 149.000). Par ailleurs, dans environ 3,6 millions de logements, soit environ 60% des logements éligibles au FttH (+ 32% en un an), au moins deux opérateurs sont en mesure de commercialiser des offres à très haut débit en fibre optique grâce aux mécanismes de mutualisation prévus par le cadre réglementaire ;
  - o sur les 611.000 prises FttH éligibles dans les RIP de la zone moins dense, le taux de mutualisation s'établit à 30% des prises, pour un taux moyen de mutualisation de 60% pour tous les réseaux sur l'ensemble du territoire ;
- Orange présente aux Collectivités des offres de référence d'accès aux lignes FTTH mises à jour pour tenir compte des évolutions découlant de la décision ARCEP 2015-0776 et en vue d'une diffusion de ces offres aux opérateurs ;

### juin 2016 :

- l'Arcep lance une consultation publique portant sur les marchés des services de télécommunications à destination des entreprises et sur l'accès aux réseaux en fibre optique à très haut débit :
  - o [un projet de document d'orientation sur les marchés des services de télécommunications fixes à destination de la clientèle entreprise](#) ; c'est la première fois que l'Arcep publie un tel document de doctrine, dans lequel elle exprime sa vision de la situation du marché français de la connectivité entreprise et examine les pistes envisageables pour améliorer son fonctionnement au bénéfice des utilisateurs finals ;
  - o [un projet de recommandation sur l'accès aux réseaux en fibre optique à très haut débit avec une qualité de service améliorée ou portant sur l'utilisation de fibres surnuméraires](#) ; ce projet de recommandation vise à favoriser l'émergence d'offres de

gros passives permettant d'élargir les usages couverts par la boucle locale optique mutualisée et, notamment, de satisfaire les besoins spécifiques des entreprises ;

- le Département de la Moselle et Orange signent leur Convention d'affermage
- Orange envoie à ses clients opérateurs le contrat « multi-accès » permettant d'exploiter plusieurs lignes FttH dans un même logement ou local professionnel (zone d'initiative privée) ;
- Orange ouvre aux opérateurs l'expérimentation « mutation fibre », service web de réaffectation de fibre (zone d'initiative privée) ;

#### juillet 2016 :

- L'Arcep a lancé le 21 juillet une consultation publique sur un document « bilan et perspectives » du marché Haut et Très Haut Débit fixe, 1ère étape de ses analyses de marché qui conduiront à la réglementation applicable durant la période mi 2017 / mi 2020/. Sont concernés principalement les problématiques FttH, accès cuivre (dégrouper, bitstream), accès au génie civil, offres d'accès entreprises sur cuivre et fibre pour entreprises (FTTO).
- Le document propose des pistes d'évolution de la régulation pour la période mi-2017 - mi-2020 sur les trois marchés de gros du haut et du très haut débit fixe avec les objectifs suivants :
  - o assurer une forte dynamique concurrentielle d'investissement dans le Très haut débit ;
  - o favoriser l'investissement efficace dans les infrastructures, les synergies et l'innovation ;
  - o faire émerger un marché de masse de la fibre optique pour les PME ;
  - o faire progresser les débits et services sur l'ensemble du territoire ;
  - o améliorer la fluidité et la non-discrimination sur le marché entreprises ;

#### Calendrier :

- o jusqu'au 20 septembre 2016, la présente consultation publique est ouverte ;
- o d'ici le mois de novembre, des projets de décisions seront mis en consultation publique, puis transmis pour avis à l'Autorité de la concurrence avant d'être notifié à la Commission européenne ;
- o à la mi-2017, le processus de révision sera mené à son terme et se conclura par l'adoption de nouvelles décisions d'analyse des marchés qui succéderont à celles adoptées par l'Autorité en juin 2014 ;
- le marché de Conception-Réalisation-Exploitation-Maintenance (CREM) du Gers est notifié ;

#### septembre 2016 :

- L'Arcep publie l'Observatoire des marchés des communications électroniques - Services fixes haut et très haut débit (suivi des déploiements) - 2ème trimestre 2016.
  - o au 30 juin 2016, 6.522.000 logements étaient éligibles aux offres à très haut débit en fibre optique jusqu'à l'abonné (FttH), ce qui correspond à une hausse de 9% en un trimestre et de 38% en un an. Parmi ces logements, 2.742.000 sont situés en-dehors des zones très denses, et 919.000 sont éligibles via des réseaux d'initiative publique ;
  - o au 30 juin 2016, dans 3.952.000 logements (soit 60% du parc de logements éligibles aux offres FttH), au moins deux opérateurs étaient en mesure de commercialiser des offres à très haut débit en fibre optique via une offre d'accès passive au point de mutualisation ;
  - o au sein de ce parc, 642.000 lignes (+ 47% en un an) font l'objet d'un abonnement via une offre de gros, correspondant à 35% de l'ensemble des 1 743.000 abonnements FttH. Ils s'effectuent soit sous forme passive avec accès effectif au point de mutualisation fourni par l'opérateur d'immeuble à un opérateur tiers (584.000 lignes, soit + 47% en un an), soit sous forme activée (58.000 lignes, soit - 3% en un an) ;
  - o pour les réseaux d'initiative publique en dehors de la zone très dense, le taux de mutualisation est de 23% représentant 159.000 logements sur 677.000 éligibles ;

octobre 2016 :

- la Loi pour une République numérique promulguée le 7 octobre 2016 renforce les pouvoirs de l'Arcep et ouvre la voie à de nouveaux modes de régulation et confie à l'ARCEP la protection de la neutralité de l'internet. Parmi les nombreuses dispositions en faveur du numérique, plusieurs mesures viennent renforcer les compétences de l'Arcep dans son rôle d'architecte et gardien des réseaux d'échange internet, télécoms fixes et mobiles. En ce qui concerne le FttH :
  - o publication des cartes de couverture en open data qui permettra à l'Arcep de mettre à disposition ces cartes en open data. Ainsi tout un chacun pourra se les approprier et développer des applications innovantes, notamment en matière de comparaison des opérateurs. Les territoires pourront par exemple effectuer leur propre suivi des déploiements des réseaux très haut débit et mobiles ;
  - o incitations au déploiement de la fibre optique, avec le dispositif de « zone fibrée » qui vise à inciter à l'investissement dans les réseaux et à favoriser la migration vers la fibre optique. C'est désormais sur proposition de l'Arcep que le ministre fixe les modalités et les conditions d'attribution du statut de " zone fibrée ", ainsi que les droits et obligations attachées à ce statut. L'Arcep a également la charge de procéder à l'attribution du statut de " zone fibrée " ;

novembre 2016 :

- l'Arcep publie le premier rapport sur la « Qualité de l'accès aux services fixes » pour le S1-2016. Ce rapport compare les délais et les taux suivants (50e et 95e percentiles), pour les Opérateurs Commerciaux ayant plus de 100k clients, et les technologies RTC, xDSL, câble et FttH :
  - o le Délai de mise en service de l'accès sans et avec rendez-vous client ;
  - o les Taux de pannes signalées au cours du 1er mois et à partir du 2ème mois suivant la mise en service ;
  - o le Délai de réparation d'une panne.
 Ces premières données pour le FTTH montrent une forte disparité entre les opérateurs ;
- signature de l'avenant de résiliation amiable de Gironde Haut débit par le Conseil du SMGN ;

décembre 2016 :

- l'Arcep publie l'Observatoire des marchés des communications électroniques - Services fixes haut et très haut débit - 3ème trimestre 2016 : au 30 septembre 2016, 6.950.000 Logements étaient éligibles aux offres à très haut débit en fibre optique jusqu'à l'abonné (FttH), ce qui correspond à une hausse de 7 % en un trimestre et de 39 % en un an.

Nombre de prises FttH T3 2016 (taux de mutualisation)	Zones très denses	Zones moins denses	Total
Initiative privée	3.701.000 (70%)	2.295.000 (66%)	5.996.000 (69%)
Initiative publique	243.000 (60%)	711.000 (24%)	954.000 (33%)
Total	3.944.000 (69%)	3.006.000 (56%)	6.950.000 (63 %)

- l'Autorité de la Concurrence publie sa décision relative à la sanction des sociétés Altice Luxembourg et SFR Group pour la réalisation, avant autorisation, de deux opérations de concentration dans le secteur des télécommunications électroniques notifiées en 2014. Concernant le FTTH, les faits mentionnés pour la période suspensive portent notamment sur la participation de SFR Collectivités à l'appel d'offres du RIP du département de

Seine et Marne, la politique tarifaire très haut débit, l'utilisation par SFR du câble en  
marque blanche grand public, les services B to B, et l'optimisation des réseaux ;

- évolution du Groupe Interop Fibre : démarrage des chantiers Gouvernance et mise en place d'une plateforme de tests ;
- finalisation du rachat de la société Tutor par l'opérateur d'infrastructures Covage.

gironde  
haut débit



# 9- EXPLOITATION ET MAINTENANCE



# Exploitation et maintenance

## 9.1 SIG

Depuis 2011 un groupe de travail spécifique sur le cahier des charges du SIG attendu par GN était mené et a abouti en 2013.

L'objectif était :

- Déterminer le cahier des charges précis des besoins d'exploitation de GN sur la durée du contrat.
- Mettre à disposition de GN au fil des années contractuelles, selon un calendrier à définir, les couches de SIG nécessaires pour alimenter ses bases de données dans le cadre de son propre SIG.

Outre le souhait de connaître la patrimonialité exacte du réseau Gironde Numérique (génie-civil et fibre optique lors des raccordements clients), le besoin de suivre l'état des biens affectés aux clients finaux (EAS et leur renouvellement), la gestion capacitaire des fibres optiques ainsi qu'une intégration des données au SIG du Conseil Régional ont été intégrés au cahier des charges.

Le post-traitement des données historiées dans les SI de FT (TIGRE/SERIA/DICO) a été confié à une entreprise sous-traitante et remis à Gironde Numérique courant du S1/2015. Le rafraîchissement est semestriel. Deux mises à jour ont été fournies à Gironde Numérique en 2016.

## 9.2 Déclaration de Travaux et Traitement des Déclarations d'Intention de Commencement de Travaux (DT/DICT)

Les conditions d'application de la loi en vigueur sont assurées par l'intermédiaire de la plateforme Orange de Mont de Marsan.

Toutes les demandes seront à adresser à l'adresse suivante, [gironde.haut-debit@orange.com](mailto:gironde.haut-debit@orange.com) et 0558055959, et selon le processus ci-dessous :

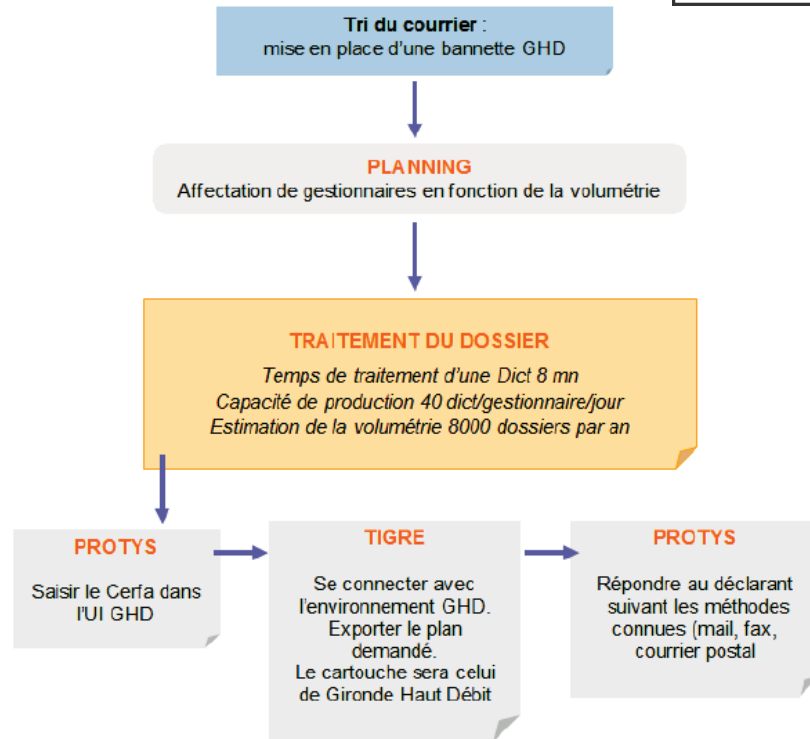

 **Tableau de reporting mensuel de la volumétrie des traitements**

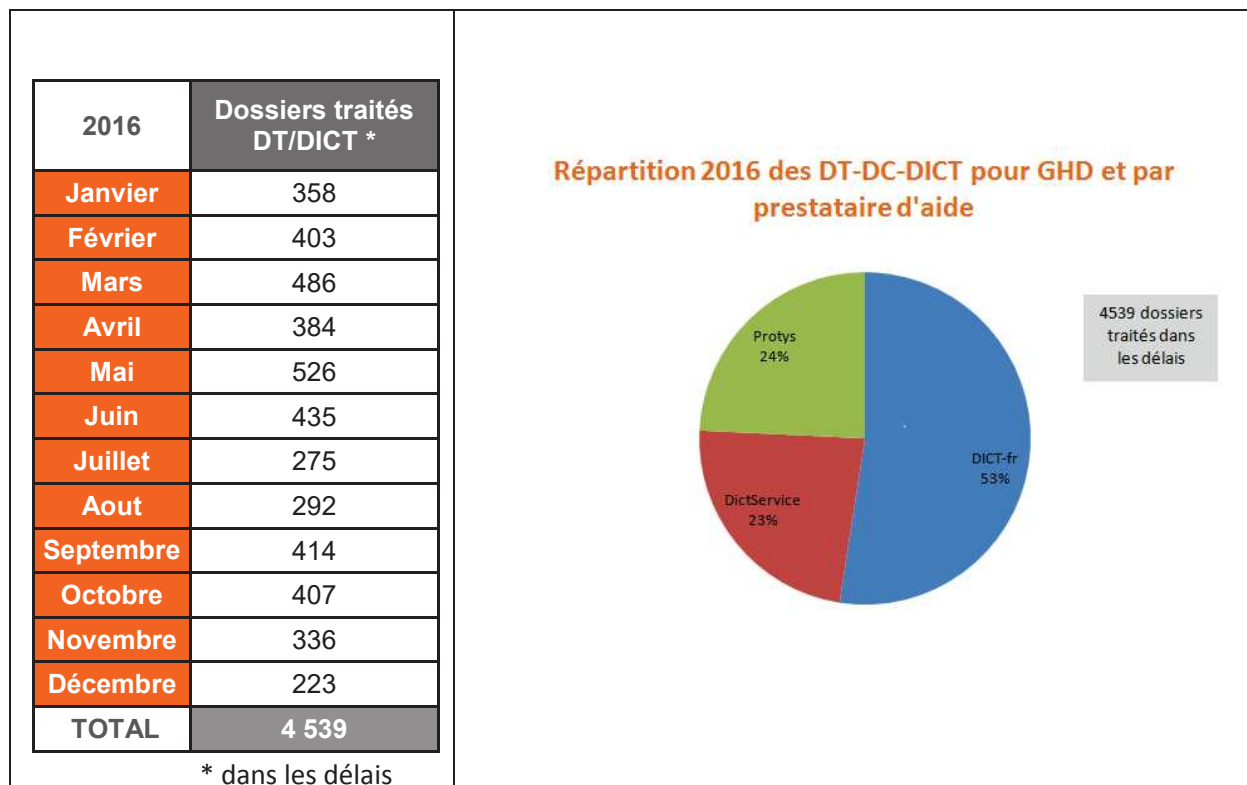

Une augmentation de la volumétrie de 8% par rapport à l'année précédente.

Pour laquelle le plateau de traitement des DT/DICT de Mont Marsan s'est adapté pour traiter 100% des demandes dans les délais.

### 9.3 Incidents d'exploitation

#### Sur le backbone

<b>Garantie de Temps de rétablissement</b>	Nombre d'Heure d'interruption de services dans le respect des engagements de garanties de temps de rétablissement	Taux de Respect de la GTR 4H00 10/24 - 5/7	<b>92.85%</b>
		Taux de Respect de la GTR 4H00 24/24 - 7/7	<b>93.5%</b>
		Taux de Respect de la GTR 4H00 Total	<b>93.25%</b>
	Nombre d'Heure d'interruption de services au-delà des engagements de garanties de temps de rétablissement	Taux de dépassement de la GTR 4H00 Total	<b>6.75%</b>
Montant des Pénalités à payer aux Usagers			<b>0,00 € HT</b>
<b>Disponibilité</b>	Nombre de minutes d'interruption de services en dépassement de la GTR		<b>10 565</b>
	Nombre d'incidents remontés		<b>300</b>

300 incidents (mode pro-actif et réactif) sur le réseau ont été pris en charge en 2016. A noter, mois de novembre des incidents répétés sur le réseau Inolia qui ont générés de nombreuses heures d'indisponibilité du réseau Gironde Numérique (exemple de rapport d'incident Inolia en annexe 1 du compte rendu Exploitation Maintenance).

#### Incidents d'exploitation survenus sur les NRA ZO :

	janv.-16	févr.-16	mars-16	avr.-16	mai-16	juin-16	juil.-16	août-16	sept.-16	oct.-16	nov.-16	déc.-16
<b>Nb de jours</b>	31	29	31	30	31	30	31	31	30	31	30	31
<b>Nb de mn par jour</b>	1440	1440	1440	1440	1440	1440	1440	1440	1440	1440	1440	1440
<b>Nb de NRA ZO avec Collecte</b>	104	104	104	104	104	104	104	104	104	104	104	104
<b>Nb de DSLAM</b>	114	114	114	114	114	114	114	114	114	114	114	114
<b>Total Indispo responsabilité RIP</b>	0	0	0	0	0	4279	0	0	0	0	0	0
<b>Taux de dispo reseau</b>	100,00%	100,00%	100,00%	100,00%	100,00%	99,90%	100,00%	100,00%	100,00%	100,00%	100,00%	100,00%
<b>Nb de jours total DSLAM</b>	3224	3016	3224	3120	3224	3120	3224	3224	3120	3224	3120	3224

	Année 2016
<b>Nb de mn par jour</b>	1440
<b>Nb de Jour DSLAM</b>	38064
<b>Total Indispo responsabilité RIP</b>	4279
<b>Taux de dispo reseau</b>	99,99%

Le taux de dispo des collectes NRAZO est conforme à l'objectif

Site NRA ZO Fargues → Problème température excessive. Action : Modification du système d'extraction d'air

## Incidents d'exploitation survenus sur les NRA MED :

### Problème sur la couleur des armoires NRA MED

Courant 2016, GHD a détecté un problème de perte de couleur sur 5 armoires NRA MED. GHD a donc changé les portes des NRA MED de :

- GUJ008 à La Teste de Buch
- GRA016 à Canéjan
- C3M002 à St Caprais de Bordeaux
- GUJ012 à Gujan
- GUJ013 à Gujan

Ci-dessous un exemple sur le changement de couleur pour le NRA MED de GUJ013 à Gujan :

> Avant:



>Après:



### Réparation NRA MED C3M006 à St Caprais de Bdx : tentative d'incendie + un coup de fusil

> Avant :



> Après :



### 9.4 Processus Maintenance curative sur LFON et dommage réseau

Le synoptique, ci-dessous, définit les différents acteurs et périmètre de responsabilité lors d'un incident sur le réseau.

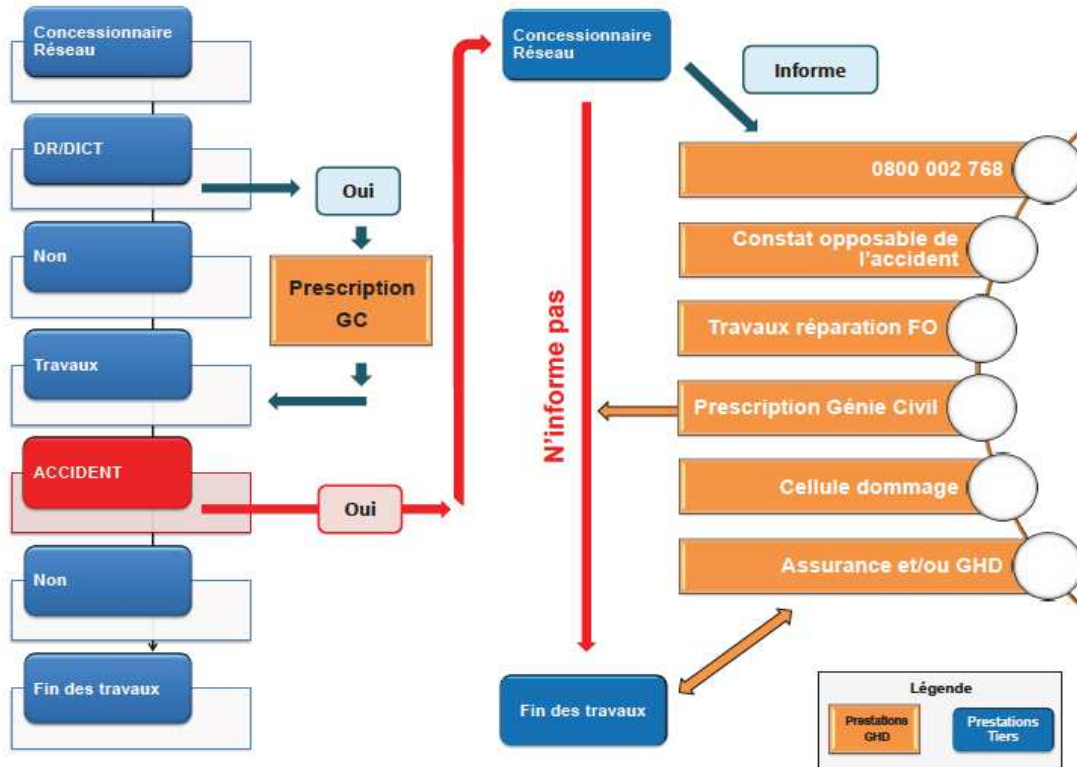

Lors d'un dommage causé par un tiers celui-ci déclare l'incident auprès du gestionnaire de réseau impacté et engage à l'amiable la remise en état du réseau

Si l'alerte du dommage est générée par la supervision pro-active, Gironde Haut Débit engage la remise en état.

Dans les deux cas, les assurances du tiers et de Gironde Haut Débit assureront le recouvrement financier du dommage.

## **9.5 Processus de supervision Fibres activées, EAS et NRAZO**

Pour les NRA ZO, Shelters, Armoires Concentrateur : le process supervise les alimentations 48V et 220V, ainsi que les DSLAM HS.

Depuis la fin 2010 ; tous les NRA ZO sont sous supervision.

Au 3 juillet 2011 ; l'intégralité des Shelters et armoires Concentrateur ont été mis sous supervision.

Les synoptiques du process de supervision, en annexe, vous permettront d'identifier les interlocuteurs et les actions à mener pour rétablir le service lors d'un incident, en mode préventif ou curatif.

## **9.6 Gestion approvisionnement EAS**

Une fois par trimestre, GHD s'assure auprès de son fournisseur de disposer d'un stock local de matériel suffisant pour les besoins commerciaux, ainsi qu'un stock SAV dédié.

gironde  
haut débit



# CONCLUSION





# Conclusion



L'année 2016 a été celle de la consolidation commerciale.

Le réseau de Gironde Numérique fonctionne parfaitement et commence à démontrer sur le terrain les résultats escomptés.

Le bilan de cette période 2016 est donc, vu du partenaire privé, conforme aux attentes exprimées lors de la conclusion du Contrat de Partenariat Public Privé signé le 3 juillet 2009.

Si les résultats commerciaux n'ont pas été tenus en 2016 et ont donné lieu au paiement d'une pénalité, celle-ci est loin de ce qui était prévu initialement.

Compte tenu de la situation commerciale mais aussi des projets à venir du partenaire public, il a été décidé contradictoirement de négocier et de signer un avenant de résiliation amiable du contrat de Partenariat Public Privé et de remettre le réseau en affermage dans le futur projet dès notification du nouvel attributaire.

Pour l'année à venir l'enjeu sera donc de préparer la remise du réseau et des infrastructures construits au partenaire tout en maximisant les recettes commerciales.

Les résultats de l'année 2016 ont été possibles grâce à une synergie entre les équipes qui ont piloté ce projet.

**Le groupe Orange s'associe donc à Gironde Haut Débit pour remercier le Syndicat Mixte Gironde Numérique et ses partenaires, son Président, les membres du bureau et l'équipe opérationnelle, pour toute l'aide qui lui ont été apporté dans l'exécution de ses missions.**

# gironde haut débit

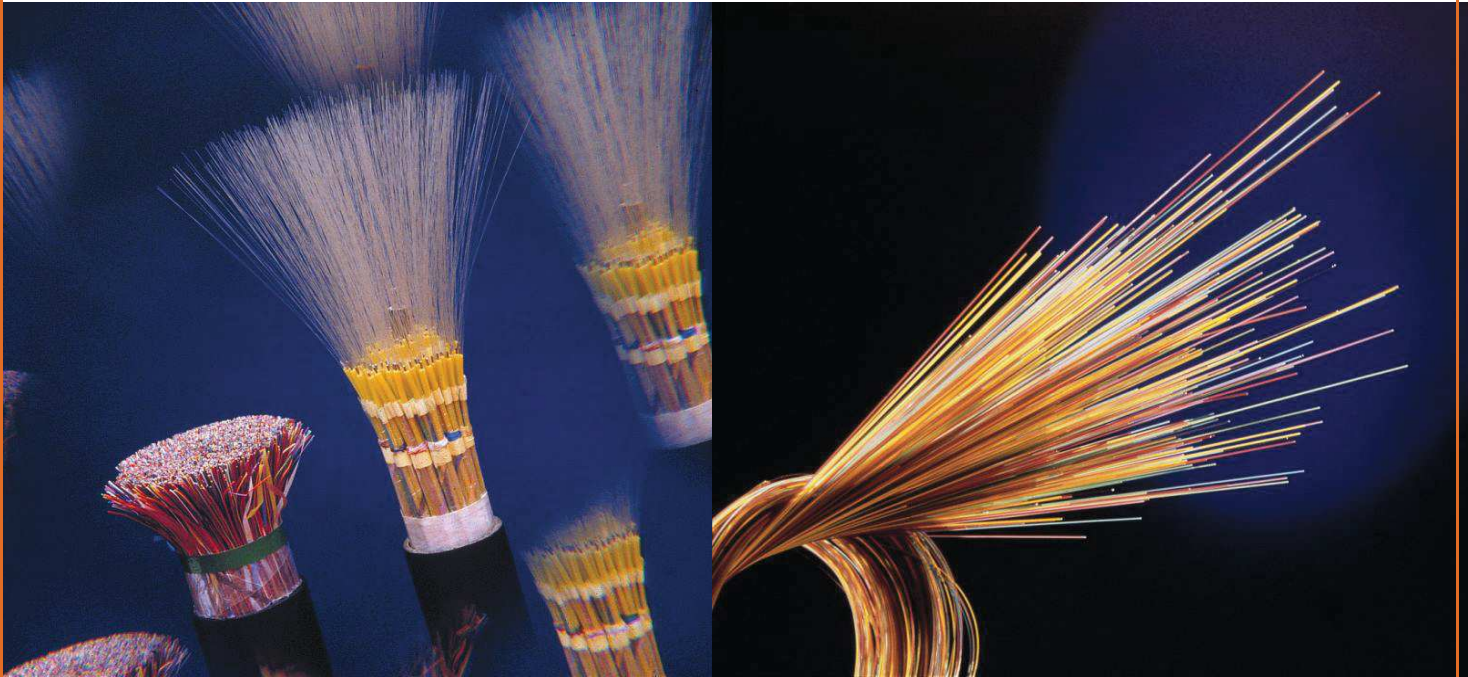

Les Bureaux de la Cité  
23 Parvis des Chartrons  
33074 Bordeaux Cedex

[www.girondenhautdebit.fr](http://www.girondenhautdebit.fr)

Rapport établi par Gironde Haut Débit dans le cadre du contrat  
partenariat

Envoyé en préfecture le 20/12/2019  
Reçu en préfecture le 20/12/2019  
Affiché le   
ID : 033-200010049-20191219-191219\_001-DE



# RAPPORT ANNUEL

2017 - S1 2018



gironde  
haut débit

# SOMMAIRE

<b>DEFINITIONS.....</b>	<b>4</b>
<b>INTRODUCTION .....</b>	<b>9</b>
<b>COMPTE RENDU FINANCIER.....</b>	<b>11</b>
1.1 Etat détaillé et valorisé des Biens et Equipements installés depuis le début du projet en contrepartie du composant « investissement » .....	12
1.2 Etat mis à jour du patrimoine engagé et des amortissements comptables pratiqués .....	23
1.3 Trésorerie : Etat des financements engagés et des valeurs résiduelles financières .....	25
1.4 Liste du personnel GHD affecté à l'exécution du Contrat .....	25
1.5 Comptes de résultat GHD.....	26
1.6 Mode de calcul et indication des coûts de revient.....	27
1.7 Justificatif du respect des dispositions de la loi n°75-1334 du 31 décembre 1975 relative à la sous-traitance pour les contrats conclus par ses prestataires.....	27
1.8 Décomposition des résultats financiers .....	27
1.9 Pénalités/Intéressement .....	27
1.10 Liste des Annexes du Compte Rendu Financier .....	28
<b>COMPTE RENDU TECHNIQUE .....</b>	<b>29</b>
2.1 Déploiement.....	30
2.2 Performance .....	35
2.3 Difficultés rencontrées .....	35
2.4 Liste des annexes du Compte Rendu Technique .....	35
<b>ELIGIBILITE .....</b>	<b>376</b>
3.1 Tableau d'éligibilité commune par commune hors CUB .....	37
3.2 Conventions satellites signées avec les opérateurs.....	37
3.3 Nombre de Kits vendus .....	38
3.4 Serveur d'éligibilité.....	39
<b>COMPTE RENDU COMMERCIAL .....</b>	<b>42</b>
4.1 Catalogue de services .....	42
4.2 Benchmark.....	43
4.3 Commercialisation .....	43
4.4 Etat de réservation des capacités .....	44
4.5 Analyse de l'état d'avancement des démarches entreprises pour la commercialisation du Réseau en 2016.....	45
4.6 Suivi des cotations demandées par les opérateurs.....	488
<b>ASSURANCES.....</b>	<b>52</b>

<b>EXPLOITATION ET MAINTENANCE .....</b>	<b>53</b>
9.1 SIG .....	54
9.2 Déclaration de Travaux et Traitement des Déclarations d'Intention de Commencement de Travaux (DT/DICT) .....	54
9.3 Incidents d'exploitation .....	54
9.4 Processus Maintenance curative sur LFON et dommage réseau .....	56
9.5 Processus de supervision Fibres activées, EAS et NRAZO .....	58
9.6 Gestion approvisionnement EAS.....	59
<b>CONCLUSION.....</b>	<b>60</b>

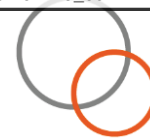

# DEFINITIONS





# Définitions



**Accès Haut Débit** : Accès supportant un service basé sur une technologie DSL ou sur le dégroupage de la Boucle Locale.

**Adduction** : Désigne tout Alvéole permettant de relier la dernière chambre de génie civil située en domaine public routier et l'entrée dans le domaine privé d'un local.

**Alvéole** : Désigne toute gaine, tout tube, tout fourreau ou toute canalisation en conduite souterraine permettant la pose de câbles de communication électroniques notamment les câbles cuivre de la Dérivation de la Boucle Locale. Un Alvéole relie deux chambres de génie civil ou une chambre du génie civil à une entrée dans un local.

**APD** : Avant-Projet Détaillé.

**APSD** : Avant-Projet Sommaire Détaillé.

**Arteria** : Société du Groupe EDF - filiale de RTE chargée du déploiement d'infrastructures filaires optiques sur les appuis aériens d'ERDF.

**ASF** : Autoroutes du Sud de la France, société française gérant des concessions d'autoroute.

**BB** : Backbone ou Dorsale - réseau structurant du réseau de Fibre Optique Gironde Numérique.

**Biens** : Ensemble des ouvrages, équipements et installations, infrastructures indispensables au service public local du haut débit, situés sur le Territoire du Syndicat constitutifs du Réseau et pour lesquels le Titulaire assure au titre du Contrat, une mission globale de financement, conception, réalisation, exploitation et maintenance, et dont l'existence est matérialisée par la vérification d'aptitude et de bon fonctionnement.

**Boucle Locale** : Partie « capillaire » cuivre du réseau de communications électroniques d'Orange permettant de raccorder tout client final aux équipements de ce réseau.

**Calendrier d'exécution** : Calendrier annexé au Contrat PPP33 (Annexe 9), qui mentionne les délais d'exécution des phases et tranches des travaux, et les dates de mise à disposition correspondantes. Ces dates et délais présentent un caractère impératif.

**CdC** : Communauté de Communes, Établissement Public de Coopération Intercommunale (EPCI) français à fiscalité propre, qui prévoit une intégration limitée des communes membres.

**CG33** : Conseil Général de la Gironde, assemblée délibérante du département français de la Gironde, collectivité territoriale décentralisée. Son siège se trouve à Bordeaux.

**CG CT** : Code Général des Collectivités Territoriales.

**Contrat PPP33** : Contrat de Partenariat Public Privé conclu entre le Syndicat Mixte Gironde Numérique et le Titulaire, Gironde Haut Débit conformément aux dispositions des articles

L.1414-1 à L.1414-16 du Code général des collectivités territoriales (et ses annexes). Appelle aussi "le Partenariat" dans le cadre du présent rapport annuel.

**CRD** : Centre Routier Départemental de Bordeaux, de la CUB et de l'Entre-deux-Mers.

**DIRA** : Direction Interdépartementale des Routes d'Atlantique.

**DIRSO** : Direction Interdépartementale des Routes du Sud-Ouest.

**DSLAM** : Dispositif technique permettant aux opérateurs de délivrer de l'accès à internet. Les DSLAM sont hébergés dans les armoires du PPP (NRA ZO) et donnent lieu à un versement de redevance par les opérateurs au PPP.

**DOE** : Dossiers des Ouvrages Exécutés.

**EAS Usager** : Équipement d'Accès au Service de l'Usager installé sur Site Client Final ou sur Site Cœur dans le cas d'un Accès tronc.

**FAI** : Fournisseur d'Accès à Internet - organisme (généralement une entreprise) offrant une connexion au réseau informatique Internet.

**FO** : Fibre Optique - Fil en verre ou en plastique très fin qui a la propriété de conduire la lumière et sert dans les transmissions terrestres et océaniques de données. Elle offre un débit d'informations nettement supérieur à celui des câbles coaxiaux et supporte un réseau « large bande » par lequel peuvent transiter aussi bien la télévision, le téléphone, la visioconférence ou les données informatiques.

**FOA** : Fibre Optique Activée, service fourni par le Syndicat Mixte qui consiste en la mise à disposition de l'Usager d'une interconnexion basée sur le protocole Ethernet entre deux ou plusieurs Sites Usagers raccordés au Réseau du Syndicat Mixte en vue de l'établissement de Connexions entre ces Sites Usagers, en plus de la maintenance associée aux accès créés sur ces Sites Usagers.

**FTTH** : Fiber to the Home. Offre fibre pour les particuliers et les PME

**FTTO** : Fiber to the Office. Offre fibre pour les entreprises

**Orange** : Société initialement titulaire du contrat PPP33. Transfert du contrat d'Orange vers Gironde Haut Débit le 25 septembre 2009, via un avenant de transfert. Orange est le sous-traitant de 1<sup>er</sup> rang de Gironde Haut Débit.

**GC** : Génie Civil - ensemble des techniques concernant les constructions civiles

**GHD** : Gironde Haut Débit (Titulaire du contrat PPP33).

**FOP** : Fibre Optique Passive, service consistant en la fourniture par le Syndicat Mixte à l'Usager d'une ou plusieurs paires de fibres optiques passives permettant de relier au moins deux Sites.

**LI ou LPI** : Ligne Inéligible ou Ligne Personnelle Inéligible - ligne qui à la date de la remise de l'offre présente un affaiblissement supérieur à 78dB. L'affaiblissement concerne la ligne entre le Répartiteur Général et le Point de Terminaison Réseau.

**Loyer** : Rémunération versée trimestriellement par le Syndicat Mixte Gironde Numérique au titulaire du contrat PPP33 Gironde Haut Débit.

**NRA MED** : Nœud de Raccordement d'Abonnés Montée En Débit

**NRA ZO** : Un Nœud de Raccordement d'Abonné Zone d'Ombre (NRA ZO), consiste à étendre la couverture géographique à partir du réseau cuivre historique d'Orange et ainsi d'apporter une montée en débit internet aux riverains.

**Offre PRM** : Offre de Points de Raccordement Mutualisés (NRA MED)

**Opérateur** : Toute entité exploitant un réseau de communications électroniques ouvert au public ou fournissant au public un service de communications électroniques tel que défini par l'article L32-15 du code des postes et communications électroniques.

**Partenaire** : Est entendu partenaire l'une ou l'autre des parties du PPP33, soit Gironde Numérique ou Gironde Haut Débit.

**Plan d'Affaires** : Maquette de financement du projet PPP33.

**QS** : qualité de service

**Recettes contractuelles** : Les recettes contractuelles estimées correspondent aux prévisions de commercialisation telles que figurant en annexe 10 du contrat PPP33.

Les recettes contractuelles réalisées correspondent aux sommes encaissées sur le compte de Gironde Numérique à la paierie départementale.

Les recettes contractuelles facturées correspondent aux sommes facturées aux Usagers par le Syndicat Mixte Gironde Numérique et servant d'assiette au versement d'intéressements, primes ou pénalités au/ou par le Titulaire.

**Réseau du Syndicat Mixte Gironde Numérique ou Réseau** : Désigne l'ensemble des Biens et Infrastructures déployés par le Titulaire au titre du Contrat PPP33, ainsi que, le cas échéant, l'ensemble des droits de location d'infrastructures existantes du Titulaire ou de tiers pour les besoins du Contrat de partenariat, permettant au Syndicat Mixte Gironde Numérique de fournir le Service public local du Haut débit sur le périmètre géographique du Syndicat défini à l'article 2.4.2 du contrat PPP33.

**RFF** : Réseaux Ferrés de France, Établissement Public à caractère Industriel et Commercial (EPIC) français créé en 1997, par une scission limitée à partir de la SNCF. Il est chargé de l'entretien, du développement, de la cohérence et de la mise en valeur des voies ferrées françaises.

**T0** : T0 = 3 Juillet 2009. Date de démarrage de la réalisation du réseau.

**SIG** : Système d'Informations Géographiques. Ensemble de programmes informatiques permettant la description géographique du réseau via l'édition de plans notamment.

**Site Client Final** : Site d'un client final de l'Usager. Le Site Client Final peut être un local d'un site public raccordé au réseau du Syndicat Mixte ou un local d'un site privé situé en ZA.

**Site Cœur** : Site technique principal constituant le cœur du réseau du Syndicat Mixte. Le Site Cœur peut aussi être Site de Concentration.

**Site d'hébergement** : Shelter ou armoire du Réseau PPP33.

**Site de Concentration** : Premier site technique rencontré sur le Réseau du Syndicat Mixte à partir d'une Site Client Final.

**SMGN** : Syndicat Mixte Gironde Numérique. Nommé également Gironde Numérique (GN).

**Sous-traitant** : Désigne tout prestataire de service avec lequel l'Opérateur conclut, en qualité de maître de l'ouvrage, un contrat d'entreprise en vue de lui faire réaliser tout ou partie des interventions sur le Génie Civil au titre du Contrat. Un Sous-traitant est autorisé à recourir à la sous-traitance telle que définie et encadrée par la loi n°75-1334 du 31 décembre 1975.

**Usager** : Désigne tout Opérateur, y compris les collectivités locales, Fournisseur d'Accès à Internet (FAI) souscrivant au Service fourni au titre du Contrat par le Syndicat Mixte Gironde Numérique.

**ZA** : Zone d'Activité - site réservé à l'implantation d'entreprises dans un périmètre donné.

**ZA2** : Raccordement à la fibre optique Gironde Numérique en entrée de zone d'activité.

**ZA2+** : Raccordement à la fibre optique Gironde Numérique des parcelles privées de la ZA.

Envoyé en préfecture le 20/12/2019

Reçu en préfecture le 20/12/2019

Affiché le

*SLOW*

ID : 033-200010049-20191219-191219\_001-DE

gironde  
haut débit

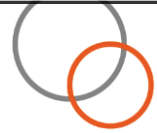

# INTRODUCTION



# Introduction

Le Syndicat mixte Gironde Numérique a conclu le 24 juin 2009 avec France Telecom SA, devenue Orange depuis le 1er juillet 2013, un contrat de partenariat pour le financement, la conception, la réalisation, l'exploitation et la maintenance d'une infrastructure de communications électroniques haut débit. Ce contrat a été transféré à la société de projet Gironde Haut Débit, filiale d'Orange, par avenant en date du 25 septembre 2009.

Le Syndicat a déterminé les conditions de lancement d'un nouveau projet afin de couvrir le territoire en Très Haut Débit. Ce projet s'inscrit dans le cadre du Plan France Très Haut Débit.

Dans un souci de cohérence des réseaux d'initiative publique au sens de l'article L1425-1 du CGCT, de simplification opérationnelle et d'optimisation de l'utilisation des fonds publics dans un cadre juridique sécurisé, il a été convenu de résilier le contrat de partenariat public privé en cours et de remettre les infrastructures en affermage dans la future délégation service public de couverture Très Haut Débit. Cette solution permettra d'avoir un seul outil contractuel pour la mise en œuvre de l'aménagement numérique de la Gironde.

Le principe de la résiliation a été acté par délibération du Comité Syndical du Syndicat mixte en date du 20 octobre 2016 et contractualisé par voie d'avenant au Contrat de Partenariat en date du 16 décembre 2016.

Par conséquent, il a été décidé de faire un rapport annuel de clôture intégrant l'exercice 2017 et le S1-2018 (date de transfert de propriété des biens au Syndicat mixte)

Un travail commun a été réalisé au fil des années afin de structurer ce rapport de manière à faciliter au maximum l'accès aux informations du déroulement du projet et ce de manière la plus complète possible.

Réalisé pour l'année 2017 et le S1 2018, le présent rapport détaille les modalités d'exécution des principaux éléments contractuels relatifs aux chantiers financiers, techniques et commerciaux.

Chaque "Compte-Rendu", présenté séparément, comporte une liste d'annexes présentant les points plus précis d'éléments décrits ou référencés dans le corps du rapport.

Compte tenu de la difficulté de mise en page d'un certain nombre de documents, voire de leur lisibilité relative, il a été décidé de remettre au partenaire ce document sous format numérique sur la plateforme collaborative utilisée par les partenaires pour leurs échanges documentaires,

Enfin, afin d'améliorer la compréhension d'un certain nombre de termes habituellement utilisés dans le domaine des télécommunications et des réseaux, il est proposé au début du document un lexique qui a été enrichi par rapport au rapport annuel précédent.

gironde  
haut débit

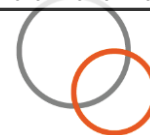

# 1- COMPTE RENDU FINANCIER



# Compte rendu financier

Le compte rendu Financier s'attachera à présenter à la fois les investissements opérés sur la période mais plus généralement tous les flux ou générateurs de flux nécessaires à la plus grande transparence des opérations réalisées par la société Gironde Haut Débit

De plus, seront annexés au rapport, les comptes de la société, approuvés par les commissaires aux comptes dans les formes prévues par la législation en vigueur, ainsi que le rapport de gestion détaillant les faits marquants de l'année de référence du rapport annuel<sup>1</sup>.

## 1.1 Etat détaillé et valorisé des Biens et Equipements installés depuis le début du projet en contrepartie du composant « investissement »

Ce tableau présente de manière synthétique la répartition des biens à la clôture de juin 2018 à la suite des investissements réalisés dans le cadre du partenariat.

Les chiffres présentés représentent les biens et équipements comptabilisés dans les comptes de Gironde Haut Débit à la clôture de juin 2018.

Ce tableau n'est pas à proprement parler constitutif de la somme des biens de retour, un tableau est annexé au présent rapport, qui détaille de manière spécifique ces biens.

### Tableau des investissements

Type d'investissement (k€ HT constant)	CUM FIN S1_2018
	Réel
<b>TOTAL DES INVESTISSEMENTS</b>	<b>62 648 K€</b>
<b>CONCEPTION</b>	<b>1 974 K€</b>
Etudes de projet (APS, APD), études d'exécution, ordonnancement pilotage et réalisation des DOE	1 974 K€
<b>ETABLISSEMENT</b>	<b>60 663 K€</b>
<b>INFRASTRUCTURE FLAIRE</b>	<b>42 766 K€</b>
Réseau backbone	30 614 K€
ENVELOPPE ENFOUISSEMENT	40 K€
LASERIS	332 K€
Redevance pour utilisation supports Aériens (ERDF)	31 K€
Location longue durée FO INOLIA	344 K€
Raccordement optique des NRA ZO	2 878 K€
Desserte optique des ZA	7 403 K€
Raccordement optique des sites publics	91 K€
Raccordement optique des sites entreprises	1 032 K€
<b>EXTENSIONS</b>	<b>9 990 K€</b>
Extensions Contractuelles	3 150 K€
Extensions GNV2	6 840 K€
<b>LOCAUX</b>	<b>3 112 K€</b>
Sites techniques du réseau PPP	274 K€
NRA ZO	2 501 K€
Armoires techniques en ZA	337 K€
<b>EQUIPEMENTS ACTIFS DE CONCENTRATION ET ACCES</b>	<b>1 433 K€</b>
Equipements d'accès au service (EAS)	465 K€
Commutateurs et concentrateurs Ethernet	968 K€
<b>CHARGES LIEES AU DEGROUPEMENT (s'il y a lieu)</b>	<b>3 078 K€</b>
Prestations NRA ZO de FT	1 785 K€
Liaisons de transmission NRA origine - NRA ZO	1 293 K€
<b>SYSTEME D'INFORMATION</b>	<b>285 K€</b>
Matériel, développement et déploiement SI	285 K€
<b>Autre immo financières</b>	<b>3 K€</b>

<sup>1</sup> Annexe 1 CR Financier : Attestation et Rapport KPMG

Ces chiffres précisent les biens et équipements comptabilisés dans les comptes de Gironde Haut Débit à la clôture S1-2018.

## Analyse des investissements

### a. Conception

Type d'investissement (K€ HT constant)	CUM FIN S1_2018
	Réel
<b>CONCEPTION</b>	<b>1 974 K€</b>
Etudes de projet (APS, APD), études d'exécution, ordonnancement pilotage, coordination de chantier et réalisation des DOE	1 974 K€

Présenté en cumulé. Pas de changement par rapport à 2016.

### b. Infrastructure filaire

Type d'investissement (k€ HT constant)	CUM FIN S1_2018
	Réel
<b>INFRASTRUCTURE FILAIRE</b>	<b>42 766 K€</b>
Réseau backbone	30 614 K€
ENVELOPPE ENFOUISSEMENT	40 K€
LASERIS	332 K€
Redevance pour utilisation supports Aériens (ERDF)	31 K€
Location longue durée FO INOLIA	344 K€
Raccordement optique des NRA ZO	2 878 K€
Desserte optique des ZA	7 403 K€
Raccordement optique des sites publics	91 K€
Raccordement optique des sites entreprises	1 032 K€

- **Réseau backbone** : 30.6 M€ ont été engagés qui correspondent à la conception d'un backbone d'environ 800 Km pour le réseau de collecte.
- **Enveloppe Enfouissement** : Conformément au contrat PPP33, Gironde Haut Débit est dans l'obligation de prendre en charge les éventuels enfouissements pour une valeur totale de 490 K€ sur la durée du contrat. Au-delà de ce montant, les enfouissements devront être pris en charge par Gironde Numérique. Il a été décidé d'isoler ces montants en créant une ligne spécifique dans le Plan d'Affaires.

A fin S1-2018, Gironde Haut Débit a procédé à l'enfouissement du réseau de GN sur :

- ✓ la commune d'Ayguemortes Les Graves soit 448 mètres linéaires de fibre enterrées pour un montant total de 30 K€.
- ✓ la commune d'Yvrac, Chemin de Valentin soit 662 mètres linéaires de fibre enterrées pour un montant total de 10K€ (enfouissement coordonnée)
- **Laseris** : Reprise des infrastructures et de l'exploitation de ces infrastructures, conformément à l'avenant n°3 au PPP33.
- **Location longue durée FO INOLIA (IRU 10 ans)** : 344 K€ ont été engagés

- **Raccordement optique des NRA ZO** : 2.9M€ ont été engagés ce qui représente 26 NRA ZO raccordés en fibre optique.
- **Desserte optique des ZA et sites publics** : 7,4 M€ ont été engagés depuis le début du contrat soit 259 sites et ZA raccordés en fibre optique.
- **Raccordement optique des sites publics** : 91 K€ ont été engagés, correspondant au raccordement de 57 Collèges, 23 Lycées, 13 Hôpitaux et 76 sites divers (MDSI...).
- **Raccordement optique des sites entreprises** : 1032 K€ ont été engagés. Correspondant au raccordement, en fibre optique activée, de clients finaux.

Détail des clients finaux raccordés à la fibre optique de Gironde Numérique et ayant nécessité un raccordement client (FOP ou FOA)

Opérateur	Client Final	Nbr de site	Montant HT	Année
Orange	CG33	22	60 522	2011
		3	8 253	2012
		18	20 286	2013
		37	48 195	2014
		3	6 629	2015
		3	3 381	2017
		1	1 127	2018
		SAPHORE	1	2 751
	BERNARD MAGREZ GRAND VIGNOLES PROPRIETAIRES	1	2 751	2014
	SICSOE	1	2 751	2014
	UNIVITIS	1	2 751	2014
	GEM DISTRIBUTION	1	2 751	2015
	Jaillance	1	2 751	2017
PELLENC	1	2 751	2017	
<b>Total Orange</b>		<b>94</b>	<b>167 650</b>	

Opérateur	Client Final	Nbr de site	Montant HT	Année
Adista	Pepinière COBAS	1	5 502	2011
	Château Lynche Bages	1	24 861	2011
	Château Pichon	1	8 179	2012
	CFLE AEROCAMPUS	1	2 920	2012
	ATI	1	2 751	2012
	MSF	1	9 752	2012
	SEML	1	1 127	2012
	ILP	1	1 127	2012
	SITOFLOR	1	1 127	2012
	XMEDICAL	1	1 127	2012
	CODRA	1	1 127	2012
	TYMIS	1	1 127	2012
	NEXEYA	1	1 127	2012
	Adista 2 tronc	1	2 751	2012

ITERG	1	2 751	2012
CEVA	1	2 751	2012
Meilleur contact	1	2 751	2012
Château Latour	1	2 751	2012
Centre hospitalier Blaye	1	2 751	2012
Centre hospitalier Libourne	1	2 751	2012
Clinique Lesparre	1	2 751	2012
Maison Hebrard	1	2 751	2013
SDIS - Salles	1	2 751	2013
SDIS - Le Teich	1	2 751	2013
SDIS - Libourne	1	2 751	2013
SDIS - Lesparre	1	2 751	2013
SDIS - Langon	1	2 751	2013
FERMENTALG	1	2 751	2013
ZEBRA	1	2 751	2013
MILE	1	2 751	2013
PEPINIERE COMMUNAUTE DE COMMUNE	1	2 751	2013
LES FONDERIER DU BELIET	1	40 370	2013
CAP INGELEC	1	2 751	2013
THALES ELECTRON DEVICES	1	2 751	2013
Château Beychevelle	1	24 470	2014
Communauté de commune du Langonnais	1	2 751	2014
Cordeillan-Bages	1	2 751	2014
OGEC SAINT JEAN	1	2 751	2014
Château Siaurac	1	2 751	2014
Camping club	1	2 751	2015
CHEOPS	1	2 751	2015
AIR MARINE	1	2 751	2015
DLOCEAN	1	2 751	2015
Communauté commune de Montesquieu	1	2 751	2015
SITOFLOR	1	2 751	2015
SAS LAMOUREUX	1	2 751	2015
ACTI CONSEIL	1	2 751	2015
Noremat	1	2 751	2015
Siege Cobas	1	2 751	2015
Bernicia	1	2 751	2015
SIBA ARCACHON	1	2 751	2016
GRANDS VINS DE GIRONDE	1	2 751	2016
SIBA BIGANOS	1	2 751	2016
Mairie Biganos – Pole Technique	1	2 751	2016
CHANTIER NAVAL COUACH	1	2 751	2016
Terre de Vignerons	1	2 751	2016
CFCTP	1	2 751	2016
IP SANTE DOMICILE	1	2 751	2016
COBAN au 46 avenue des Colonies à ANDERNOS	1	2 751	2017
MAIRIE ARCACHON	1	2 751	2017
TRONC 3	1	2 751	2017
MAIRIE DE LEOGNAN	1	2 751	2017
MAIRIE DE CESTAS	1	2 751	2017
GIP Imprimerie	1	2 751	2017

	CLINIQUE LESPARRE	1	2 751	2017
	Camping Fontaine Vieille	1	2 751	2017
	IGC, Route de la Joncasse	1	2 751	2017
	SOFRACO	1	2 751	2017
	LASERIS BAT HEGOA	1	2 751	2017
	ECP POLYESTER (ABORAL PISCINES)	1	2 751	2018
	SOGETREL	1	2 751	2018
	Terre de Vignerons	1	9 500	2018
	CC de Podensac	1	2 751	2018
	CLIMAX TECHNOLOGY	1	2 751	2018
	Smicotom	1	2 751	2018
<b>Total Adista</b>		<b>75</b>	<b>298 503</b>	

Opérateur	Client Final	Nbr de site	Montant HT	Année
Complètel	Château Petrus	1	5 502	2011
	Logifi	1	2 751	2012
	CH Libourne	1	2 751	2015
	Centre Hospitalier de Sainte Foy La grande	1	2 751	2015
	MAIRIE LA TESTE DE BUCH	1	2 751	2015
	GROUPE DUCLOT	1	2 751	2015
	Compagnie Fiduciaire	1	2 751	2015
	Castel Frères	1	2 751	2015
	RSA	1	2 751	2015
	DECATHLON	1	2 751	2015
	CH Libourne 2	1	2 751	2015
	AUCHAN	1	2 751	2016
	DECATHLON	1	2 751	2016
<b>Total Complètel</b>		<b>13</b>	<b>38 514</b>	

Opérateur	Client Final	Nbr de site	Montant HT	Année
Jaguar Network	Etude SCP Ducourau	1	5 502	2013
	Assurances de Poitiers Guitton	1	2 751	2013
	SCP DUCOURAU	1	2 751	2014
	SoWebPLate	1	2 751	2014
	QUANTEL	1	2 751	2016
<b>Total Jaguar Network</b>		<b>5</b>	<b>16 506</b>	

Opérateur	Client Final	Nbr de site	Montant HT	Année
SFR	Legta de Libourne Montagne	1	3 878	2013
	SPIE Martillac	1	2 751	2013
	Nestle Yvrac	1	2 751	2013
	EXOSUN	1	2 751	2013
	CBPH	1	2 751	2013
	Château Armalhiac	1	2 751	2013
	Chais	1	2 751	2013
	Interchais	1	2 751	2013
	CVSL	1	2 751	2013

LV CONCEPT	1	2 751	2013
CH ARCACHON	1	2 751	2013
EIFFAGE CONSTRUCTION NORD AQUI	1	2 751	2013
GALENIX	1	2 751	2013
ACEVEDO ETABLISSEMENTS	1	2 751	2013
E2M	1	2 751	2013
MAX LINDER	1	2 751	2013
A2CI Prévention Incendie Mazères	1	2 751	2013
Winlog	1	2 751	2013
SCI ROLLAND	1	2 751	2013
A2M-ASSISTANCE MAINTENANCE MET	1	2 751	2013
NEW IT - VEOLIA WATER STI SAUCATS	1	2 751	2013
SCI BEAUFORT	1	2 751	2013
COMMUNAUTE COM DU VAL DE L'EYRE	1	2 751	2013
LA POSTE	1	2 751	2013
LE ROOF	1	2 751	2013
GROUPE HDV INVESTISSEMENT	1	2 751	2013
H.DELUC ET COMPAGNIE GARAGE DELUC	1	2 751	2013
GROUPE RENFORT BEYCHAC ET CAILLAU	1	2 751	2013
ARENA FRANCE	1	2 751	2013
CIC	1	2 751	2014
AQUITAINE SERVICES TRANSPORTS	1	2 751	2014
MAISON SICHEL CENAC CENAC	1	2 751	2014
IMAGINE EDITIONS SOULAC SUR MER	1	2 751	2014
VITAGERMINE	1	2 751	2014
EURALIS HOLDING CANEJAN	1	2 751	2014
AQUITAINE BUSINESS COMPUTERS DISCOUNT	1	2 751	2014
LYCEE GRAND AIR ARCACHON	1	1 127	2014
MAXIBAY MAXICOFFEE LA TESTE DE BUCH	1	2 751	2014
AIRMOTEC AG	1	2 751	2014
LYCEE CONDORCET ARCACHON	1	1 127	2014
LYCEE ODILON REDON PAUILLAC	1	1 127	2014
LYCEE TECHNIQUE DE LA MER GUJAN MESTRAS	1	1 127	2014
LYCEE RENOUE LA REOLE	1	1 127	2014
LYCEE JEAN MONNET LIBOURNE	1	1 127	2014
LYCEE PROFESSIONNEL CAMBLANES ET MEYNAC	1	1 127	2014
GROUPE IDEA TESTS MARTILLAC	1	2 751	2014
MNH CHEZ CHEOPS TECHNOLOGIE	1	2 751	2014
THALES	1	2 751	2014
Hopital public Garderose	1	1 127	2014
THALES POUR BT	1	2 751	2014
CACOLAC	1	2 751	2014
CCI DE BORDEAUX	1	2 751	2014
CAGE INOLIA/SFR TRONC 3	1	2 751	2014
DMO Coutras	1	2 751	2014
Tonnellerie du monde quintessence	1	2 751	2014
MBDA France	1	2 751	2015
PHILIPPE RAOUX SAS - LA WINERY	1	2 751	2015
LA POSTE (50, rue Francois Mauriac)	1	2 751	2015
MARTIN BROWER	1	2 751	2015

SOCIETE D' EXPLOITATION ETABLISSEMENTS MAUBRAC	1	2 751	2015
SFEP	1	2 751	2015
LYCEE DE L'ESTUAIRE DE BLAYE	1	1 127	2015
COFIEM ELECTRONICS MIOS	1	2 751	2015
NRAHD_NORD BASSIN ANDERNOS LES BAINS	1	2 751	2015
PHILIPPE COUSTEAU ST ANDRE DE CUBZAC	1	2 751	2015
Conseil Regional Lycée ANATOLE DE MONZIE BAZAS	1	1 127	2015
CONSEIL REGIONAL LYCEE JEAN MOULIN LANGON	1	1 127	2015
FDAAPPMA33	1	2 751	2015
LP LANGON LANGON CEDEX	1	2 751	2015
INSEE_CENTRE DE FORMATION LIBOURNE	1	2 751	2015
LEGTA DE BAZAS BAZAS	1	2 751	2015
RECLUS STE FOY LA GRANDE	1	2 751	2015
HENRI BRULLE	1	1 127	2015
ODILON REDON PAUILLAC	1	1 127	2015
EXOSUN	1	2 751	2015
DGFIP_SERVICE PUB FONCIER LIBOURNE BERT	1	2 751	2015
COMAX FRANCE LANGON	1	2 751	2015
CMN CADILLAC	1	2 751	2015
DGFIP_SERVICE PUB FONCIER LESPARRE MEDOC	1	2 751	2015
EVO LA TOUR BLANCHE LANGON	1	2 751	2015
GENERALE FRIGORIFIQUE FRANCE CANEJAN	1	2 751	2015
CARPENTER LIBOURNE pour SPRINT	1	2 751	2015
PREFAL SUD OUEST ST ANDRE DE CUBZAC	1	2 751	2015
CHEOPS CANEJAN PROSOL	1	2 751	2015
LEGTA DE BLANQUEFORT - ANNEXE	1	2 751	2015
LEGTA DE BLANQUEFORT - ANNEXE PUGNAC	1	2 751	2015
DASSAULT AVIATION	1	2 751	2015
SOLEO ST MEDARD D EYRANS	1	2 751	2015
CHRONOFEU	1	2 751	2015
COMMUNATUE D AGLO DU LIBOURNAIS	1	2 751	2015
TELECOM DESIGN	1	2 751	2015
J-RUDEL	1	2 751	2015
FIRALP - SOBECA	1	2 751	2015
DGFIP_CTRE FINANCES PUBLIQUES LA REOLE LA REOLE	1	2 751	2016
AQUITAINE COMMERCIALISATION CANEJAN_B7066835	1	2 751	2016
PEROLO SA_B7218804	1	2 751	2016
DASSAULT AVIATION_B7131950	1	2 751	2016
CONECTEO_B7122933	1	2 751	2016
PUBLIAQUITAINE_B7220864	1	2 751	2016
SARL CYBERJETLE_B7227650	1	2 751	2016
Château Fourcas Hosten	1	2 751	2016
LAVENDON ACCESS_B7267074	1	2 751	2016
LAVENDON ACCESS_B7270524	1	2 751	2016
BGD CONSEIL BEQUEY_B7294509	1	2 751	2016
SNAPS LANGON_B7274527	1	2 751	2016
STE EUROPEENNE LOGISTIQUE INTER_B7317574	1	2 751	2016
COMPOS IT CESTAS_B7325707	1	2 751	2016
LYCEE DE LESPARRE MEDOC	1	1 127	2016
TRONC 4	1	2 751	2016

INFOMIL LECLERC site de MIOS en construction	1	2 751	2016
INFOMIL_LECLERC Drive 1 Leclerc HYPERCOSMOS	1	2 751	2016
TRONC 5	1	2 751	2016
GRCETA	1	2 751	2016
PALETTES GESTION SERVICES CTRE MULTIMARC SALLES_B7489906	1	2 751	2016
M.F.P. MICHELIN LA BREDE	1	2 751	2016
PROVILLE BEAUTIRAN_B7507666	1	2 751	2016
STRYKER CORPORATION_B7513243	1	2 751	2016
DOMAINE LURTON VAYRES_B7585855	1	2 751	2016
CTIV/INSIDE_B7666518	1	2 751	2016
LES ORTIGUES	1	2 751	2016
Lycée Professionnel de la Côte d'Argent - Biganos_B7785778	1	1 127	2016
GPE ETUDES RECHERC APPLIQUEE COMPTA_B7567202	1	2 751	2016
Lucas France à Bazas_B7554175	1	2 751	2016
IMPLANET MARTILLAC_B7608873	1	2 751	2016
Courrier Français_B7753518	1	2 751	2016
TOSA_B7648083	1	2 751	2016
AAES AQUIT ACCUEIL ENTREPR SAUCAT_B7669461	1	2 751	2016
SOC EUROPEENNE DES BEURRES ST_B7733955	1	2 751	2016
BOUTES SAS_B7720489	1	2 751	2016
BENNES DU SUD OUEST COUTRAS_B7795850	1	2 751	2016
PSD ST JEAN D ILLAC_B7802405	1	2 751	2016
SARL CYBERJET LE TEICH_B7811748	1	2 751	2016
FEDERATION GIRONDE PECHE BEYCHAC ET CAILLAU_B7817324	1	2 751	2016
PSD LIBOURNE_B7868449	1	2 751	2016
RWT ENERGY MARTILLAC(0000003044875)_B7917745	1	2 751	2016
CENTRE HOSPITALIER DE LIBOURNE BLAYE_B8250891	1	2 751	2017
Nexity_LIBOURNE_B8031823	1	2 751	2017
Château Fieuzal	1	2 751	2017
PECHAVY TRANSPORTS	1	2 751	2017
MAIRIE LIBOURNE	1	1 127	2017
A C I F O P_B8082283	1	2 751	2017
SARL SYNAMBU GUJAN MESTRAS	1	2 751	2017
VOILA_B8300045	1	2 751	2017
OGEC DU BASSIN ARCACHON_B8250059	1	2 751	2017
CCC St André de Cubzac_B8544327	1	2 751	2017
Médiathèque St Eulalie_B8583210	1	2 751	2017
APPART CITY ST JEAN D ILLAC_B8395020	1	2 751	2017
SUD RESEAUX ST JEAN D ILLAC_B8434791	1	2 751	2017
SOCIETE FINANCIERE DU MEDOC_B8437772	1	2 751	2017
PARIS AQUITAINE DISTRIBUTION_B8462334	1	2 751	2017
TRONC 6 POINT A POINT	1	2 751	2017
PHYCHER BIO DEVELOPPEMENT MARTILLAC_B8552837	1	2 751	2017
CDC CUBZAGUAIS BOURG SUR GIRONDE_B8544276	1	2 751	2017
LIBOURNE AUTOMOBILE_B9019218	1	2 751	2018
<b>Total SFR</b>	<b>154</b>	<b>398 797</b>	

Opérateur	Client Final	Nbr de site	Montant HT	Année
GFU LIBOURNE	Liaison FOP	1	11 112	2013

Total GFU LIBOURNE		1	11 112	
Opérateur	Client Final	Nbr de site	Montant HT	Année
Cogent	Renaulac at B.B fabrications Sas	1	5 502	2014
	GN - COLLECTE SERVEUR A LASERIS	1	2 751	2015
	Promotion Pichet	1	2 751	2016
<b>Total COGENT</b>		<b>3</b>	<b>11 004</b>	
Opérateur	Client Final	Nbr de site	Montant HT	Année
Bouygues	Liaison FOP	1	26 088	2014
<b>Total BOUYGUES</b>		<b>1</b>	<b>26 088</b>	
Opérateur	Client Final	Nbr de site	Montant HT	Année
CDC Montesquieu	Liaison FOP	1	559	2014
<b>Total CDC MONTESQUIEU</b>		<b>1</b>	<b>559</b>	
Opérateur	Client Final	Nbr de site	Montant HT	Année
ALPHALINK	CAGE INOLIA/ALPHALINK	1	2 751	2015
	LMS Aquitaine	1	2 751	2015
	TP PARTNERS	1	2 751	2017
	A2M - SAINT AUBIN DE BALYE	1	2 751	2017
	DDS Bordeaux	1	2 751	2017
	POT-AU-PIN ENERGIE	1	2 751	2017
	SCEA POT AU PIN	1	6 000	2018
<b>Total ALPHALINK</b>		<b>7</b>	<b>22 506</b>	
Opérateur	Client Final	Nbr de site	Montant HT	Année
HELIANTIS	CAGE INOLIA/HELIANTIS	1	2 751	2016
	Alphatec	1	2 751	2016
<b>Total HELIANTIS</b>		<b>2</b>	<b>5 502</b>	
Opérateur	Client Final	Nbr de site	Montant HT	Année
IMS NETWORKS	CAGE INOLIA/IMS NETWORKS	1	2 751	2016
	Smicotom	1	2 751	2016
<b>Total IMS NETWORKS</b>		<b>2</b>	<b>5 502</b>	
Opérateur	Client Final	Nbr de site	Montant HT	Année
BRETAGNE TELECOM	TRONC	1	2 751	2017
	GROUPE IDEA TESTS MARTILLAC	1	2 751	2017
	SOCRATE CONSEIL	1	2 751	2017
	ALKAN	1	2 751	2018
	Mickael Paetzold	1	2 751	2018
	Clinique chirurgicale du libournais	1	2 751	2018
<b>Total BRETAGNE TELECOM</b>		<b>6</b>	<b>16 506</b>	

Opérateur	Client Final	Nombre de site	Montant HT	Année
FULL SAVE	Tronc	1	2 751	2017
	LMS Aquitaine	1	2 751	2017
	ENTREPÔT SCASO	1	2 751	2017
	AMBRE D'AUTOMNE	1	5 000	2018
<b>Total FULL SAVE</b>		<b>4</b>	<b>13 253</b>	
<b>Total Raccordement client</b>		<b>358</b>	<b>1 032 001</b>	

### c. Extensions

Type d'investissement (k€ HT constant)	CUM FIN S1_2018
	Réel
<b>EXTENSIONS</b>	<b>9 990 K€</b>
Extensions Contractuelles	3 150 K€
<i>ZA des Pins</i>	<i>111 K€</i>
<i>Chambre supplémentaire</i>	<i>30 K€</i>
<i>ZA Gabachot</i>	<i>11 K€</i>
<i>LASERIS</i>	<i>350 K€</i>
<i>COBAS</i>	<i>921 K€</i>
<i>Opticalisation NRA Lagorce</i>	<i>186 K€</i>
<i>Opticalisation NRAZO</i>	<i>35 K€</i>
<i>Extensions BTS + NRA</i>	<i>1 030 K€</i>
<i>Extensions ZA - CAMPING - OPTICALISATION NRA ZO CISSAC</i>	<i>476 K€</i>
Extensions GNV2	6 840 K€
<i>Détail NRA-MED</i>	<i>6 840 K€</i>
<i>Détail Sites CG</i>	<i>0 K€</i>
<i>Détail SI + autres</i>	<i>0 K€</i>
<i>GER</i>	<i>0 K€</i>

#### Extensions contractuelles

La somme de 3 150 K€ a été engagée. Cette somme correspond à des extensions demandées par le Syndicat Mixte Gironde Numérique et porte sur les éléments suivants :

- Extension concernant une zone d'activité sur le territoire de la communauté de commune de l'Estuaire pour un montant de 111 K€ (montant réel pris en charge par GHD : 134 K€).
- Mise en place d'infrastructures non initialement prévues au contrat pour 30 K€
- Raccordement de la ZA Gabachot pour 11K€
- Reprise des infrastructures de Laseris pour 350 K€.
- Extension COBAS pour 921 K€ hors 4 NRA MED prévus dans le cadre de Gironde Numérique V2
- Opticalisation du NRA Lagorce pour 186 K€
- Opticalisation de 4 NRA ZO pour 35 K€
- Extension du réseau fibre à proximité de 6 NRA d'Orange et de 5 sites mobiles pour 1030 K€
- Extension des ZA – Camping et l'opticalisation du NRA ZO de Cissac

## Extensions GNV2

A fin S1-2018, on constate un montant de 6 840 K€ correspondant à la réalisation de 54 NRA MED. Ce montant se décompose comme suit :

- Equipe projet + SI et autre : 734 K€
- Dalle NRA MED : 397 K€
- Génie Civil : 2 275 K€
- NRA MED : 3 133 K€
- Lien PCO : 155 K€
- Couleur spécifique : 38 K€ soit 10 armoires
- Compartiment supplémentaire : 108 K€ soit 19 compartiments

### d. Locaux

Type d'investissement (k€ HT constant)	CUM FIN S1_2018
	Réel
<b>LOCAUX</b>	<b>3 112 K€</b>
Sites techniques du réseau PPP	274 K€
NRA ZO	2 501 K€
Armoires techniques en ZA	337 K€

- **Sites techniques du réseau PPP** : 0,3 M€ engagés sur la période soit 5 sites techniques principaux, appelés « sites cœurs ».
- **NRA ZO** : 2.5 M€ engagés représentant la mise en place de 102 armoires avec une capacité d'accueil de 2 DSLAM et de 5 armoires, dit « shelters » avec une capacité d'accueil de 4 DSLAM.
- **Armoires techniques en ZA** : 0.3 M€ engagés représentant la mise en place de 14 armoires réparties sur les 5 branches.

### e. Equipements Actifs de Concentration et Accès

Type d'investissement (k€ HT constant)	CUM FIN S1_2018
	Réel
<b>EQUIPEMENTS ACTIFS DE CONCENTRATION ET ACCES</b>	<b>1 433 K€</b>
Equipements d'accès au service (EAS)	465 K€
Commutateurs et concentrateurs Ethernet	968 K€

- **Equipements d'Accès au Service (EAS)** : 465 K€ engagés représentant l'installation de 314 EAS dont 301 A210 (côté feuille) et 13 A2200 (côté Tronc).
- **Commutateurs et concentrateurs Ethernet** : 968 K€ engagés.

## f. Charges liées au dégroupage

Type d'investissement (k€ HT constant)	CUM FIN S1_2018
	Réel
<b>CHARGES LIEES AU DEGROUPE (s'il y a lieu)</b>	<b>3 078 K€</b>
Prestations NRA ZO de FT	1 785 K€
Liaisons de transmission NRA origine - NRA ZO	1 293 K€

- **Prestations NRA ZO de FT** : 1.8 M€ ont été engagés correspondant à la réalisation de 107 NRA ZO.
- **Liaisons de transmission NRA origine - NRA ZO** : 1.3 M€ engagés soit 81 Liaisons Actelis mises en service dans les NRA ZO cuivre et 26 prolongations de câble optique pour les NRA ZO Fibre.

## g. Système d'Information

Type d'investissement (k€ HT constant)	CUM FIN S1_2018
	Réel
<b>SYSTEME D'INFORMATION</b>	<b>285 K€</b>
Matériel, développement et déploiement SI	285 K€

**Matériel, développement et déploiement SI** : 285 K€ engagés. Correspondant à la réalisation du site internet de Gironde Haut Débit ainsi qu'à la réalisation du lot 1 du SIG commercial et d'exploitation.

## 1.2 Etat mis à jour du patrimoine engagé et des amortissements comptables pratiqués

Les immobilisations corporelles et incorporelles sont évaluées à leur coût d'acquisition (prix d'achat et frais accessoires).

L'amortissement des immobilisations est calculé selon la méthode linéaire en fonction des durées de vie économique suivantes :

### Immobilisations

Infrastructure filaire :	20 ans
Locaux :	10 ans
Dégroupage :	10 ans
Equipements Actifs de Concentration et Accès :	7 ans
Système d'Information :	5 ans
Matériel de bureau et informatique :	5 ans
Mobilier de bureau :	10 ans

 **Tableau synthétique des investissements mis en service au début du déploiement jusqu'à fin S1-2018**

	<b>S1-2018</b>		
	<b>Montant Brut</b>	<b>Amortissement</b>	<b>Montant Net</b>
<b>IMMOBILISATIONS INCORPORELLES</b>	<b>660 K€</b>	<b>660 K€</b>	<b>0 K€</b>
Autres	660 K€	660 K€	0 K€
<b>IMMOBILISATIONS CORPORELLES</b>	<b>61 980 K€</b>	<b>61 980 K€</b>	<b>0 K€</b>
Constructions	3 K€	3 K€	0 K€
Installations Techniques	61 977 K€	61 977 K€	0 K€
<b>IMMOBILISATIONS FINANCIERES</b>	<b>7 K€</b>	<b>0 K€</b>	<b>7 K€</b>
Autres immobilisations financières	7 K€	0 K€	7 K€
<b>ACTIF IMMOBILISE</b>	<b>62 647 K€</b>	<b>62 640 K€</b>	<b>7 K€</b>

a) **Les Immobilisations incorporelles correspondent :**

- aux factures de location longue durée d'Inolia pour 344K€
- aux factures d'utilisation supports Aériens de ERDF pour 31K€
- aux factures du site internet de Gironde Haut Débit pour 17K€
- aux factures du SI commercial et d'exploitation pour 268K€

b) **Les Immobilisations corporelles correspondent :**

- aux factures de déploiement du réseau Gironde Numérique pour 61 977 K€
- une facture d'aménagement des bureaux de Gironde Haut Débit pour la création d'une armoire électrique, baie informatique... pour 3K€ (cette facture ne concerne pas un bien de retour pour le Syndicat Mixte Gironde Numérique à la fin du contrat PPP33).

c) **Les Immobilisations financières correspondent :**

- aux factures concernant des dépôts de garantie pour 7K€

### **1.3 Trésorerie : Etat des financements engagés et des valeurs résiduelles financières**

Le 24 décembre 2009, GHD a contractualisé un prêt d'actionnaire avec Altas Services Belgium. Ce prêt est destiné à financer partiellement le déploiement du réseau Haut Débit dans la Gironde (hors Communauté Urbaine de Bordeaux).

Ce prêt a été signé pour un montant maximum de **40 336 000 €**.

Le paiement d'une avance des loyers de financement de 3 millions d'euros par le Syndicat Mixte Gironde Numérique à Gironde Haut Débit, fin 2010, a permis de diminuer sur la durée du projet les loyers de financement dus par le Syndicat Mixte Gironde Numérique au titre du Contrat de Partenariat.

En conséquence, le Montant Nominal Maximum de la Convention de Crédit entre ASB et GHD a été diminué et un nouvel amortissement du prêt a donc été défini, par l'avenant n° 1 à la convention d'ouverture de crédit signé le 29/08/11.

**Le montant du prêt suite à l'avenant n° 1 s'élève à 37 557 256 €.**

- ➔ **A fin 2011, tous les tirages ont été faits.**
- ➔ **Remboursement total du crédit à fin juin 2018**

### **1.4 Liste du personnel GHD affecté à l'exécution du Contrat**

NOM, PRENOM	FONCTION	DESCRIPTION FONCTION
<b>DELAROCHE Arnaud</b>	Directeur Général	<ul style="list-style-type: none"> <li>▪ Management de la société de projet</li> <li>▪ gestion des relations et du reporting avec les partenaires</li> <li>▪ définition et suivi de la stratégie de commercialisation</li> <li>▪ gestion des relations avec les usagers</li> </ul>
<b>LOPEZ Bruno</b>	Directeur Technico-commercial	<ul style="list-style-type: none"> <li>▪ pilotage de la construction du réseau et du planning associé</li> <li>▪ pilotage des process d'exploitation et de maintenance</li> <li>▪ soutien technico-commercial au directeur général</li> </ul>
<b>GIRY Elena</b>	Assistante technico-commerciale	<ul style="list-style-type: none"> <li>▪ gestion administrative</li> <li>▪ gestion du site internet</li> <li>▪ administration des ventes</li> <li>▪ réalisation des tableaux de bord et du rapport annuel</li> </ul>

**1.5 Comptes de résultat GHD**

RUBRIQUES	S1-2018
	Réel
Total loyers	3 663 K€
Charges d'exploitation	1 195 K€
Produits d'exploitation	
Total	1 195 K€
<b>Excédent Brut d'Exploitation</b>	<b>2 468 K€</b>
Dotation aux amortissements	1 999 K€
<b>Résultat d'exploitation</b>	<b>469 K€</b>
Charges financières	857 K€
Produits financiers	-7 K€
Résultat Financier	864 K€
<b>Résultat courant avant impôt</b>	<b>-395 K€</b>
Charges Exceptionnelles	36 236 K€
Dotation aux provisions	7 870 K€
Produits Exceptionnels (indemnité résiliation)	36 800 K€
Produits Exceptionnels (reprises sur provisions)	1 027 K€
<b>Résultat Exceptionnels</b>	<b>6 279 K€</b>
Impôt sur les sociétés	15 K€
Participation des salariés	
<b>RESULTAT NET</b>	<b>-6 689 K€</b>

**Total Loyers :**

En raison de la résiliation du contrat, la constatation du chiffre d'affaires n'est plus effectuée selon la méthode de l'avancement. Les revenus de GHD se composent essentiellement des loyers facturés au Syndicat Mixte Gironde Numérique.

**Résultat Exceptionnels :**

Suite à la résiliation du contrat de Partenariat Publics Privés, les immobilisations ont été remises à la collectivité et une indemnité d'une valeur de 36 800K€ a été perçue par GHD.

Une provision de 7.9M€ a également été enregistrée, pour prendre en compte le risque de TVA sur l'indemnité de résiliation établie Hors Taxes. GHD, a fait une demande de rescrit le 04/12/2018 à la direction départementale des finances publiques de la Gironde afin d'avoir une confirmation que cette indemnité ne sera pas soumise à TVA.

## 1.6 Mode de calcul et indication des coûts de revient

Concernant la refacturation des investissements au SMGN : GHD refacture, à l'euro/l'euro, le montant facturé par ses sous-traitants de premier rang selon le lissage prévu au Plan d'Affaires.

## 1.7 Justificatif du respect des dispositions de la loi n°75-1334 du 31 décembre 1975 relative à la sous-traitance pour les contrats conclus par ses prestataires

Gironde Haut Débit, ayant contractualisé avec un seul sous-traitant, n'est pas soumis aux obligations de paiement direct.

Le sous-traitant est Orange.

Des contrats de différentes natures ont été signés entre Gironde Haut Débit et Orange dont un contrat de mise en place du réseau GNV2 avec le sous-traitant Spie.

### Objectif :

Courant 2016, Gironde Haut Débit avait pour mission de construire 8 NRA MED supplémentaires et des extensions au réseau de fibre optique.

Fin de construction au S1 – 2018.

## 1.8 Décomposition des résultats financiers

A fin S1-2018, le résultat financier de GHD s'élève à -864 K€, il se compose :

- des produits financiers pour -7 K€ qui sont liés au compte courant (montant produit financier négatif car le Taux Eonia a été négatif).
- des charges d'intérêts sur l'emprunt pour -857 K€

## 1.9 Pénalités/Intéressement

A fin S1-2018, on constate que :

- ✓ le montant cumulé des facturations du PPP au S1-2018 s'élève à 1 619 025 €
- ✓ l'objectif commercial S1-2018, tel qui ressort de l'avenant de résiliation, se monte à 1.631.124 €
- ✓ le malus affiché pour le S1-2018 est donc de - 12 099 €

	Du 04/07/09 Au 03/07/10	Du 04/07/10 Au 03/07/11	Du 04/07/11 Au 03/07/12	Du 04/07/12 Au 31/12/13	Du 01/01/14 Au 31/12/14	Du 01/01/15 Au 31/12/15	Du 01/01/16 Au 31/12/16	Du 01/01/17 Au 31/12/17	Du 01/01/18 Au 30/06/18
recettes contractuelles par période de 12 mois	49 K€	429 K€	1 001 K€	2 303 K€	2 471 K€	2 990 K€	3 400 K€	3 628 K€	1 631 K€
Recettes Réelles	96 K€	430 K€	935 K€	2 307 K€	2 492 K€	1 493 K€	3 121 K€	3 190 K€	1 619 K€
<i>Recettes Réelles FOP réservé</i>	<i>96 K€</i>	<i>430 K€</i>	<i>935 K€</i>	<i>2 307 K€</i>	<i>1 792 K€ 700 K€</i>	<i>2 193 K€ -700 K€</i>	<i>3 121 K€</i>	<i>3 190 K€</i>	<i>1 619 K€</i>
<b>Ecart</b>	<b>46 K€</b>	<b>1 K€</b>	<b>-66 K€</b>	<b>4 K€</b>	<b>22 K€</b>	<b>-1 497 K€</b>	<b>-280 K€</b>	<b>-438 K€</b>	<b>-12 K€</b>

Montants soldés

Malus 2018

# gironde haut débit



## **1.10** Liste des Annexes du Compte Rendu Financier

**Annexe 1** : Rapport général KPMG

**Annexe 2** : Tableau de répartition des biens et des amortissements associés

# 2- COMPTE RENDU TECHNIQUE



# ○○○○○○○○ Compte rendu technique ○○○○○○○○

## **2.1 Déploiement**

### **a. NRA ZO**

Les NRA ZO offrent aux opérateurs clients (usagers) la possibilité de distribuer leurs offres de services. Ces infrastructures, propriété de Gironde Numérique, permettent de répondre à un des objectifs majeurs du contrat PPP33 : la résorption des zones d'ombre dans les zones rurales et péri-urbaines.

Ces infrastructures permettent aussi la montée en débit de lignes déjà éligibles apportant ainsi un nouveau confort aux utilisateurs.

A la fin décembre 2014, 107 NRA ZO ont été déployés.  
Pas de nouveau déploiement envisageable, l'offre NRAZO ayant été arrêtée.

A fin 2015 de nombreux NRAZO dépassent le seuil de 90% de saturation.

Les plus impactés devront faire l'objet d'un traitement particulier par le Syndicat mixte et seront à terme opticalisés.

Cette réorganisation de réseau consiste à remplacer la collecte cuivre (dite Actélis) du NRAZO par une liaison optique, permettant des débits largement supérieurs.

En 2015 une opération d'opticalisation de NRAZO a été effectuée dans le cadre d'extensions, opération qui a montré la nécessité de procéder en marge du PPP a un large programme. Celui-ci a été lancé en 2016 par le SMGN. Les fibres ainsi déployées ont été remis à GHD courant S1 2018 pour exploitation.

Le NRA ZO de Cissac Médoc a été opticalisé par Gironde Haut Débit suite à une commande d'extension passée par le Syndicat mixte le 17/05/2017.

Fin S1-2018, les 107 NRA ZO (dont 70 opticalisés) sont remis en affermage au titulaire de la Délégation de Service Public, Gironde Très Haut Débit.

**Liste des 107 NRA ZO :**

Code NRAZO	Nom du site (signaler site ABF)	collecte initiale	Opticalisation	Nouvelle collecte	Code NRAZO	Nom du site (signaler site ABF)	collecte initiale	Opticalisation	Nouvelle collecte
9AB	ABZAC	FO		FO	9SU	MASSUGAS	CU		CU
9AL	AUDENGE	CU		CU	9ML	MOS	FO		FO
9AY	AYGUEMORTE LES GRAVES	FO		FO	9MO	MOMBRIER	CU		CU
9BC	BARSAC	FO		FO	9MC	MONPRIMBLANC	CU		CU
9BB	BAZAS	CU		CU	9MP	MONTAGNE	CU		CU
9BP	BAZAS PESQUEY	CU	Opticalisé par GN	FO	9MI	MOULIS EN MEDOC	FO		FO
9BS	BEAUTIRAN	CU	Opticalisé par GN	FO	9MN	MOULON	FO		FO
9BL	BELIN BELIET	CU		CU	9NJ	NAUJAC SUR MER	CU	Opticalisé par GHD	FO
9BJ	BELIN BELIET	CU		CU	9NP	NAUJAN ET POSTIAC	CU	Opticalisé par GN	FO
9BO	BONNETAN	CU	Opticalisé par GN	FO	9NC	NEAC	CU	Opticalisé par GHD	FO
9EY	BOURDEYS	CU		CU	9OM	OMET	CU	Opticalisé par GN	FO
9UD	BUDOS	CU	Opticalisé par GN	FO	9PS	PEINTURES LES	FO		FO
9CM	CAMBLANES ET MEYNAC	FO		FO	9LP	PIAN MEDOC (LE)	CU		CU
CPF	CAPIAN	CU	Opticalisé par GN	FO	9LM	PIAN MEDOC (LE)	FO		FO
9CA	CARDAN	CU	Opticalisé par GN	FO	9FL	PLASSAC	FO		FO
9CN	CASTILLON LA BATAILLE	CU		CU	9PP	POMPEJAC	CU		CU
9AG	CASTRES GIRONDE	FO		FO	9PR	PREIGNAC	FO		FO
9CC	CAUVIGNAC	CU	Opticalisé par GN	FO	9PI	PREIGNAC	CU		CU
9CZ	CAZALIS	CU		CU	9GG	PRIGNAC EN MEDOC	CU		CU
9ZT	CAZATS	CU	Opticalisé par GHD	FO	9PM	PRIGNAC ET MARCAMPES	FO		FO
9RY	CISSAC MEDOC	CU	Opticalisé par GHD	FO	9PG	PUISSEGUIN	CU	Opticalisé par GN	FO
9CB	CIVRAC DE BLAYE	CU		CU	9CJ	PUJOLS SUR CIRON	CU	Opticalisé par GN	FO
9CG	CIVRAC DE BLAYE	CU		CU	9RO	ROMAGNE	CU	Opticalisé par GN	FO
9CO	COIMERES	CU	Opticalisé par GN	FO	9UC	RUCH	CU	Opticalisé par GN	FO
9DZ	ESCAUDES	CU		CU	9TB	SAINT BRICE	FO		FO
9YR	FALEYRAS	CU		CU	9SC	SAINT COME	CU	Opticalisé par GN	FO
9FA	FARGUES	FO		FO	9LG	SAINT LAURENT DU BOIS	CU		CU
9LF	FIEU LE	CU		CU	9MR	SAINT MICHEL DE RIEUFRET	CU	Opticalisé par GN	FO
9GM	GAILLAN EN MEDOC	CU	Opticalisé par GN	FO	9SR	SAINT SEURIN DE CADOURNE	FO		FO
9EE	GENERAC	CU	Opticalisé par GN	FO	9VV	SAINT VIVIEN DE MONSEGUR	CU		CU
9GL	GRIGNOLS	CU		CU	9AU	SALAUNES	CU	Opticalisé par GN	FO
9HA	HAUX	CU	Opticalisé par GN	FO	9SF	SALLEBOEUF	FO		FO
9HU	HURE	CU		CU	9NN	SALLES	CU	Opticalisé par GN	FO
9TG	LA TESTE DE BUCH	CU		CU	9SA	SAUVIAC	CU		CU
9UX	LADAUX	CU		CU	9SV	SAVIGNAC	CU	Opticalisé par GN	FO
9SS	LALANDE DE POMEROL	CU	Opticalisé par GN	FO	9VS	SAVIGNAC SUR L ISLE	CU	Opticalisé par GN	FO
9LL	LALANDE DE POMEROL	CU	Opticalisé par GN	FO	9US	SOUSSAC	CU		CU
9LH	LANGOIRAN	CU	Opticalisé par GN	FO	9AI	ST ANTOINE SUR L ISLE	CU	Opticalisé par GN	FO
9LA	LARUSCADE	FO		FO	9AR	ST AVIT ST NAZAIRE	CU		CU
9LV	LAVAZAN	CU		CU	9CE	ST CAPRAIS DE BLAYE	CU	Opticalisé par GN	FO
9LN	LE NIZAN	CU	Opticalisé par GHD	FO	9CI	ST CIBARD	CU	Opticalisé par GN	FO
9TZ	LETUZAN	CU		CU	9EL	ST ETIENNE DE LISSE	CU		CU
9CH	LEGE CAP FERRET	FO		FO	9JB	ST JEAN DE BLAIGNAC	CU	Opticalisé par GN	FO
9LT	LERM ET MUSSET	CU	Opticalisé par GN	FO	9PB	ST PAUL DE BLAYE	FO		FO
9LE	LESPARRE MEDOC	CU	Opticalisé par GN	FO	9VB	ST SAVIN	CU	Opticalisé par GN	FO
9VE	LEVES THOUMEYRAGUES LES	CU	Opticalisé par GN	FO	9SD	ST SEURIN DE CURSAC	FO		FO
9MD	LISTRAC MEDOC	CU	Opticalisé par GN	FO	9TA	TABANAC	CU	Opticalisé par GN	FO
9LO	LOUCHATS	CU	Opticalisé par GN	FO	9TR	TABANAC	CU		CU
9DO	LUDON MEDOC	FO		FO	9AV	TAILLECAVAT	CU		CU
9MM	MARANSIN	CU		CU	9TE	TEULLAC	FO		FO
9RC	MARCEAIS	CU	Opticalisé par GN	FO	9UZ	UZESTE	CU		CU
9IL	MARCLLAC	FO		FO	9EV	VENSAC	FO		FO
9MG	MARGUERON	CU	Opticalisé par GN	FO	9YV	YVRAC	FO		FO

## b. NRA MED

En juin 2011, l'Autorité de régulation des communications électroniques et des postes (ARCEP) a demandé à Orange de proposer une offre de réaménagement de son réseau de boucle locale en cuivre à destination des opérateurs tiers, et notamment des opérateurs aménageurs agissant dans le cadre de réseaux d'initiative publique initiés par les collectivités territoriales.

L'offre de montée en débit sur la boucle locale cuivre de Orange (Offre PRM) consiste à apporter la fibre optique jusqu'au sous-répartiteur et à conserver le réseau cuivre pour la partie terminale jusqu'à la prise de l'abonné.

A l'issue d'une opération de montée en débit, au travers de l'implantation de NRA Med (Nœud de Raccordement Abonnés de Monté En Débit), en moyenne, 90% des habitants concernés bénéficieront de débits supérieurs à 8Mbps.

Le Syndicat mixte Gironde Numérique en 2013 - 2014 a commandé le déploiement de 47 NRA MED à Gironde Haut Débit.

Ceux-ci ont été terminés en 2015

Le NRAMED de Vayres n'a pu être construit pour défaut d'autorisation d'implantation

En 2016 le Syndicat mixte Gironde Numérique a procédé à la commande de 8 NRAMED supplémentaires

Fin S1-2018, le parc des NRA MED est de 54. Celui-ci est remis en affermage au titulaire de la Délégation de Service Public, Gironde Très Haut Débit.

### Liste des 54 NRA MED :

Clé SR	Commune	Clé SR	Commune
3GA003	St Ciers d'Abzac	GUJ013	Gujan Mestras
BLY005	Cars	GUJ014	Gujan Mestras
BOU001	Tauriac	GUJ021	Gujan Mestras
C3M002	St Caprais de Bordeaux	GUZ002	Petit Palais et Cornemps
C3M006	St Caprais de Bordeaux	GUZ014	Le Fieu
CAI003	Mouliets et Villemartin	HIL007	Carignan-de-Bordeaux
CAL004	Gabarnac	L3S014	Lesparre Médoc
CAL011	Rions	LAG020	St Pardon de Conques
CAN008	Lège Cap Ferret	LAG022	Saint Macaire
CAS001	Avensan	LIB003	Libourne
CAV002	Cezac	LOR045	Yvrac
CER007	Virelade	LUG002	Villegouge
CES005	Cestas	M3R006	St Sulpice de Guilleragues
CES009	Cestas	MCA003	Ludon Médoc
CIE003	St Aubin de Blaye	MOC006	Lacanau
CUB005	St Antoine	MOU007	Arcachon
EMI003	Saint Christophe des Bardes	MOU008	Arcachon
FOY003	St Andre et Appelles	PAU011	Pauillac
GRA016	Canéjan	PEL004	Landerrouat
GRA040	Canéjan	POT003	Beautiran
GRA041	Canéjan	QUE002	Espiet
GSM005	Gujan Mestras	REO006	Fontet
GUJ005	Gujan Mestras	S3L004	Salles
GUJ006	La Teste de Buch	S3U005	St Sulpice de Pommiers
GUJ007	La Teste de Buch	SOU006	Soulac
GUJ008	La Teste de Buch	TAG010	Targon
GUJ012	Gujan Mestras	TEI004	Teich

### c. Backbone (BB)

**Déploiement** : Il est appelé « Backbone » (BB), l'épine dorsale du réseau de fibre optique, et « desserte » les liaisons optiques desservant des sites publics et des ZA.

La pose de ce BB et des dessertes nécessite l'ouverture de la voirie sur le domaine public routier ou sur le domaine privé.

Dans un esprit d'optimiser les coûts d'enfouissement du BB, le passage en domaine public communal et en domaine privé (particulier ou communal) est privilégié.

#### Des négociations individuelles ont été menées afin de définir :

- les parcours en fonction des contraintes de chaque commune
- les parcours en fonction des contraintes de chaque particulier.

Des conventions d'occupation ont été contractualisées et sont enregistrées à la conservation des hypothèques.

#### Sur le Domaine Public routier, une démarche proactive a été entamée auprès du Centre Routier Départemental (CRD), afin de :

- leur présenter les objectifs et les enjeux du partenariat
- leur présenter les sous-traitants opérant sur le périmètre du contrat PPP33
- recueillir leurs prescriptions
- identifier les infrastructures existantes utilisables (fourreaux, encorbellement...)
- partager sur leurs programmes de réfection des routes et ouvrages d'art.

Ces démarches ont aussi été menées auprès de la Direction des Infrastructures Routières d'Aquitaine.

### Extensions Backbone

Plusieurs extensions backbone ont été réalisées en 2016  
 Le tableau ci-joint en donne le détail et les linéaires concernés :

	Sites	Taille NRA	Linéaire câble conduite neuve		Linéaire câble GC Orange		Linéaire câble aérien	
			36 FO	72 FO	36 FO	72 FO	36 FO	72 FO
<b>NRA</b>	ST ISIDORE	263		3 720 ml		130 ml		
	CHAMADELLE	254		1 250 ml		5 730 ml		
	EYNESSE	259		3 240 ml		370 ml		
	GUILLOS	342		6 690 ml		1 880 ml		
	BALIZAC	161		5 000 ml		1 530 ml		1 970 ml
	LUCMAU	137		2 890 ml		440 ml		4 760 ml
<b>BTS</b>	CISSAC MEDOC	2 087	1 970 ml		1 790 ml			
	PRECHAC 2	1 574			1 070 ml		480 ml	
	SALLES PICRABEY	181	1 580 ml				1 310 ml	
	TIZAC DE CURTON	3 588	100 ml				1 950 ml	
<b>Total</b>			<b>3 650 ml</b>	<b>22 790 ml</b>	<b>2 860 ml</b>	<b>10 080 ml</b>	<b>3 740 ml</b>	<b>6 730 ml</b>

Courant 2017, de nouvelles extensions ont été commandées par le Syndicat mixte :

- raccordement des Zones d'Activités suivantes :

	Commune	Raccordement (ml)	Intérieur ZA (ml)
Z A	Andernos	575 ml	6 545 ml
	Peujard	765 ml	1 445 ml
	St-Magne de Castillon (ZA Demoiselle)	2 510 ml	1 050 ml
	Anglumeau	6 850 ml	900 ml
	Braud et St-Louis	9 150 ml	

- raccordement des campings de Soulac :

	Nom	Linéaire de câble
C a m p i n g s	Camping de l'océan	789 ml
	Camping les Oyats	428 ml
	Camping Sandaya	563 ml
	Camping les Genets	1 795 ml
	Camping les Lacs	2 976 ml
	Camping le LiLhan	2 848 ml
	Camping les Sables d'Argent	1 950 ml

- raccordement du NRA Orange d'Aillas :

Commune	Code NRAZO	Adresse
Liaison Grignols-Auros	A3R	6, rue du Château, 33195 GRIGNOLS 12, rue du Foirail, 33120 AUROS

## **2.2 Performance**

### **Taux d'éligibilité ADSL<sup>1</sup>**

	Taux d'éligibilité	
	A fin 2017	Prévu à la fin du PPP
512 Kbits	99,89%	99,60%
2 Mbits	93,48%	89,60%
8 Mbits	89,06%	83,00%

Les taux d'éligibilité sont meilleurs que prévus au contrat.

## **2.3 Difficultés rencontrées**

Pas de difficultés particulières à signaler dans le cadre des nouvelles implantations et/ou déploiements

## **2.4 Liste des annexes du Compte Rendu Technique**

**Annexe 1** : Détail des Taux d'éligibilité hors CUB

---

<sup>1</sup> **Annexe 1 CR Technique** : Détail des taux d'éligibilité hors CUB

gironde  
haut débit



## 3- ELIGIBILITE



# Eligibilité

Cette partie du rapport annuel correspond à un engagement important du contrat de Partenariat. Il s'agit de donner les détails de l'éligibilité obtenue sous la forme d'un tableau et de détailler les engagements pris au titre du financement des contrats satellites permettant le complément du taux d'éligibilité à monter à 100 % pour 2 Mbit/s.

### 3.1 Tableau d'éligibilité commune par commune hors CUB

Le tableau, en annexe 1 du chantier « Compte rendu Technique », fait ressortir que les engagements contractuels d'éligibilité pris dans le cadre du partenariat ont été dépassés depuis la réalisation des NRA ZO et NRA MED. Ils sont en continuité en pourcentage depuis 2012.

En nombre de lignes, on constate une augmentation depuis le début du PPP33 de 45 967 lignes sur le département de la Gironde hors CUB.

Impact sur les lignes inéligibles :

Nb de lignes	346 257	392 224
--------------	---------	---------

← **+13%** de lignes en plus

Nb de lignes inéligibles	Situation avant PPP	Situation au 31/12/2017
512 kbits	7 680	415
2 Mbits	57 507	25 576
8 Mbits	89 029	42 893

} **-95%** de lignes inéligibles à 512Kbit/s  
**-56%** de lignes inéligibles à 2Mbit/s  
**-52%** de lignes inéligibles à 8Mbit/s

### 3.2 Conventions satellites signées avec les opérateurs

11 opérateurs satellites ont conventionné avec Gironde Numérique et Gironde Haut Débit.

OBJET	OPERATEUR	DATE
Signature de la convention de traitement de la fourniture ou de l'installation de Kits de connexion Haut Débit par voie Hertzienne ou Satellite.	NordNet	27/01/2010
	Auvea Ingénierie	01/03/2010
	Sat 2 Way	25/03/2010
	Vertical Connect	30/03/2010
	ALSATIS	06/04/2010
	Viveole	08/11/2011
	Wibox	28/11/2012
	Ozone	06/01/2013
	Skdsl Europe BV	18/10/2013
	IDHD Groupe Universat	18/06/2015
	Europasat	18/02/2016

### 3.3 Nombre de Kits vendus

Opérateur	Nombre de demande de subvention	Nombre de subventions accordées
NordNet	517	- 463 subventions remboursées - 3 subventions : en attente dossier papier - 51 subventions refusées
Auvea	11	Subventions remboursées
Connexion Verte	26	Subventions remboursées
Alsatis	16	Subventions remboursées
Sat 2 Way	42	- 39 subventions remboursées - 3 subventions refusées
Ozone	6	Subventions remboursées
Vivéole	19	- 18 subventions remboursées - 1 subvention refusée
Wibox	1	- 1 subvention refusée
SKYDSL	4	Subventions remboursées
IDHD	1	Subvention remboursée
Europasat	19	- 18 subventions remboursées - 1 subvention refusée
Bouygues	1	Subvention remboursée
Lowcostmobile	1	Subvention remboursée
Orange	1	Subvention remboursée
SFR	2	Subventions remboursées
Indéterminé	9	- 3 subventions refusées - 6 subventions : en attente dossier papier
<b>TOTAL</b>	<b>676</b>	- <b>607 subventions remboursées</b> - <b>9 subventions : en attente dossier papier</b> - <b>60 subventions refusées</b>

De manière à pouvoir localiser l'ensemble des kits subventionnés, un tableau récapitulatif des foyers attributaires a été mis en annexe 6 du chantier « Compte Rendu Financier ».

### 3.4 Serveur d'éligibilité

#### 🔗 Fréquentation du serveur d'éligibilité en 2017 et au S1 2018 :

	Année 2017												S1-2018						TOTAL
	Janvier	Février	Mars	Avril	Mai	Juin	Juillet	Août	Sept	Oct	Nov	Déc	Janvier	Février	Mars	Avril	Mai	Juin	
R02	506	337	347	205	210	224	205	181	254	247	237	217	427	510	277	302	240	232	5158
R03	6			1	1			2											10
R05	5	14	6	1	4	8	6	9	2	3	2	3	14	12	5	6	6	6	112
R06	11	5	10	4	3	5	4	4	9	11	8	2	13	3	5	7	9	7	120
R10	167	88	80	81	64	61	71	73	101	64	84	84	121	145	96	114	96	88	1678
R11	18	14	8	11	3	1		3	2	3		2	12	4	1	1	3	11	97
R13				1	3	1	1	1		2			2			1	1		13
R15															1				1
R16	45	47	32	37				2	1	11	4	1	6		1		1		188
R18							2												2
R22	9	12	14	6	1	6	26	2	6	16	12	4	12	13	8	5	6	6	164
<b>CUMUL</b>	<b>767</b>	<b>517</b>	<b>497</b>	<b>347</b>	<b>289</b>	<b>308</b>	<b>315</b>	<b>275</b>	<b>375</b>	<b>357</b>	<b>347</b>	<b>313</b>	<b>607</b>	<b>687</b>	<b>394</b>	<b>436</b>	<b>362</b>	<b>350</b>	<b>7543</b>

Ce tableau montre que 7 543 demandes d'éligibilité ont été adressées à travers le serveur d'éligibilité entre le 01/01/2017 et le 30/06/2018.

Le résultat est ventilé par code réponse obtenu (voir tableau ci-après).

#### 🔗 Fréquentation du serveur d'éligibilité depuis 2009 :

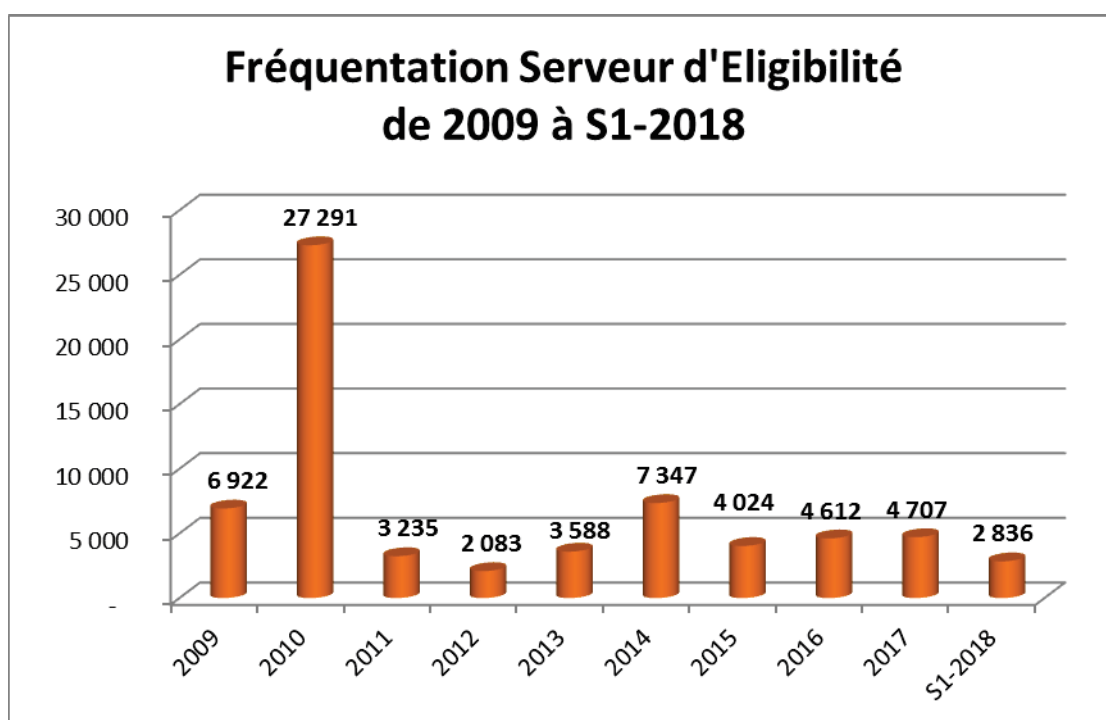

Code	Réponse Serveur Eligibilité
R02	Cette ligne téléphonique est éligible à une offre ADSL à 2 Mbit/s minimum, contactez l'opérateur de votre choix.
R03	Cette ligne est inéligible à l'ADSL. Elle sera migrée sur un Nœud de Raccordement Haut Débit, date prévisionnelle: [param1]. Vous êtes invité à renouveler ce test après cette date.
R04	Cette ligne est inéligible à l'ADSL. Pour obtenir du Haut Débit, vous pouvez bénéficier d'une aide financière via le Syndicat Mixte Gironde Numérique pour une solution via satellite. Ce dispositif est limité à une aide par adresse physique et par foyer particulier. Adressez-vous à l'un des fournisseurs Satellite ayant passé une convention via le Syndicat Mixte Gironde Numérique: voir liste.
R05	Cette ligne téléphonique est éligible à une offre ADSL sous réserve d'une étude technique, contactez l'opérateur de votre choix.
R06	Cette ligne téléphonique est éligible à une offre ADSL sous condition de modification commerciale, auprès de l'opérateur qui gère son contrat.
R07	Le numéro [param1] n'est pas attribué.
R08	Le numéro [param1] fait partie d'un groupement de lignes. Veuillez effectuer la demande sur le numéro principal de l'installation: [param2].
R09	Le format du numéro [param1] saisi est incorrect.
R10	Cette ligne téléphonique est éligible à une offre ADSL, contactez l'opérateur de votre choix. Vous n'êtes cependant pas éligible à une offre ADSL à 2 Mbit/s. Pour obtenir du Haut Débit à 2 Mbit/s, vous pouvez vous adresser à l'un des fournisseurs Satellite ayant passé une convention via le Syndicat Mixte Gironde Numérique: voir liste.
R11	Cette ligne téléphonique est éligible à une offre ADSL, vous pouvez contacter l'opérateur de votre choix. Vous n'êtes cependant pas aujourd'hui éligible à une offre ADSL à 2 Mbit/s. Toutefois, vous bénéficierez d'une augmentation de débit lors de la mise en service d'un NRA Haut Débit prévue le [param1]. Veuillez refaire le test après cette date.
R12	Le numéro de téléphone [param1] n'est pas connu du système.
R13	Cette ligne est inéligible à l'ADSL pour une raison indéterminée. Veuillez contacter ...info... .
R14	Cette ligne est inéligible à l'ADSL par suite de la présence d'un équipement actif. Elle va être migrée sur un nœud de raccordement haut débit le [param1]. Vous êtes invité à renouveler ce test après cette date.
R15	Cette ligne n'est pas éligible à l'ADSL. Contactez ...info... qui lancera une étude technique.
R16	Cette ligne téléphonique est éligible à une offre ADSL à 2 Mbit/s minimum, contactez l'opérateur de votre choix. Pour votre information, vous bénéficierez d'une augmentation de débit car cette ligne va être migrée sur un NRA Haut Débit prévu le [param1].
R17	Cette ligne téléphonique est éligible à une offre ADSL sous réserve d'une étude technique. Vous pouvez contacter l'opérateur de votre choix. Vous n'êtes cependant pas aujourd'hui éligible à une offre ADSL à 2 Mbit/s. Toutefois, en cas de retour positif de l'étude technique, vous bénéficierez d'une augmentation de débit lors de la mise en service d'un NRA Haut Débit prévue le [param1]. Veuillez refaire le test après cette date.
R18	Cette ligne téléphonique est éligible à une offre ADSL sous réserve d'une étude technique. Vous pouvez contacter l'opérateur de votre choix. En cas de retour positif de l'étude technique, vous bénéficierez d'une augmentation de débit lors de la mise en service d'un NRA Haut Débit prévue le [param1]. Veuillez refaire le test après cette date.
R22	Cette ligne est inéligible à l'ADSL. Pour obtenir du Haut Débit, vous pouvez bénéficier d'une aide financière via le Syndicat Mixte Gironde Numérique pour une solution via satellite. Ce dispositif est limité à une aide par adresse physique et par foyer particulier. Adressez-vous à l'un des fournisseurs Satellite ayant passé une convention via le Syndicat Mixte Gironde Numérique: voir liste.
R22b	Cette ligne est inéligible à l'ADSL. Pour obtenir du Haut Débit, vous pouvez bénéficier d'une aide financière via le Syndicat Mixte Gironde Numérique pour une solution via satellite. Ce dispositif est limité à une aide par adresse physique et par foyer particulier. Adressez-vous à l'un des fournisseurs Satellite ayant passé une convention via le Syndicat Mixte Gironde Numérique: voir liste.
R23	Cette ligne est inéligible à l'ADSL. Pour obtenir du Haut Débit, vous pouvez bénéficier d'une aide financière via le Syndicat Mixte Gironde Numérique pour une solution via satellite. Ce dispositif est limité à une aide par adresse physique et par foyer particulier. Adressez-vous à l'un des fournisseurs Satellite ayant passé une convention via le Syndicat Mixte Gironde Numérique: voir liste.

gironde  
haut débit



# 4- COMPTE RENDU COMMERCIAL



# Compte Rendu Commercial

Le compte rendu commercial présente le catalogue de services. Il fera également un état des lieux de la commercialisation sur l'année 2017 et le S1-2018 ainsi qu'un état de réservation des capacités. Une analyse sur l'avancement des démarches entreprises pour la commercialisation du Réseau depuis la création de GHD sera présentée.

## 4.1 Catalogue de services

### a. Service de Fibre Activée (bande passante)

Le service de FOA est une offre de gros ciblant les opérateurs adressant le marché entreprise et souhaitant commercialiser leurs offres de détail sur le territoire girondin.

Le service de Fibre Optique Activée est un service de bande passante Ethernet sur Fibre Optique, avec une échelle de débit allant de 2Mbits à 1Gbits

### b. Service de Fibre Noire

Le service de Fibre Optique Passive de collecte a pour objet la fourniture de LFON (Liaisons de Fibres Optiques Noires).

Les LFON sont constituées d'une fibre optique passive, dédiée à l'Usager permettant de relier au moins deux Sites (plusieurs Sites Standards entre eux ou un ou plusieurs Sites Standards et un POP).ex : lien NRA/NRA

La durée d'engagement commercial est soit d'une année renouvelable ou d'un IRU de 15ans.

Le service de Fibre Optique Passive de raccordement Client a pour objet la fourniture de LFON (Liaisons de Fibres Optiques Noires).

Les LFON sont constituées d'une paire de fibres optiques passives, dédiée à l'Usager entre deux Points de livraison situés dans des chambres du Syndicat Mixte les plus proches des Sites raccordés ou non raccordés.

Les Points de Livraison désignent selon les cas : une Protection d'Épissure Optique (PEO) située dans une chambre du Réseau, un Répartiteur Optique (RO) situé à l'intérieur d'un site d'hébergement du Réseau.

La durée d'engagement commercial est soit d'une année renouvelable ou d'un IRU de 10ans ou 15 ans.

Ce service a fait l'objet d'une nouvelle rédaction, ainsi qu'une dissociation entre le contrat à durée déterminée et indéterminée. Il est applicable et communiqué aux FAIS, depuis le début de l'année 2014.

### c. Service d'Hébergement

Le service d'hébergement permet aux Usagers ayant souscrit au service de FOP ou de FOA, de disposer d'un environnement technique pour installer ses propres équipements, à proximité du réseau.

Dans le cadre de la FOA, il permet aux Usagers d'installer leurs matériels dans les sites techniques principaux (sites cœurs) du réseau, en vue de l'interconnexion avec leur propre réseau.

Ce service est également complémentaire du service de FOP en permettant aux usagers de déployer leurs propres équipements actifs dans les sites répartis sur le parcours du réseau Gironde Numérique.

L'hébergement fourni est un espace dédié (emplacement dans une baie ou dans une armoire ou un shelter et l'environnement technique est standard et fourni (alimentation électrique, éclairage...)).

#### d. Service de pré-dégroupage mutualisé

Le service de pré-dégroupage mutualisé offre aux FAIS une capacité d'hébergement de DSLAM dans un NRAZO ainsi que le lien de collecte sur réseau cuivre ou fibre optique.

### 4.2 Benchmark

Pas de Benchmark en 2017 et 2018

### 4.3 Commercialisation

La commercialisation a été confiée par le Syndicat Mixte Gironde Numérique à son partenaire Gironde Haut Débit.

Pour son lancement Gironde Haut Débit a mis au point une stratégie pour assurer les objectifs du PPP.

#### a. Stratégie Commerciale de Gironde Haut Débit

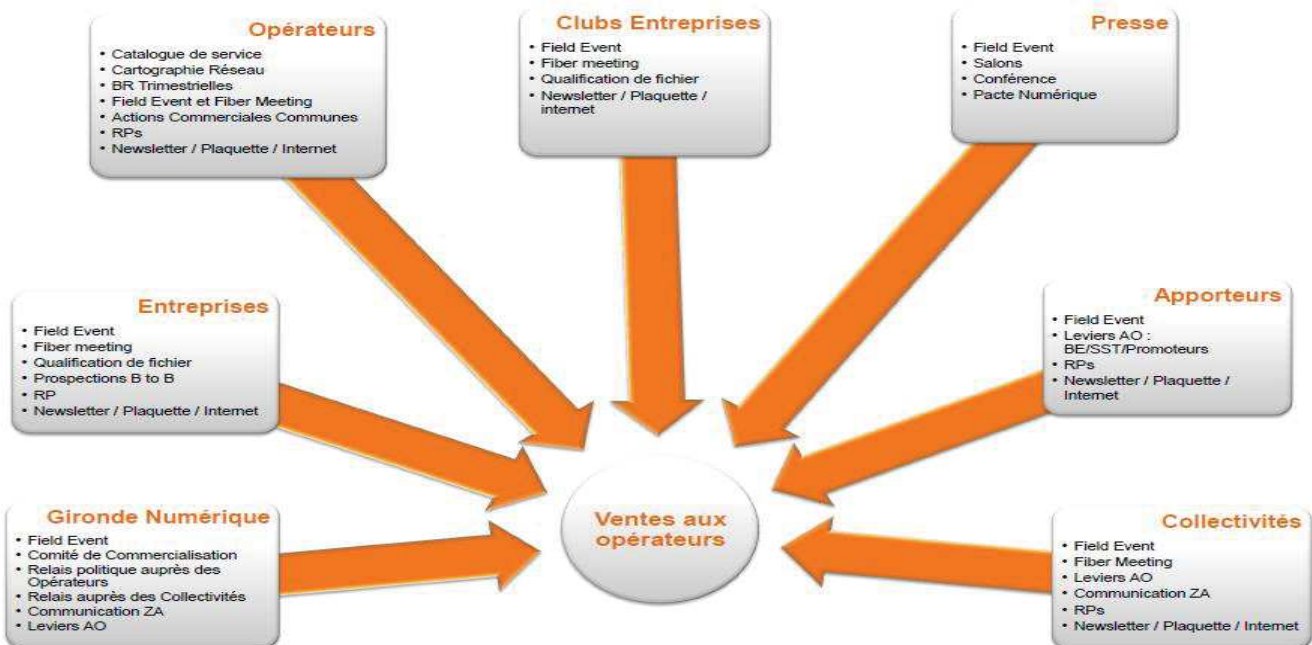

Pour réaliser ses ventes auprès des FAIS Gironde Haut Débit se doit d'actionner tous les leviers possibles pour inciter les acteurs économiques du territoire à utiliser la fibre comme infrastructure d'accès aux services. Ainsi GHD a réalisé une cartographie des enjeux et des cibles afin d'engager sur le terrain les actions nécessaires. Ces actions sont décrites dans la partie communication de ce rapport.

## 4.4 Etat de réservation des capacités

### a. Le pré-dégroupage mutualisé

Situation au 31/12/2016 :

	Présence DSLAM
Orange	161
Free	12
SFR	3

Durant l'année 2017 et le S1-2018, les stratégies observées par les opérateurs depuis 2009 sur les NRA ZO de Gironde Numérique n'ont pas évoluées.

Les nouvelles intégrations DSLAM d'Orange sont principalement dues a l'installation de DSLAM GE pour migrer les clients et les rendre éligibles au VDSL. Ce faisant certains produits ne pouvant être migrés perdurent sur les anciens DSLAM conduisant Orange a faire cohabiter deux équipements. Les armoires étant en majorité et a minima Bi DSLAM cette possibilité est offerte de fait moyennant le paiement d'une nouvelle redevance.

### b. Les offres FOA et FOP

Ce point sur les offres a pour objectif d'analyser les résultats des cotations et des commandes FAIs enregistrées en 2017 et au S1-2018 par GHD. Cette démarche permet d'établir un constat pour être force de propositions quant à l'évolution du catalogue de service.

Operateur	FOA		FOP		Hébergement		TOTAL	
	Cotation	Commande	Cotation	Commande	Cotation	Commande	Cotation	Commande
ALPHALINK	28	10					28	10
Aksymer			7	0			7	0
BPCEA			1	1			1	1
BRETAGNE TELECOM	10	3					10	3
Cogent Communications France	3	0					3	0
FT - Orange	5	4	65	64	1	1	71	69
FULLSAVE SAS	6	2					6	2
GFU	9	0	49	19			58	19
Héliantis	15	0			1	1	16	1
ID-Line	6	0			1	1	7	1
IMSNETWORKS	4	0					4	0
INFOMIL	1	1					1	1
JAGUAR NETWORK	13	0					13	0
OBIANE	8	0					8	0
RMI-ADISTA	66	22	5	4	1	0	72	26
Salconsult			1	0			1	0
SFR	93	27					93	27
SGS			3	2			3	2
WAYCOM	6	0					6	0
WIZONE	2	0					2	0
ATM Telecom	1	0			1	0	2	0
Biocoop	1	0					1	0
<b>Total général</b>	<b>277</b>	<b>69</b>	<b>131</b>	<b>90</b>	<b>5</b>	<b>3</b>	<b>413</b>	<b>162</b>

Taux de transformation, des cotations en commandes, à hauteur de 88% sur la période 2017 S1-2018. Il faut pondérer ce résultat par des commandes automatiques de SFR qui ne donnent plus lieu à cotation (mais à vérification). C'est un excellent résultat vis-à-vis des transformations observées sur le marché Wholesale des opérateurs (entre 10 et 15 % mais sur des offres complexes). Ce résultat s'explique par la bonne connaissance du réseau par l'ensemble des FAIs.

### c. Les offres PRM

Les offres PRM ne sont pas de même nature que les offres NRAZO. Gironde Numérique va mettre à disposition 12 fibres à l'opérateur aménageur pour une somme forfaitaire. Cette somme n'est pas comptabilisée dans les recettes de commercialisation.

## 4.5 Analyse de l'état d'avancement des démarches entreprises pour la commercialisation du Réseau

### a. Organisation commerciale de Gironde Haut Débit

	Prospection	Promotion	Vente	Fidélisation
<b>Direction Commerciale</b>	Arnaud DELAROCHE			
	Bruno LOPEZ			
<b>Ingénieur Technico-commercial</b>	Albert HADJEDJ			
<b>Assistance Technico-commerciale</b>	Elena GIRY			

**Missions :** Stratégie et relation commerciale, études de faisabilité, contractualisation, administration des ventes, fidélisation commerciale.

### b. Suivi des relations commerciales

#### Contractualisation Opérateur

OBJET	OPERATEUR	DATE
Signature du contrat de pré-dégrouper mutualisé de NRA Zones d'Ombre	Orange	04/12/2009
	Free	27/04/2010
	SFR	06/12/2012
Signature du contrat de service Fibre Optique Passive	Orange	04/10/2010
	Adista	18/10/2010
	Bouygues	08/10/2013
	Infomil	21/03/2014
	Nextiraone	30/08/2016
	SGS Sercovan	10/08/2017
	BPCE Assurances	09/03/2018
Signature du contrat de service Fibre Optique Active	Orange	09/02/2011

	Adista	18/10/2019
	Completel	18/03/2011
	SFR	29/07/2011
	Héliantis	17/10/2011
	Intermediasud	12/12/2012
	Jaguar Networks	03/01/2013
	Cogent Communication	19/06/2014
	SDI ROCA	31/12/2014
	Init Sys – Alphalink	26/02/2015
	IDLINE	02/07/2015
	Fullsave	01/12/2015
	Infomil	18/07/2016
	BRETAGNE TELECOM	14/06/2016
Signature du contrat d'hébergement	Orange	16/02/2011
	Completel	18/03/2011
	Intermediasud	10/12/2012
	Gironde Numérique	05/11/2014
	IDLINE	02/07/2015
	BRETAGNE TELECOM	21/11/2016

### Recettes Facturées par le SMGN à fin S1-2018

Le montant des recettes, de Gironde Numérique, réalisées en 2017 et au S1-2018 s'élève à 4 789K€ dont 3 176K€ en 2017 et 1 613K€ au S1-2018, cf. tableau ci-dessous.

Offre	Opérateur	Recettes réalisées en 2017	Recettes réalisées au S1-2018
Pré Dégroupage NRA ZO	Orange	181 K€	86 K€
	FREE	15 K€	8 K€
	SFR	4 K€	2 K€
<b>Sous Total Offre Pré Dégroupage</b>		<b>200 K€</b>	<b>96 K€</b>
FOA	Adista	301 K€	164 K€
	Orange UPRSO	391 K€	212 K€
	Complétel	68 K€	36 K€
	SFR	611 K€	319 K€
	Jaquar Network	31 K€	15 K€
	Coqent	20 K€	8 K€
	INIT-SYS (Alphalink)	26 K€	16 K€
	HELIANTIS	6 K€	3 K€
	IMS NETWORKS	4 K€	2 K€
	FULL SAVE	14 K€	14 K€
	BRETAGNE TELECOM	30 K€	15 K€
<b>Sous Total Offre FOA</b>		<b>1 503 K€</b>	<b>805 K€</b>
FOP	Orange	1 065 K€	486 K€
	GFU LIBOURNE	78 K€	37 K€
	Bouyques Telecom	79 K€	40 K€
	INFOMIL	1 K€	0 K€
	CDC Montesquieu	2 K€	1 K€
	COBAS	5 K€	2 K€
	GFU ST JEAN D'ILLAC	0 K€	0 K€
	GFU Communauté d'Agglo Libourmais	0 K€	0 K€
	GFU CD33	25 K€	12 K€
	Mairie Léoqnan	30 K€	0 K€
	NEXTIRAONE	56 K€	15 K€
	GFU LA TESTE DE BUCH	32 K€	31 K€
	GFU GUJAN MESTRAS	48 K€	0 K€
	ADISTA	29 K€	13 K€
	CCAS LA TESTE DE BUCH	14 K€	0 K€
	SERCOVAM	5 K€	0 K€
	GFU VAL DE L'EYRE		72 K€
<b>Sous Total Offre FOP</b>		<b>1 467 K€</b>	<b>709 K€</b>
Hébergement	Orange	0 K€	2 K€
	Complétel	1 K€	
	Syndicat Mixte Gironde Numérique	-1 K€	
	IDLINÉ	3 K€	
	BRETAGNE TELECOM	2 K€	
	HELIANTIS		2 K€
<b>Sous Total Offre HEBERGEMENT</b>		<b>6 K€</b>	<b>3 K€</b>
<b>TOTAL Réel</b>		<b>3 176 K€</b>	<b>1 613 K€</b>

## **4.6 Suivi des cotations demandées par les opérateurs**

### **Qu'est-ce qu'une cotation ?**

Une cotation est la confirmation à un FAI que son prospect (client entreprise / collectivité) est raccordable au réseau Gironde Numérique avec évaluation des conditions financières.

#### Cas :

- Soit le prospect se localise à moins de 50 mètres du Réseau Gironde Numérique : dans ce cas il bénéficie de tarifs forfaitisés de raccordement au réseau.
- Soit le prospect se localise à plus de 50 mètres du Réseau Gironde numérique : dans ce cas une estimation des réels couts de raccordement est réalisée.

La cotation est une étape incontournable du processus de commercialisation.

C'est grâce aux informations transmises par GHD aux FAIs, que ceux-ci proposent à leurs prospects une offre tarifaire qu'ils accepteront et se transformera en commande ferme.

Toutes les cotations n'aboutissant pas à une commande ferme ne sont pas perdues pour autant.

Elles sont archivées dans une base prospects, gérée par GHD, permettant de faire l'animation commerciale des FAIs. En effet les contrats télécom pouvant être annuel, un prospect peut être réactivité l'an suivante.

Puis ces prospects ayant eu une offre commerciale enrichissent la base contacts ce qui permet de mieux cibler les interlocuteurs lors des ciblage et actions de communication

### Evolution des demandes de cotations

OPERATEURS	Cotations 2010	Cotations 2011	Cotations 2012	Cotations 2013	Cotations 2014	Cotations 2015	Cotations 2016	Cotations 2017	Cotations S1-2018	Total Cotations
ALPHALINK			18	6	8	3	25	23	5	88
ALSATIS					1					1
ALSYMEX									7	7
ATM TELECOM								1		1
AXIONE-BOUYGUES					1					1
BIOCOOP									1	1
Bouygues				2	2	1				5
BPCEA									1	1
BRETAGNE TELECOM					1		16	10		27
CIC				1						1
CLEVER NETWORK							1			1
Clevertworks			1							1
Cogent Communications					4	3	2	3		12
COMPLETEL		2	18	23	26	11	11			91
E-Tera			10	1	5	7				23
FREE			2				2			4
FT - Orange		29	69	104	45	51	84	41	29	452
FULLSAVE SAS						1	4	2	4	11
GFU			13	9	8	12	22	40	19	123
Héliantis			14	5	3	1	5	10	5	43
IDLINE									6	6
IMSNETWORKS			3		5	3	4	2	2	19
INFOMIL				3	1		1		1	6
INOLIA					2					2
JAGUAR NETWORK				5	4	3	3	8	5	28
KPN			1							1
LASOTEL						1				1
Maincare							1			1
METROOPTIC							2			2
NeoTelecom			1							1
NEXTIRAONE							2			2
NVL			1							1
OBIANE							7	7	1	15
ORT			4							4
Phibee Telecom						1				1
QS Telecom			1							1
RMI-ADISTA	2	3	123	32	40	50	37	51	20	358
SATCONSULT								1		1
SFR		8	34	45	73	71	79	57	36	403
SGS SERCOVAM								2		2
TDF			1	1						2
WAYCOM								4	2	6
WIFIRST					1		1			2
WIIZONE								2		2
	2	42	314	237	230	219	309	264	144	1 761

Ce tableau illustre les stratégies commerciales des FAIs partenaires de Gironde Numérique.

Les plus interactifs avec Gironde Haut Débit sont ceux qui démarchent de manière proactive le potentiel d'entreprises et de Collectivités pré-raccordées. Les autres sont en reconduite de contrat annuels avec leurs clients finaux et sollicitent Gironde Haut Débit.

Malgré l'automatisation des commandes de SFR, toutes les commandes sont vérifiées et comptabilisées comme des cotations.

Néanmoins chaque prospect peut être ré-exploité à échéance de sa date anniversaire de contrat (en théorie proche de la date de demande de cotation) et relancé en espérant que son besoin perdure, d'une année sur l'autre.

gironde  
haut débit



## 5- ASSURANCES





# Assurances



GHD a souscrit, auprès d'une compagnie notoirement solvable, toutes les assurances nécessaires à l'exécution du Contrat de partenariat et notamment :

- Une assurance « responsabilité civile » en qualité d'exploitant du Réseau et ce pour le montant nécessaire en matière de dommage corporel, matériel ou immatériel, de telle sorte que le Syndicat ne puisse jamais être inquiété ni recherché ;
- Une assurance « dommages », pour les biens meubles et immeubles affectés à l'exploitation contre les risques de toute nature avec renonciation de recours contre le Syndicat.

Cette police couvre le réseau dans les mêmes conditions que les polices du groupe Orange.

Cf. Annexe 1 CR Assurance : Attestation RC GHD

gironde  
haut débit



## 6- EXPLOITATION ET MAINTENANCE



# Exploitation et maintenance

## 6.1 SIG

Depuis 2011 un groupe de travail spécifique sur le cahier des charges du SIG attendu par GN était mené et a abouti en 2013.

L'objectif était :

- Déterminer le cahier des charges précis des besoins d'exploitation de GN sur la durée du contrat.
- Mettre à disposition de GN au fil des années contractuelles, selon un calendrier à définir, les couches de SIG nécessaires pour alimenter ses bases de données dans le cadre de son propre SIG.

Outre le souhait de connaître la patrimonialité exacte du réseau Gironde Numérique (génie-civil et fibre optique lors des raccordements clients), le besoin de suivre l'état des biens affectés aux clients finaux (EAS et leur renouvellement), la gestion capacitaire des fibres optiques ainsi qu'une intégration des données au SIG du Conseil Régional ont été intégrés au cahier des charges.

Le post-traitement des données historiées dans les SI de FT (TIGRE/SERIA/DICO) a été confié à une entreprise sous-traitante et remis à Gironde Numérique courant du S1/2015. Le rafraîchissement est semestriel. Deux mises à jour ont été fournies à Gironde Numérique en 2016.

## 6.2 Déclaration de Travaux et Traitement des Déclarations d'Intention de Commencement de Travaux (DT/DICT)

Les conditions d'application de la loi en vigueur sont assurées par l'intermédiaire de la plateforme Orange de Mont de Marsan.

Toutes les demandes seront à adresser à l'adresse suivante, [gironde.haut-debit@orange.com](mailto:gironde.haut-debit@orange.com) et 0558055959, et selon le processus ci-dessous :



 Tableau de reporting mensuel de la volumétrie des traitements

2017	Dossiers traités DT/DICT *	2019	Dossiers traités DT/DICT *
Janvier	404	Janvier	513
Février	353	Février	449
Mars	411	Mars	522
Avril	361	Avril	464
Mai	344	Mai	555
Juin	261	Juin	518
Juillet	347	TOTAL	3 021
Aout	284		
Septembre	417		
Octobre	480		
Novembre	438		
Décembre	374		
TOTAL	4 474		

\* dans les délais

**Répartition 2017 - S1 2018 des DT-DC-DICT pour GHD et par prestataire d'aide**

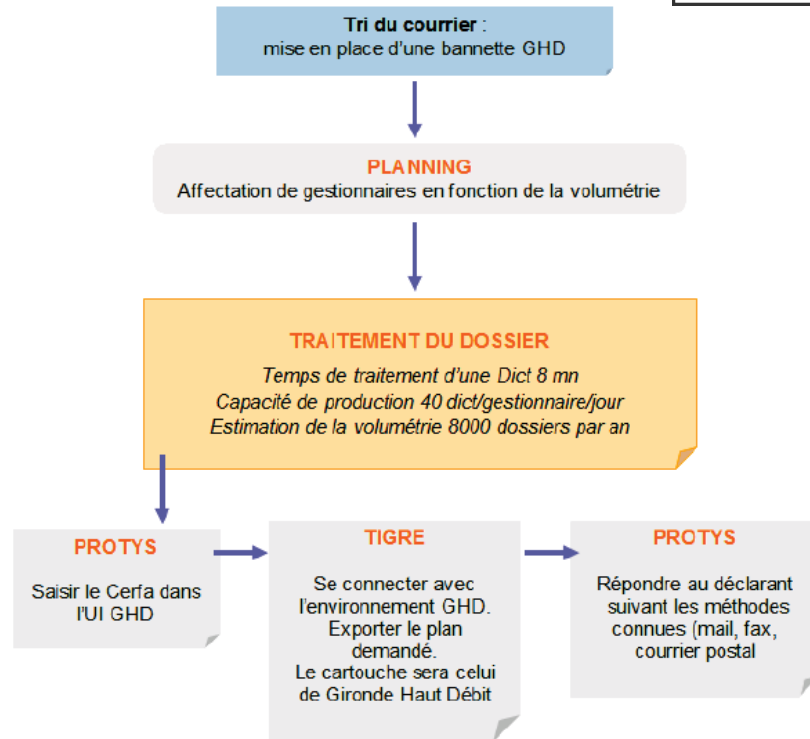
7 495 dossiers traités dans les délais

## 6.3 Incidents d'exploitation

### Sur le backbone

<b>Garantie de Temps de rétablissement</b>	Nombre d'Heure d'interruption de services dans le respect des engagements de garanties de temps de rétablissement	Taux de Respect de la GTR 4H00 10/24 - 5/7	<b>92.85%</b>
		Taux de Respect de la GTR 4H00 24/24 - 7/7	<b>93.5%</b>
		Taux de Respect de la GTR 4H00 Total	<b>93.25%</b>
	Nombre d'Heure d'interruption de services au-delà des engagements de garanties de temps de rétablissement	Taux de dépassement de la GTR 4H00 Total	<b>6.75%</b>
Montant des Pénalités à payer aux Usagers			<b>0,00 € HT</b>
<b>Disponibilité</b>	Nombre de minutes d'interruption de services en dépassement de la GTR		<b>10 565</b>
	Nombre d'incidents remontés		<b>300</b>

300 incidents (mode pro-actif et réactif) sur le réseau ont été pris en charge en 2016. A noter, mois de novembre des incidents répétés sur le réseau Inolia qui ont générés de nombreuses heures d'indisponibilité du réseau Gironde Numérique (exemple de rapport d'incident Inolia en annexe 1 du compte rendu Exploitation Maintenance).

### Incidents d'exploitation survenus sur les NRA ZO :

	janv.-16	févr.-16	mars-16	avr.-16	mai-16	juin-16	juil.-16	août-16	sept.-16	oct.-16	nov.-16	déc.-16
Nb de jours	31	29	31	30	31	30	31	31	30	31	30	31
Nb de mn par jour	1440	1440	1440	1440	1440	1440	1440	1440	1440	1440	1440	1440
Nb de NRA ZO avec Collecte	104	104	104	104	104	104	104	104	104	104	104	104
Nb de DSLAM	114	114	114	114	114	114	114	114	114	114	114	114
Total Indispo responsabilité RIP	0	0	0	0	0	4279	0	0	0	0	0	0
Taux de dispo reseau	100,00%	100,00%	100,00%	100,00%	100,00%	99,90%	100,00%	100,00%	100,00%	100,00%	100,00%	100,00%
Nb de jours total DSLAM	3224	3016	3224	3120	3224	3120	3224	3224	3120	3224	3120	3224

	<b>Année 2016</b>
<b>Nb de mn par jour</b>	1440
<b>Nb de Jour DSLAM</b>	38064
<b>Total Indispo responsabilité RIP</b>	4279
<b>Taux de dispo réseau</b>	99,99%

Le taux de dispo des collectes NRAZO est conforme à l'objectif

Site NRA ZO Fargues  Problème température excessive. Action : Modification du système d'extraction d'air

## Incidents d'exploitation survenus sur les NRA MED :

### Problème sur la couleur des armoires NRA MED

Courant 2016, GHD a détecté un problème de perte de couleur sur 5 armoires NRA MED. GHD a donc changé les portes des NRA MED de :

- GUJ008 à La Teste de Buch
- GRA016 à Canéjan
- C3M002 à St Caprais de Bordeaux
- GUJ012 à Gujan
- GUJ013 à Gujan

Ci-dessous un exemple sur le changement de couleur pour le NRA MED de GUJ013 à Gujan :

> Avant:



>Après:



### Réparation NRA MED C3M006 à St Caprais de Bdx : tentative d'incendie + un coup de fusil

> Avant :



> Après :



## 6.4 Processus Maintenance curative sur LFON et dommage réseau

Le synoptique, ci-dessous, définit les différents acteurs et périmètre de responsabilité lors d'un incident sur le réseau.

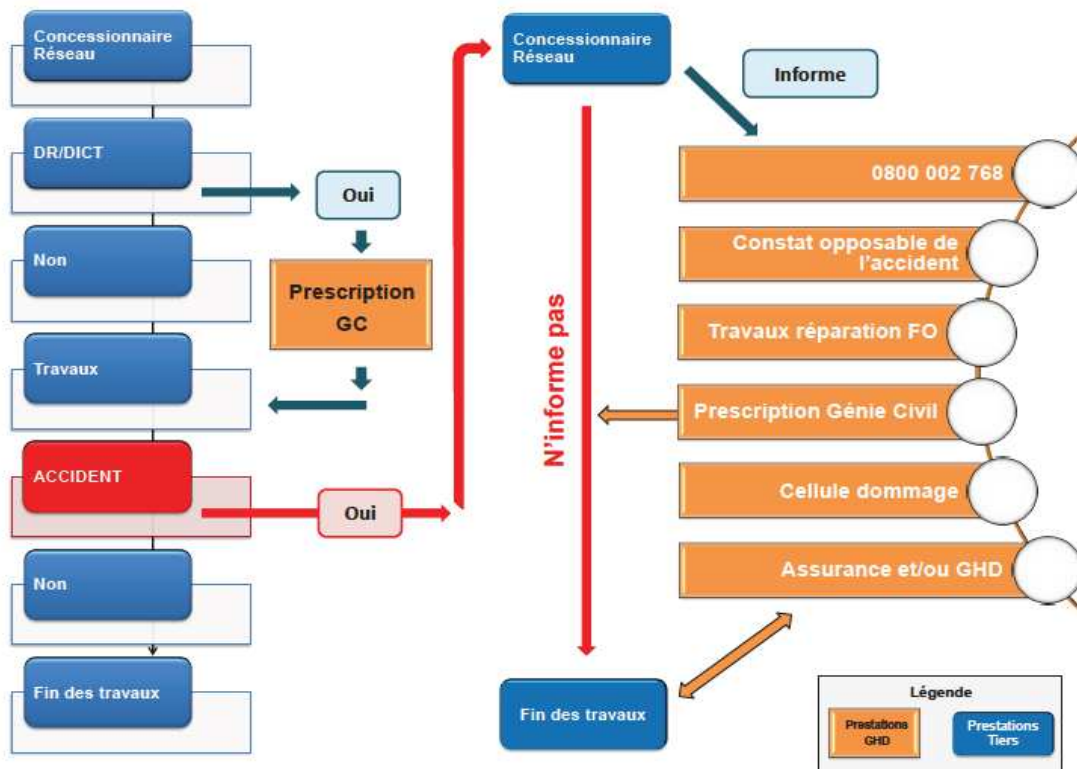

Lors d'un dommage causé par un tiers celui-ci déclare l'incident auprès du gestionnaire de réseau impacté et engage à l'amiable la remise en état du réseau

Si l'alerte du dommage est générée par la supervision pro-active, Gironde Haut Débit engage la remise en état.

Dans les deux cas, les assurances du tiers et de Gironde Haut Débit assureront le recouvrement financier du dommage.

## **6.5 Processus de supervision Fibres activées, EAS et NRAZO**

Pour les NRA ZO, Shelters, Armoires Concentrateur : le process supervise les alimentations 48V et 220V, ainsi que les DSLAM HS.

Depuis la fin 2010 ; tous les NRA ZO sont sous supervision.

Au 3 juillet 2011 ; l'intégralité des Shelters et armoires Concentrateur ont été mis sous supervision.

Les synoptiques du process de supervision, en annexe, vous permettront d'identifier les interlocuteurs et les actions à mener pour rétablir le service lors d'un incident, en mode préventif ou curatif.

## **6.6 Gestion approvisionnement EAS**

Une fois par trimestre, GHD s'assure auprès de son fournisseur de disposer d'un stock local de matériel suffisant pour les besoins commerciaux, ainsi qu'un stock SAV dédié.

gironde  
haut débit



# CONCLUSION





# Conclusion



Suite à l'avenant de résiliation du contrat de Partenariat Public Privé, Gironde Haut Débit a transféré la propriété des Biens au Syndicat Mixte Gironde Numérique.

Un Procès-Verbal contradictoire a donc été établi le 04 décembre 2018.

A date Gironde Haut Débit a cessé toute activité.

**Le groupe Orange s'associe donc à Gironde Haut Débit pour remercier le Syndicat Mixte Gironde Numérique et ses partenaires, son Président, les membres du bureau et l'équipe opérationnelle, pour toute l'aide qui lui ont été apporté dans l'exécution de ses missions.**

# gironde haut débit

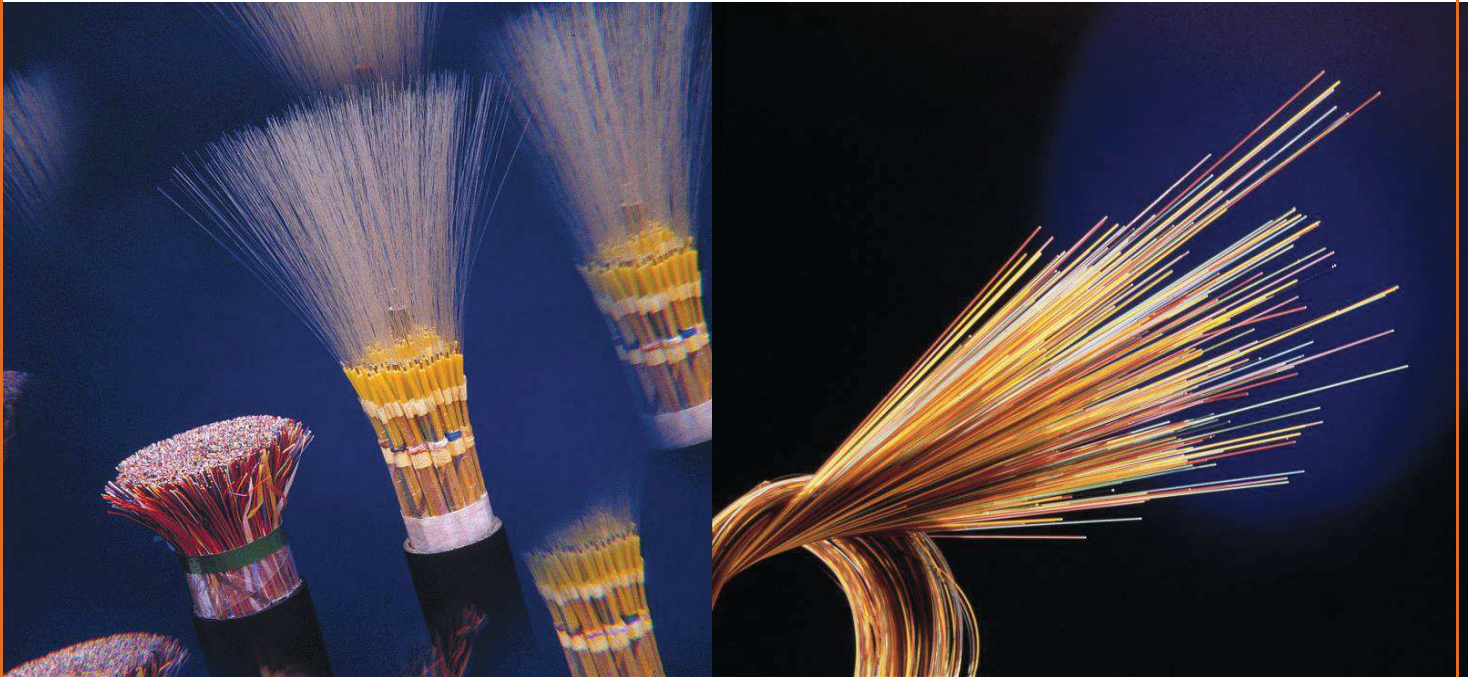

Les Bureaux de la Cité  
23 Parvis des Chartrons  
33074 Bordeaux Cedex

[www.girondenhautdebit.fr](http://www.girondenhautdebit.fr)

Envoyé en préfecture le 20/12/2019

Reçu en préfecture le 20/12/2019

Affiché le

SLO

ID : 033-200010049-20191219-191219\_001-DE

2018

# RAPPORT ANNUEL

**Gironde** —  
— **Très haut débit**

---

[www.girondetreshautdebit.com](http://www.girondetreshautdebit.com)

# SOMMAIRE

<b>1. INTRODUCTION</b> .....	<b>5</b>
1.1 INTRODUCTION .....	6
1.2 AVENANTS A LA CONVENTION.....	7
<b>2. VOLET TECHNIQUE</b> .....	<b>8</b>
2.1 DEPLOIEMENT RESEAU FttH.....	9
2.1.1 Avancement Plan Schéma Directeur (PSD) : .....	9
2.1.2 Avancement de l'hébergement des NRO dans les NRA : .....	10
2.1.3 Avancement du déploiement – Volet Etudes.....	11
2.1.4 Avancement du déploiement – Volet Travaux.....	11
2.2 RACCORDEMENT FINAL.....	11
2.3 INVESTISSEMENTS DE DENSIFICATION DU RESEAU .....	11
2.4 ETAT DES INVESTISSEMENTS DE GROS ENTRETIEN DE RENOUVELLEMENT – DEVOIEMENT ET ENFOUISSEMENT .....	12
2.5 OCCUPATION DU RESEAU « GIRONDE NUMERIQUE » : PASSIFS ET ACTIFS .....	12
2.5.1 Etat d'occupation du réseau Gironde Numérique pour les éléments passifs.....	12
2.5.2 Etat d'occupation du réseau Gironde Numérique pour les éléments actifs .....	12
2.6 MAINTENANCE PREVENTIVE ET CURATIVE .....	13
2.6.1 Maintenance préventive réseau FTTO .....	13
2.6.2 Maintenance Curative réseau FTTO .....	15
2.6.3 Maintenance réseau FttH.....	15
2.7 L'EXPORT DU SYSTEME D'INFORMATION DU DELEGATAIRE .....	15
2.8 ETAT DE COMMERCIALISATION DU RESEAU .....	16
2.9 INVENTAIRE BIENS DE RETOUR .....	16
2.10 INDICATEURS D'ENGAGEMENTS DE QUALITE DE SERVICE .....	16
2.11 INCIDENTS SUR LE RESEAU .....	17
2.12 ACTIONS EN MATIERE DE DEVELOPPEMENT DURABLE .....	17
<b>3. VOLET COMMERCIAL</b> .....	<b>18</b>
3.1 CATALOGUE DE SERVICES DES USAGERS .....	19

3.1.1	Reprise des offres du catalogue de services du RIP 1G.....	19
3.1.2	Tableau de bord commercialisation RIP 1G .....	20
3.1.3	Catalogue de services .....	21
3.2	CONTRATS ET AVENANTS SIGNES AVEC LES USAGERS DU RESEAU .....	24
3.3	TABLEAU RECAPITULATIF DES FICHIERS « IPE » .....	24
3.4	COMPTE-RENDU DES ACTIONS DE PROSPECTION ET DE COMMERCIALISATION .....	25
3.4.1	Offres FttO .....	25
3.4.2	Offres FttH .....	28
3.4.3	Industrialisation du suivi des contrats Usagers .....	28
3.5	COMPTE-RENDU DES ACTIONS DE COMMUNICATION ET DE PROMOTION DU RESEAU .....	29
3.5.1	Réunions Publiques .....	29
3.5.2	Inauguration .....	29
3.5.3	Visite sur les chantiers.....	30
3.5.4	Site Internet.....	30
3.6	DETAIL DE PRISES DE COMMANDE POUR L'ANNEE .....	31
3.6.1	FttH - Appels à cofinancement .....	31
3.6.2	FttH – Raccordements client finals.....	31
3.6.3	Autres offres – Nombre de commandes par type de services .....	31
3.7	BENCHMARK.....	31
3.8	ENQUETE DE SATISFACTION DES USAGERS.....	31
<b>4.</b>	<b>VOLET ADMINISTRATIF &amp; FINANCIER.....</b>	<b>32</b>
4.1	ORGANISATION ET MOYENS : .....	33
4.1.1	ORGANIGRAMME -TABLEAU DES EFFECTIFS.....	33
4.1.2	PRESTATIONS INTERNALISEES ET SOUS-TRAITEES .....	34
4.1.3	COMPTE-RENDU INSERTION SOCIALE .....	36
4.2	VOLET FINANCIER .....	37
4.2.1	RAPPORT COMMISSAIRE AUX COMPTES (BILAN, COMPTE DE RESULTATS) .....	37
4.2.2	COMPTE D'EXPLOITATION.....	37
4.2.3	PENALITES.....	42
4.2.4	EVOLUTION DE L'ACTIVITE .....	42
4.2.5	CALCUL DU COUT DU RACCORDEMENT FINAL.....	43
4.2.6	RECAPITULATIF DES PRINCIPALES MODIFICATIONS.....	43
4.2.7	RECAPITULATIF DE L'EVOLUTION DES INDICES .....	43
4.2.8	LE PLAN D'AFFAIRES PREVISIONNEL.....	44

4.2.9	CALCULS DES MONTANTS D'INTERESSEMENT .....	44
4.2.10	SUIVI DU PROGRAMME CONTRACTUEL D'INVESTISSEMENT SUIVI DES IMMOBILISATIONS : ...	44
4.2.11	ETAT DE SINISTRES OU CONTENTIEUX .....	44
4.2.12	ETAT DES IMPAYES ET DES NON VALEURS .....	44
4.2.13	STRUCTURE DE FINANCEMENT ET DES TAUX D'INTERET .....	45
4.2.14	ENGAGEMENTS A INCIDENCE FINANCIERE ET RACCORDEMENT FINAL .....	46
4.2.15	VARIATIONS DU PATRIMOINE IMMOBILIER.....	46
4.2.16	FLUX FINANCIERS ENTRE LE DELEGATAIRE ET SA MAISON-MERE .....	47
4.2.17	INFORMATIONS D'EVENTUELLES MODIFICATIONS CONCERNANT LE CAPITAL .....	47
<b>5.</b>	<b>CONCLUSION.....</b>	<b>48</b>
5.1	CONCLUSION : .....	49



# Gironde — — Très haut débit

## 1. INTRODUCTION

## 1.1 INTRODUCTION

La Convention de délégation de Service Public signée le 13 mars 2018 entre le Syndicat Mixte Gironde Numérique et Orange a été transférée par cette dernière par avenant à sa société de projet Gironde Très Haut Débit (GTHD).

La société GTHD est donc chargée du financement, de la conception, de la construction, de l'exploitation, de la maintenance et de la commercialisation du Réseau d'Initiative Public girondin Très Haut Débit, incluant aussi la reprise et l'évolution du RIP 1G actuel, ainsi que toute engagement accessoire qui découlerait de ces missions.

Le Synoptique ci-après explique les relations que le Délégant et le Délégataire ont arrêté au terme du contrat de délégation de Service public

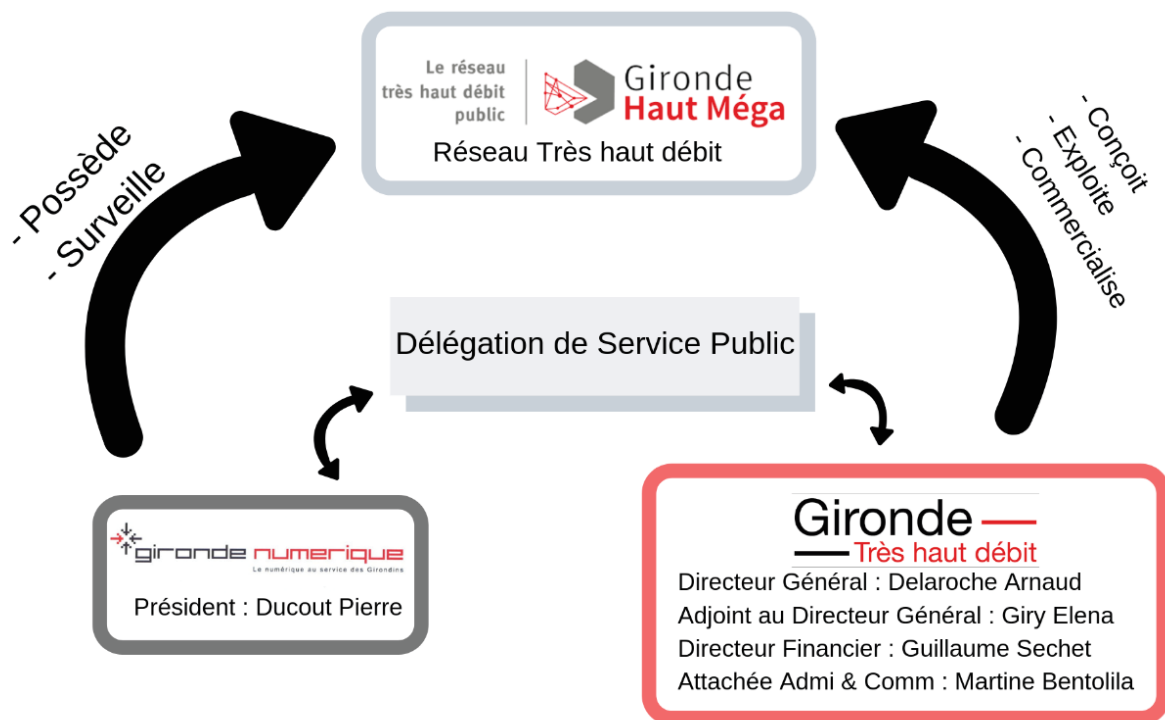

Ce contrat prévoit dans son article 4.10.5, la transmission d'un rapport annuel avant le 1<sup>er</sup> juin de chaque année.

Ce rapport est une obligation contractuelle qui découle d'une obligation légale prévue par le CGCT (Article L.1411-3 et R.1411-7).

Le présent rapport annuel a été structuré conformément aux dispositions contractuelles dont le détail figure dans l'annexe 19.1 de la Convention de Délégation de Service Public.

Le rapport détaille les principaux éléments contractuels relatifs au chantier technique, commercial et administratif et financier opérés dans l'année.

Chaque Chantiers, présentés séparément, comportent une liste d'annexes représentant des éléments décrits ou référencés dans le corps du rapport et donnant les détails pouvant intéresser le lecteur.

Compte tenu de la difficulté de mise en page d'un certain nombre de documents voire de leur lisibilité relative, il a été décidé de remettre ce document sous forme numérique sur l'extranet du délégant utilisé par les partenaires pour leurs échanges documentaires (cette remise sera le marqueur de la date de remise).

## **1.2 AVENANTS A LA CONVENTION**

Pas d'avenant en 2018.

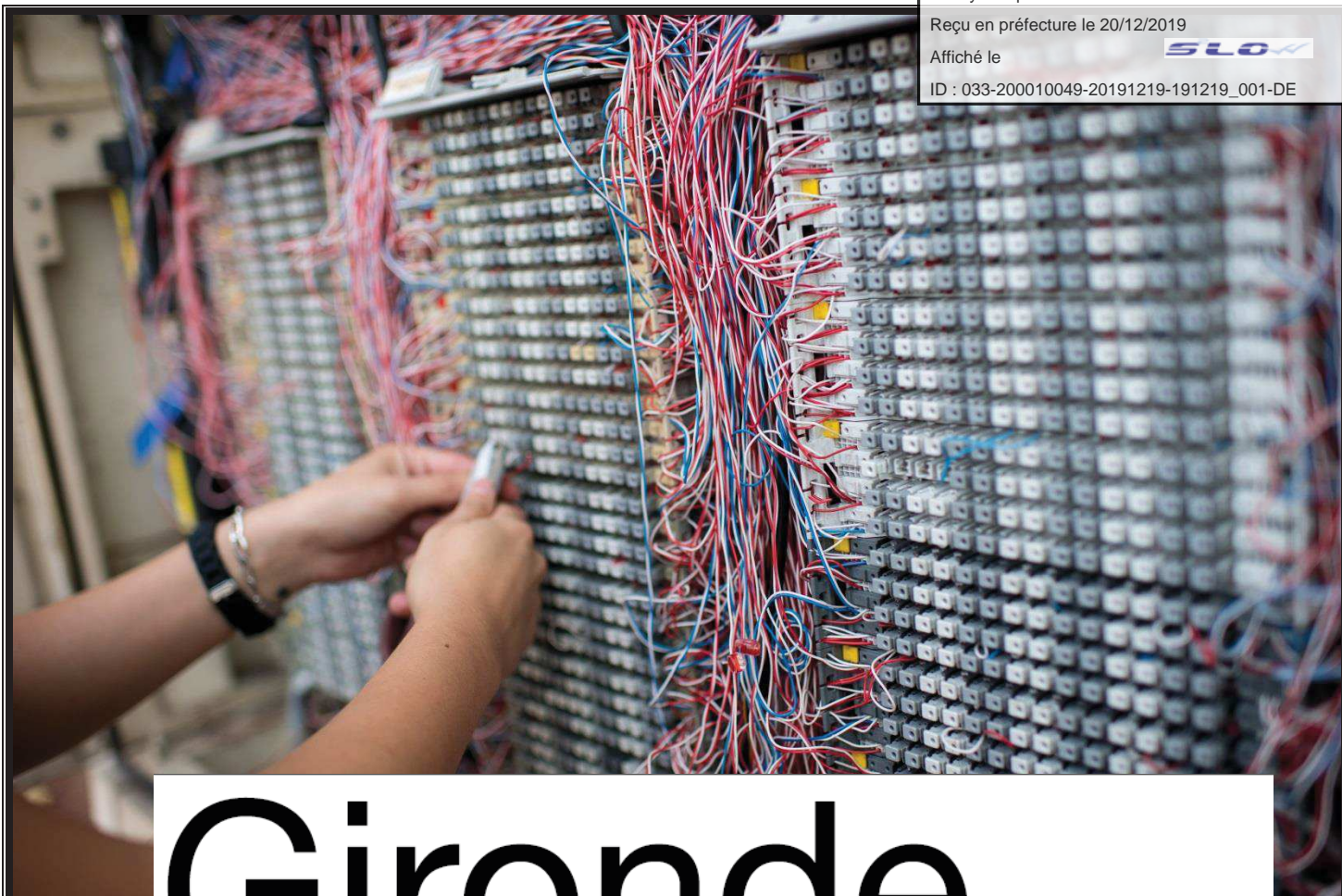

# Gironde —

## — Très haut débit

## 2. VOLET TECHNIQUE

## 2.1 DEPLOIEMENT RESEAU FttH

Le déploiement du réseau FttH est prévu pour une durée de 6 ans à compter du 13 mars 2018. L'année 2018 a été consacrée en grande partie aux études mais nous avons également pu mettre en service quelques Point de Mutualisation (PM) ainsi qu'une petite quinzaine de prise raccordable en fin d'année.

### 2.1.1 Avancement Plan Schéma Directeur (PSD) :

NRO libellé	NRO code	EL Avant-Vente (a)	EL PSD (b)	Delta Nbre EL (b) - (a)	Delta % EL (b) - (a)
ANDERNOS	NDE	13 827	16 510	2 683	19%
ARCACHON 1 ST ELME	ACK	15 427	18 379	2 952	19%
ARES	REW	7 647	9 761	2 114	28%
ARVEYRES	RYW	1 964	2 014	50	3%
AUROS	RSZ	1 203	2 061	858	71%
BAZAS	XBZ	5 410	6 397	987	18%
BEAULAC	QBL	994	1 082	88	9%
BEGADAN	EEG	1 719	1 821	102	6%
BELIN	INI	2 052	2 783	731	36%
BIGANOS	BIW	10 663	15 052	4 389	41%
BLAYE	EBY	4 395	4 733	338	8%
BOURG SUR GIRONDE	QBG	3 725	4 046	321	9%
BRANNE	NNW	5 617	5 676	59	1%
CADAUJAC	XCA	4 725	4 759	34	1%
CADILLAC	ICD	4 387	4 098	- 289	-7%
CASTELNAU EN MEDOC	QCM	3 495	4 565	1 070	31%
CASTILLON-LA-BATAILLE	TIW	5 766	4 451	- 1 315	-23%
CAUDROT	DCA	1 733	1 899	166	10%
CAVIGNAC	CVK	3 234	3 954	720	22%
COUSTRAS	CTJ	7 016	7 516	500	7%
CREON	QCR	5 383	6 812	1 429	27%
HOURTIN	RTH	3 535	3 645	110	3%
IZON	IZM	3 615	4 300	685	19%
LA GARRIGUE	XGR	3 593	3 926	333	9%
LA REOLE	RLQ	6 370	6 933	563	9%
LA TESTE	WLT	10 179	7 977	- 2 202	-22%
LABREDE	EDZ	2 141	2 857	716	33%
LANGON	QLG	13 138	13 857	719	5%
LATRESNE	XLT	4 971	4 633	- 338	-7%
LE BARP	RPP	2 294	2 972	678	30%
LE PORGE	GEW	2 582	3 257	675	26%
LEGE-CAP-FERRET	CFT	8 318	8 439	121	1%
LEOGNAN	LEK	4 272	5 349	1 077	25%
LOUENS	ENZ	3 324	4 428	1 104	33%
MARGAUX	MXG	2 428	2 687	259	11%
MONTUSSAN	NMT	5 937	8 060	2 123	36%
PAUILLAC	YPA	3 773	3 872	99	3%
PLAUTIGNAN (ORDONNAC)	JPT	868	1 135	267	31%
PORTETS	RTV	8 241	9 259	1 018	12%
SAINT ANDRE DU BOIS	TBI	866	1 677	811	94%
SAINT LOUBES	UBZ	7 125	8 357	1 232	17%
SAUVETERRE DE GUYENNE	YSV	3 068	3 116	48	2%
SOULAC SUR MER	USL	5 522	5 356	- 166	-3%
ST ANDRE DE CUBZAC	KBZ	10 435	13 234	2 799	27%
ST CHRISTOLY BLAYE	KCB	1 912	2 035	123	6%
ST CIERS SUR GIRONDE	CGJ	3 494	3 897	403	12%
ST FOY LA GRANDE	FGD	6 568	6 819	251	4%
ST MICHEL DE FRONSAC	MFZ	1 199	1 211	12	1%
TARGON	TGW	2 394	2 911	517	22%
TOCTOUCAU	TTK	3 587	3 893	306	9%
VENDAYS	VDY	5 490	4 607	- 883	-16%
VILLANDRAUT	IVA	1 888	2 236	348	18%
		253 509	285 304	31 795	13%

Fin 2018, on constate une forte augmentation des prises éligibles par rapport au nombre prévu en avant-vente.

Conséquence, augmentation du nombre de PM à déployer.

Projection sur l'ensemble du projet : Environ 100 000 prises supplémentaires soit 150 PM en plus.

## 2.1.2 Avancement de l'hébergement des NRO dans les NRA :

Après étude, il s'emblerait que l'ensemble des NRO seront hébergement dans les NRA d'Orange.

Ci-dessous le suivi de l'avancement de commande d'hébergement de NRO Gironde Très Haut Débit dans les NRA d'Orange :

Code NRA	Code NRO	Code NRO	Commune	Etude Faisabilité Espace RTO	Commande Ferme Espace RTO
33009ELM	33009ACK	ACK	ARCACHON 1 ST ELME	Mise à disposition	Mise à disposition
33051BIG	33051BIW	BIW	BIGANOS	Mise à disposition	Mise à disposition
33236CAP	33236CFT	CFT	LEGE-CAP-FERRET	Mise à disposition	Mise à disposition
33389CIE	33389CGJ	CGJ	ST CIERS SUR GIRONDE	Mise à disposition	Mise à disposition
33138COU	33138CTJ	CTJ	COUSTRAS	Mise à disposition	Mise à disposition
33114CAV	33114CVK	CVK	CAVIGNAC	Mise à disposition	Mise à disposition
33111CDT	33111DCA	DCA	CAUDROT	Mise à disposition	Mise à disposition
33058BLY	33058EBY	EBY	BLAYE	Mise à disposition	En cours de livraison
33213BRE	33213EDZ	EDZ	LABREDE	Mise à disposition	Mise à disposition
33038BGA	33038EEG	EEG	BEGADAN	Mise à disposition	En cours de livraison
33322LOU	33322ENZ	ENZ	LOUENS	Mise à disposition	Mise à disposition
33402FOY	33402FGD	FGD	ST FOY LA GRANDE	Mise à disposition	Mise à disposition
33165HIL	33165FHI	FHI	FARGUES ST HILAIRE	Mise à disposition	Mise à disposition
33333PGE	33333GEW	GEW	LE PORGE	Mise à disposition	Mise à disposition
33081CAL	33081ICD	ICD	CADILLAC	Mise à disposition	En cours de livraison
335473VI	33547IVA	IVA	VILLANDRAUT	Mise à disposition	Mise à disposition
33207IZN	33207IZM	IZM	IZON	Mise à disposition	En cours de livraison
33309PLG	33309JPT	JPT	PLAUTIGNAN	Mise à disposition	En cours de livraison
33366CUB	33366KBZ	KBZ	ST ANDRE DE CUBZAC	Mise à disposition	Mise à disposition
33382CRY	33382KCB	KCB	ST CHRISTOLY BLAYE	Mise à disposition	En cours de livraison
33238LEO	33238LEK	LEK	LEOGNAN	Mise à disposition	Mise à disposition
33451FRO	33451MFZ	MFZ	ST MICHEL DE FRONSAC	Mise à disposition	Mise à disposition
33268MAG	33268MXG	MXG	MARGAUX	Mise à disposition	Mise à disposition
33005AND	33005NDE	NDE	ANDERNOS	Mise à disposition	En cours de livraison
33293MOS	33293NMT	NMT	MONTUSSAN	Mise à disposition	Mise à disposition
33071BRA	33071NNW	NNW	BRANNE	Mise à disposition	Mise à disposition
33498S3L	33498OSA	OSA	SALLES	Mise à disposition	Mise à disposition
33067BOU	33067QBG	QBG	BOURG SUR GIRONDE	Mise à disposition	Mise à disposition
33046BCA	33046QBL	QBL	BEAULAC	Mise à disposition	Mise à disposition
33104CAS	33104QCM	QCM	CASTELNAU EN MEDOC	Mise à disposition	Mise à disposition
33140CRE	33140QCR	QCR	CREON	Mise à disposition	En cours de livraison
35145LAG	35145QLG	QLG	LANGON	Mise à disposition	Mise à disposition
33214MOC	33214QMC	QMC	LE MOUTCHIC	Mise à disposition	Mise à disposition
33011ARE	33011REW	REW	ARES	Mise à disposition	Mise à disposition
33352REO	33352RLQ	RLQ	LA REOLE	Mise à disposition	Mise à disposition
33029BAR	33029RPP	RPP	LE BARP	Mise à disposition	Mise à disposition
33203HOU	33203RTH	RTH	HOURTIN	Mise à disposition	En cours de livraison
33334POT	33334RTV	RTV	PORTETS	Mise à disposition	Mise à disposition
33015ARV	33015RYW	RYW	ARVEYRES	Mise à disposition	En cours de livraison
33523TAG	33523TGW	TGW	TARGON	Mise à disposition	Mise à disposition
33108CAI	33108TIW	TIW	CASTILLON-LA-BATAILLE	Mise à disposition	Mise à disposition
33122TOC	33122TTK	TTK	TOCTOUCAU	Mise à disposition	Mise à disposition
33433LBS	33433UBZ	UBZ	SAINT LOUBES	Mise à disposition	En cours de livraison
33514SOU	33514USL	USL	SOULAC SUR MER	Mise à disposition	En cours de livraison
33540VEN	33540VDY	VDY	VENDAYS	Mise à disposition	Mise à disposition
33529TES	33529WLT	WLT	LA TESTE	Mise à disposition	Mise à disposition
33036BAZ	33036XBZ	XBZ	BAZAS	Mise à disposition	En cours de livraison
33080CAD	33080XCA	XCA	CADAUJAC	Mise à disposition	Mise à disposition
334423GA	33442XGR	XGR	LA GARRIGUE	Mise à disposition	Mise à disposition
33234LAT	33234XLT	XLT	LATRESNE	Mise à disposition	Mise à disposition
33314PAU	33314YPA	YPA	PAUILLAC	Mise à disposition	En cours de livraison
33506S3U	33506YSV	YSV	SAUVETERRE DE GUYENNE	Mise à disposition	En cours de livraison

### 2.1.3 Avancement du déploiement – Volet Etudes

Ci-dessous l'ensemble des études validées par Gironde Numérique en 2018 concernant les APS (Avant-Projet Simplifié) – APD (Avant-Projet Détaillé) :

	CIRCET	EIFFAGE	ENGIE	NGE	SCOPELEC	SOGETREL	SPIE	Total général
<b>APS</b>	<b>40</b>	<b>62</b>	<b>98</b>	<b>79</b>	<b>36</b>	<b>50</b>	<b>39</b>	<b>404</b>
PM	20	49	77	39	27	27	22	261
Transport	7	7	7	13	5	9	5	53
Distribution	13	6	14	27	4	14	12	90
<b>APD</b>	<b>34</b>	<b>36</b>	<b>43</b>	<b>58</b>	<b>29</b>	<b>44</b>	<b>27</b>	<b>271</b>
NRO	6	7	7	9	9	9	3	50
PM	18	27	19	28	11	20	21	144
Transport	5	1	7	10	5	5	2	35
Distribution	5	1	10	11	4	10	1	42
<b>Total général</b>	<b>81</b>	<b>105</b>	<b>148</b>	<b>147</b>	<b>74</b>	<b>99</b>	<b>70</b>	<b>724</b>

Au 13/12/2018, le 1<sup>er</sup> jalon concernant les APD PM est réussi.

### 2.1.4 Avancement du déploiement – Volet Travaux

Réalisation des travaux pour 45 PM au S2 2018.

Étiquettes de lignes	CIRCET	EIFFAGE	ENGIE	SOGETREL	SPIE	Total Général
<b>TVX</b>	<b>15</b>	<b>13</b>	<b>5</b>	<b>2</b>	<b>10</b>	<b>45</b>
03-PM_c-TVX	15	13	5	2	10	45
<b>Total général</b>	<b>15</b>	<b>13</b>	<b>5</b>	<b>2</b>	<b>10</b>	<b>45</b>

## 2.2 RACCORDEMENT FINAL

A fin 2018, pas de raccordement client final. Les premiers raccordements arrivent début 2019.

## 2.3 INVESTISSEMENTS DE DENSIFICATION DU RESEAU

A fin 2018, il n'y a pas eu d'investissements de densification du réseau, compte tenu de la mise en route de la première année de déploiement.

## **2.4 ETAT DES INVESTISSEMENTS DE GROS ENTRETIEN DE RENOUVELLEMENT – DEVOIEMENT ET ENFOUISSEMENT**

Réseau FttH en cours de construction, pas d'investissements concernant le Gros Entretien de Renouvellement.

## **2.5 OCCUPATION DU RESEAU « GIRONDE NUMERIQUE » : PASSIFS ET ACTIFS**

### **2.5.1 Etat d'occupation du réseau Gironde Numérique pour les éléments passifs**



Réseau passifs FttH, en cours de déploiement. Etat sur l'occupation pour les éléments passifs à construire pour le rapport annuel de 2019.

### **2.5.2 Etat d'occupation du réseau Gironde Numérique pour les éléments actifs**

Suite à la reprise du RIP 1G, l'une des missions première a été de programmer le renouvellement de l'ensemble des équipements actifs du réseau FttO avec la mise en place d'une nouvelle architecture réseau. Gironde Très Haut Débit prévoit de faire l'état d'occupation sur les équipements repris du RIP 1G après la migration sur la nouvelle architecture.

Pour ce renouvellement d'équipements, il a donc fallu faire un inventaire de l'ensemble des équipements ainsi que des liaisons associés, tout en continuant à commercialiser.

#### Volumétrie :

Remplacement des sites cœurs : 6 équipements A8100 (répartis dans 6 sites) à remplacer par des CISCO ASR 907	<p style="text-align: center;"><b><u>CISCO ASR907</u></b></p> 
Remplacement des sites d'agrégation : 27 équipements A2100 (répartis dans 19 sites) à remplacer par des CISCO ASR 920	<p style="text-align: center;"><b><u>CISCO ASR920</u></b></p> 
Remplacement des sites d'accès (Tronc + Feuille des FAI) : Environ 20 Troncs FAI (dont 6 pour SFR et 4 pour Adista) et 361 feuilles à remplacer par des CISCO ASR 920 pour les troncs et des RAD ETX-203AX pour les sites feuilles	<p style="text-align: center;"><b><u>RAD ETX-203AX</u></b></p> 

Phases de migration :

- Phase 1 : interconnexion des infrastructures sur le site cœur INOLIA (POP)

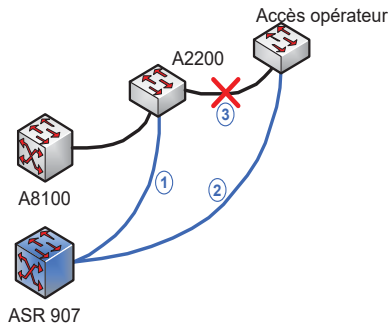

- 1) Création d'un réseau parallèle entre les sites cœurs et les sites d'agrégation.
- 2) Migration Tronc FAI



Fin 2018, migration de l'intégralité des troncs FAI.

- Phase 2 : migration des sites feuilles => Phase prévue début 2019.

Après la migration totale des liaisons courant 2019, un état d'occupation des équipements CISCO sera transmis à Gironde Numérique.

## 2.6 MAINTENANCE PREVENTIVE ET CURATIVE

### 2.6.1 Maintenance préventive réseau FTTO

Les 107 NRAZO ont fait l'objet d'une visite préventive en 2018, ci-dessous un tableau synthèse :

NRAZO avec canons ou poignées à remplacer	NRAZO problèmes de remontées alarmes	Pbs cause tiers
ZO_BELIN LILAIRE Prévoir le remplacement de la poignée côté répartiteur - A prévoir post MP	ZO_AUDENGE	ZO_CAPIAN Nettoyage de filtre de ventilation
ZO_CIVRAC DE BLAYE GAUCHERIE Clé tourne à vide sur les 2 portes, canons absents : A prévoir post MP	ZO_AYGUEMORTE	ZO_AUDENGE Nettoyage de filtre de ventilation
ZO_LALANDE_DE_POMEROL Manque les canons dans les serrures : A prévoir post MP	ZO_BELIN BELIET	ZO_BARSAC Nettoyage de filtre de ventilation
ZO_LALANDE DE POMEROL MARCHESSEAU Bloc serrure et canon volés du côté gauche, tringlerie basse du bloc du bloc serrure démontée ainsi que le guide du côté droit	ZO_CASTRE GIRONDE	ZO_BAZAS BAHARLA pas d'air de stationnement
ZO_MOMBRIER Manque une goupille pour tringle côté répartiteur : A prévoir post MP	ZO_CISSAC MEDOC	ZO_BAZAS PESQUEY Nettoyage de filtre de ventilation
ZO_MOULON Canon akga09 volés : A prévoir post MP	ZO_CIVRAC DE BLAYE GAUCHERIE	ZO_BEAUTIRAN Nettoyage de filtre de ventilation
ZO_NAUJAN_ET_POSTIA Poignée et tringlerie cassées côté réglettes : A prévoir post MP / la porte côté réglettes a été forcée : A prévoir post MP	ZO_GENERAC	ZO_BELIN BELIET Prévoir élagage
ZO_PLASSAC Les 2 canons sont manquants ! Le site peut être ouvert pas n'importe qui ! : A prévoir post MP	ZO_LADAUX	ZO_BELIN LILAIRE armoire couverte d'affiches : A prévoir post MP
ZO_SALAUNES Poignée porte droite hs : A prévoir post MP	ZO_LALANDE DE POMEROL MARCHESSEAU	ZO_BONNETAN Nettoyage de filtre de ventilation
ZO_TABANAC_1 Poignées armoire de droite cassée. A remplacer : A prévoir post MP	ZO_LESPARRE MEDOC CONNEAU	ZO_BOURIDEYS Nettoyage de filtre de ventilation
ZO_TEUILLAC Clé tourne dans le vide, les 2 canons sont absents : A prévoir post MP	ZO_LUDON_MEDOC	ZO_CAMBLANES ET MEYNAC Ajout d'un extincteur

Envoyé en préfecture le 20/12/2019

Reçu en préfecture le 20/12/2019

Affiché le



ID : 033-200010049-20191219-191219\_001-DE

	ZO_MARCILLAC	ZO_CARDAN Nettoyage de filtre de ventilation
	ZO_LACANAU_DE_MIOS	ZO_CAZATS Nettoyage de filtre de ventilation
	ZO_MOMBRIER	ZO_CISSAC MEDOC Nettoyage de filtre de ventilation
	ZO_MONTAGNE ST EMILION	ZO_CIVRAC DE BLAYE 1 luminaire HS : A prévoir post MP
	ZO_MOULON	ZO_CIVRAC DE BLAYE GAUCHERIE Nettoyage de filtre de ventilation
	ZO_NAUJAC_SUR_MER	ZO_FALEYRAS choc sur l'armoire : A prévoir post MP + Prévoir débroussaillage
	ZO_LE_NIZAN	ZO_FARGUES Nettoyage de filtre de ventilation
	ZO_LE_PIAN_MEDOC	ZO_GAILLAN EN MEDOC porte côté répartiteur ferme difficilement suite à Une déformation : A prévoir post MP
	ZO_PLASSAC	ZO_GRIGNOLS LAROQUE armoire couverte de tags
	ZO_PRIGNAC_ET_MARCAM	ZO_HAUX Nettoyage de filtre de ventilation
	ZO_ST_AVIT_ST_NAZAIR	ZO_HURE prévoir l'élagage de l'arbre juste devant la baie
	ZO_ST_BRICE	ZO_LADAUX Nettoyage de filtre de ventilation
	ZO_ST_COME	ZO_LALANDE_DE_POMEROL Nettoyage de filtre de ventilation
	ZO_ST_SAVIN_DE_BLAYE	ZO_LALANDE DE POMEROL MARCHESSEAU Nettoyage de filtre de ventilation
	ZO_SALLES	ZO_LARUSCADE Nettoyage de filtre de ventilation
	ZO_SAUVIAC	ZO_LANGOIRAN Nettoyage de filtre de ventilation
	ZO_TABANAC	ZO_LEGE_CAP_FERRET Nettoyage de filtre de ventilation
	ZO_TEUILLAC	ZO_LESPARRE MEDOC CONNEAU Nettoyage de filtre de ventilation
	ZO_VENSAC	ZO_LES LEVES ET THOUMEYRAGUE Nettoyage de filtre de ventilation
		ZO_LISTRAC_MEDOC Nettoyage de filtre de ventilation
		ZO_MARANSIN MERIGOT Nettoyage de filtre de ventilation
		ZO_LUDON_MEDOC Nettoyage de filtre de ventilation
		ZO_MARCILLAC Nettoyage de filtre de ventilation
		ZO_MARCENAI Nettoyage de filtre de ventilation
		ZO_MARGUERON Nettoyage de filtre de ventilation
		ZO_MARIMBAULT Nettoyage de filtre de ventilation
		ZO_LACANAU_DE_MIOS Nettoyage de filtre de ventilation
		ZO_MOMBRIER Nettoyage de filtre de ventilation
		ZO_MONPRIMBLANC Nettoyage de filtre de ventilation
		ZO_MOULIS_EN_MEDOC Nettoyage de filtre de ventilation
		ZO_MOULON Nettoyage de filtre de ventilation
		ZO_NEAC Nettoyage de filtre de ventilation
		ZO_LE_NIZAN Nettoyage de filtre de ventilation + Prévoir débroussaillage
		ZO_OMET Nettoyage de filtre de ventilation
		ZO_LE_PIAN_MEDOC 1 éclairage hs: A prévoir post MP + portes répartiteur voilées
		ZO_POMPEJAC_GILLETS Nettoyage de filtre de ventilation
		ZO_PREIGNAC Nettoyage de filtre de ventilation
		ZO_PRIGNAC_EN_MEDOC Nettoyage de filtre de ventilation
		ZO_PRIGNAC_ET_MARCAM Nettoyage de filtre de ventilation
		ZO_PUISSEGUIN 1 néon hs côté RE. A remplacer lors d'une prochaine visite
		ZO_ST_CIBARD Nettoyage filtre de ventilation
		ZO_ST ETIENNE DE LISSE Nettoyage filtre de ventilation

	ZO ST LAURENT DES BOIS 1 luminaire manquant : A prévoir post MP
	ZO_ST MICHEL DE RIEUFRET armoire endommagée
	ZO_ST SEURIN DE CURSAC Nettoyage du filtre de ventilation
	ZO_UZESTE mécanique de l'armoire : légère déformation du côté échangeur : A prévoir post MP
	ZO_VENSAC Nettoyage de filtre de ventilation
	ZO_YVRAC Nettoyage de filtre de ventilation

## 2.6.2 Maintenance Curative réseau FTTO

Concernant les NRAZO, sur la période 2018 :

- la moyenne des incidents par mois sur l'ensemble des 107 NRAZO est de 1,3 incident.
- En moyenne un NRA ZO subit 0,2 incident par an
- 85% des incidents ont pour origine les liens de collecte.

### Nombre, fréquence et répartition des incidents

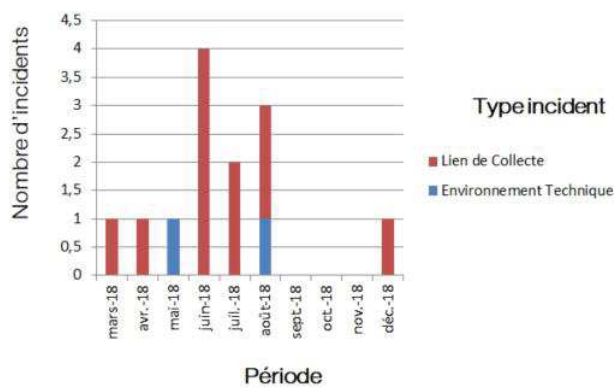

### Repartition des Incidents

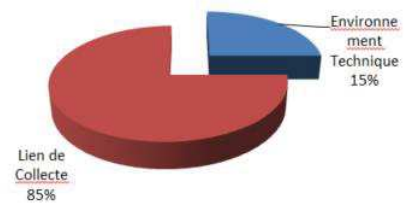

## 2.6.3 Maintenance réseau FttH

Réseau en cours de construction. Pas de maintenance à date.

## 2.7 L'EXPORT DU SYSTEME D'INFORMATION DU DELEGATAIRE

Pas d'export pour 2018.

## 2.8 ETAT DE COMMERCIALISATION DU RESEAU

Liste des PM déployés et commercialisables à fin 2018 :

Ville	NRO	Installation PM				Total général
		2018-12	2018-11	2018-10	2018-09	
ARBANATS	33334RTV				1	1
ARCACHON	33009ACK		6			6
BAZAS	33036XBZ	2				2
BERNOS BEAULAC	33046QBL			2		2
CASTELNAU DE MEDOC	33104QCM	2				2
CASTILLON LA BATAILLE	33108TIW		2			2
HOURTIN	33203RTH	1	4			5
LE PIAN MEDOC	33322ENZ	5				5
LA REOLE	33352RLQ	1				1
STE FOY LA GRANDE	33402FGD			1		1
SALLES	33498OSA		2			2
LA TESTE DE BUCH	33529WLT	1				1
<b>Total général</b>		<b>12</b>	<b>14</b>	<b>3</b>	<b>1</b>	<b>30</b>

Premières prises commercialisables à ARBANATS en décembre 2018.

## 2.9 INVENTAIRE BIENS DE RETOUR

A date pas de réception formalisée qui permette de dresser une liste de biens de retour. Néanmoins, la mise en service des immobilisations dans les comptes 2019 de Gironde Très Haut Débit permettra de sortir un état détaillé.

## 2.10 INDICATEURS D'ENGAGEMENTS DE QUALITE DE SERVICE

Ci-dessous, un état du taux de GTR sur les produits FttO, pour 2018 :

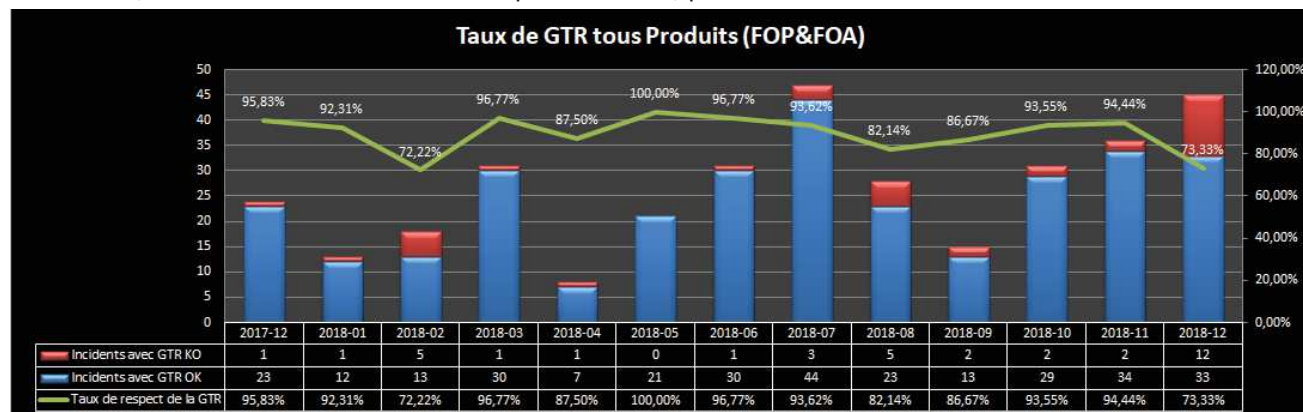

Baisse du taux de GTR en :

- Février 2018 dû à un défaut sur un site d'agrégation.  
Equipement ATRICA A2200 en panne : 4 Tickets clos avec GTR percutée
- Décembre 2018 : coupure fibre sur le réseau Inolia

## 2.11 INCIDENTS SUR LE RESEAU

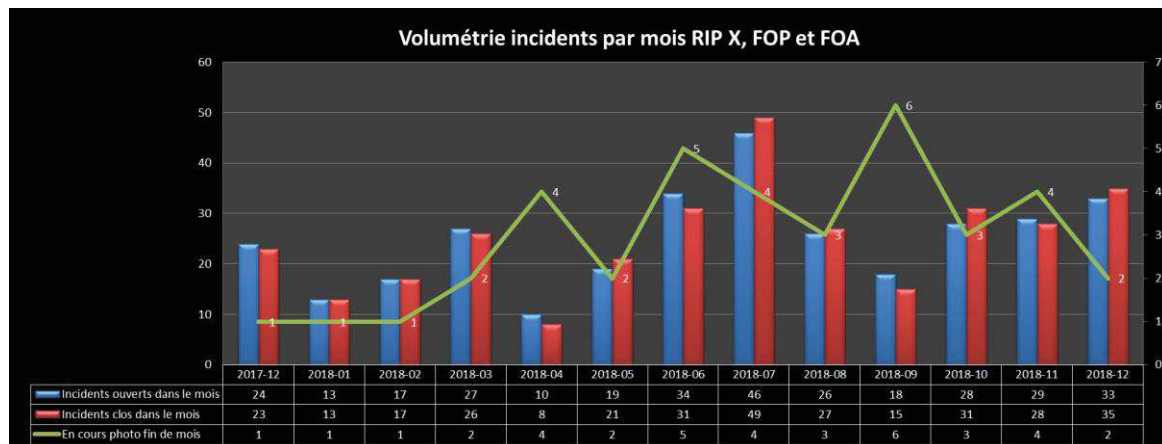

## 2.12 ACTIONS EN MATIERE DE DEVELOPPEMENT DURABLE

Pas d'actions en matière de développement durable en 2018.



# Gironde — — Très haut débit

## 3. VOLET COMMERCIAL

### 3.1 CATALOGUE DE SERVICES DES USAGERS

L'année 2018 a surtout été consacrée à la reprise du catalogue de service du RIP 1G ainsi qu'à la poursuite de la commercialisation de ces offres.

#### 3.1.1 Reprise des offres du catalogue de services du RIP 1G

Courant 2018, GTHD avait pour mission la reprise de la commercialisation des offres du RIP 1G au 01/07/18 au plus tard, dans le nouveau cadre contractuel.

Des avenants de transfert ont donc été envoyés par Gironde Numérique à l'ensemble des Usagers ayant signé un contrat avec Gironde Numérique dans le cadre du RIP 1 G.

Ci-dessous le récapitulatif :

OFFRE	NOM USAGER	DATE SIGNATURE CONTRAT	DATE SIGNATURE AVENANT DE TRANSFERT	CDE
HEBERGEMENT	BRETAGNE TELECOM	21/11/2016	24/04/2018	OUI
	COMPLETEL	18/03/2011	Relance à faire	OUI
	HELIANTIS	22/01/2018	24/04/2018	OUI
	ID LINE	02/07/2015	Relance à faire	OUI
	IMS NETWORKS	12/12/2012	24/04/2018	NON
	ORANGE	16/02/2011	Relance à faire	OUI
PRE DEGROUPEMENT	FREE SAS	27/04/2010	Relance à faire	OUI
	ORANGE	04/12/2009	Relance à faire	OUI
	SFR	06/12/2012	Relance à faire	OUI
FIBRE OPTIQUE ACTIVEE	BRETAGNE TELECOM	14/06/2016	24/04/2018	OUI
	COGENT COMMUNICATION France	19/06/2014	24/04/2018	OUI
	COMPLETEL	18/03/2011	Relance à faire	OUI
	FULL SAVE SA	01/12/2015	24/04/2018	OUI
	HELIANTIS	17/10/2011	24/04/2018	OUI
	ID LINE	02/07/2015	Relance à faire	NON
	INFOMIL	18/07/2016	Relance à faire	OUI
	IMS NETWORKS	12/12/2012	24/04/2018	OUI
	JAGUAR NETWORK	03/01/2013	24/04/2018	OUI
	ORANGE	09/02/2011	Relance à faire	OUI
	RMI ADISTA	18/10/2010	06/09/2018	OUI
	SAS INIT-SYS	26/02/2015	24/04/2018	OUI
SFR	29/07/2011	Relance à faire	OUI	
WAYCOM	10/03/2017	04/05/2019	OUI	
FIBRE OPTIQUE PASSIVE	BOUYGUES TELECOM	08/10/2013	24/04/2018	OUI
	BPCE Assurances	09/03/2018	Relance à faire	OUI
	Centre Communal d'Action Social de La Teste de Buch	09/06/2017	24/04/2018	OUI
	Communauté Agglomération du Bassin d'Arcachon Sud	17/11/2014	24/04/2018	OUI
	Communauté Agglomération du Libournais	11/05/2015	01/07/2018	OUI
	Communauté de communes de Montesquieu	22/11/2013	24/04/2018	OUI
	Communauté de communes Val de l'Eyre	06/02/2018	24/04/2018	OUI
	Conseil Départemental de la Gironde	25/03/2016	Relance à faire	OUI
	FREE SAS	27/04/2010	Relance à faire	NON
	FULL SAVE SA	01/12/2015	24/04/2018	NON
	Hôtel de ville Gujan Mestras	12/05/2017	24/04/2018	OUI
	INFOMIL	21/03/2014	24/04/2018	OUI
	Mairie de la Teste de Buch	08/12/2016	13/07/2018	OUI
	Mairie de Léognan	11/10/2016	16/07/2018	OUI
	Mairie de Libourne	26/09/2011	24/04/2018	OUI
	Mairie de St Jean d'Ilac	13/04/2015	24/04/2018	OUI
	NXO France	30/08/2016	Relance à faire	OUI
	ORANGE	04/12/2009	Relance à faire	OUI
	RMI ADISTA	18/10/2010	01/07/2018	OUI
	SFR	06/12/2012	Relance à faire	NON
SGS SERCOVAM	10/08/2017	Relance à faire	OUI	

Malgré les quelques avenants de transfert manquants, GTHD a repris l'intégralité de la commercialisation des offres du RIP 1G au 01/07/2018.

### 3.1.2 Tableau de bord commercialisation RIP 1G

Offre	Opérateur	Chiffre d'Affaire 2018
Pré Dégroupage NRA ZO	FREE	6 250,20
	Orange	72 043,00
	SFR	1 562,55
<b>Sous Total Offre Pré Dégroupage</b>		<b>79 855,75</b>
FOA	Adista	148 038,14
	BRETAGNE TELECOM	12 225,00
	Cogent	6 750,00
	Complétel	30 550,00
	FULL SAVE	9 400,00
	HELIANTIS	2 280,00
	IMS NETWORKS	1 080,00
	INIT-SYS (Alphalink)	19 086,88
	Jaguar Network	12 850,00
	Orange UPRSO	176 900,00
SFR	345 561,97	
<b>Sous Total Offre FOA</b>		<b>764 721,99</b>
FOP	ADISTA	110,08
	Bouygues Telecom	32 979,00
	BPCE ASSURANCE	17 400,00
	CCAS LA TESTE DE BUCH	64,58
	CDC Montesquieu	730,08
	COBAS	940,70
	GFU CD33	10 402,55
	GFU Communauté d'Agglo Libournais	37,35
	GFU GUJAN MESTRAS	231,25
	GFU LA TESTE DE BUCH	322,92
	GFU LIBOURNE	1 795,92
	GFU ST JEAN D'ILLAC	109,79
	GFU VAL DE L'EYRE	31 693,95
	INFOMIL	208,33
	Mairie Léognan	72,50
	NEXTIRAONE	12 437,50
	Orange	436 110,86
SERCOVAM	5 238,92	
<b>Sous Total Offre FOP</b>		<b>550 886,28</b>
Hébergement	BRETAGNE TELECOM	-
	Complétel	-
	HELIANTIS	-
	IDLINE	-
	Orange	-
Syndicat Mixte Gironde Numérique	-	
<b>Sous Total Offre HEBERGEMENT</b>		<b>-</b>
<b>TOTAL</b>		<b>1 395 464,02</b>

### 3.1.3 Catalogue de services

Ci-dessous un récapitulatif de l'ensemble des offres prévu au catalogue de service de la Convention de Délégation de Service Public (Annexe 9) :

<p><b>Ftth passif</b> : Raccorder les logements en fibre passive sur le réseau mutualisé Gironde Très Haut Débit.</p>	<p><b>Offre disponible</b></p> <p>Première version de l'offre Ftth Passif mise à disposition de GN en mai 2018 et validée par l'ARCEP</p>
<p><b>Ftth Passif</b> : Raccorder les entreprises ou sites publics en fibre passive sur le réseau mutualisé Gironde Très Haut Débit.</p> <p><b>Site Entreprise</b></p>	<p><b>Offre disponible</b></p> <p>Première version de l'offre Ftth Passif mise à disposition de GN en mai 2018 et validée par l'ARCEP</p>
<p><b>Ftth et Ftth Activé</b> : Raccorder les logements et les entreprises ou sites publics, en fibre activé sur le réseau mutualisé Gironde Très Haut Débit.</p>	<p><b>Offre non disponible</b></p> <p>Première version prévue au S2-2019</p>
<p><b>Hébergement dans les NRO</b> : Offre indispensable pour accueillir les équipements passifs et/ou actifs</p>	<p><b>Offre disponible</b></p> <p>Reprise de l'offre du RIP 1G pour 2018</p> <p>Courant 2019, évolution de l'offre pour inclure la prestation de pénétration de câble + évolution des tarifs.</p>

**Fibre Optique Passive :** Interconnecter des sites en fibre passive dédiée pour construire son propre réseau.

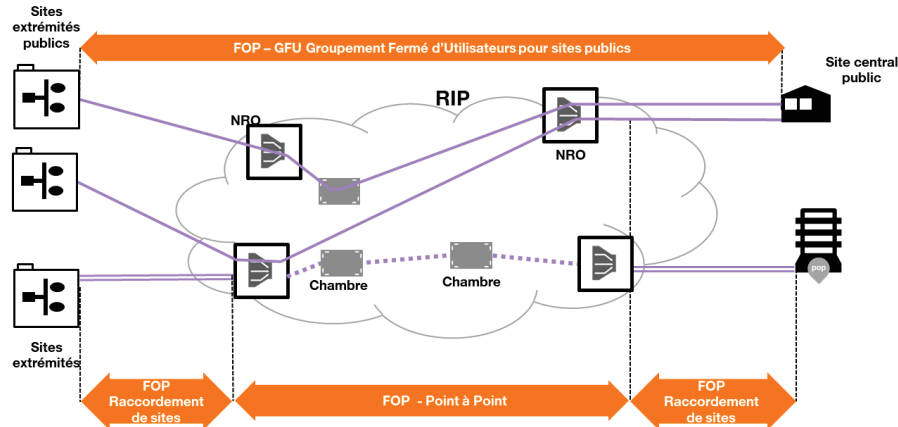

**Offre Disponible**  
Reprise de l'offre du RIP 1G.  
A date pas d'évolution prévue.

**Fibre Optique Activée :** Collecter des flux activés des sites en un point central sur fibre dédiée.

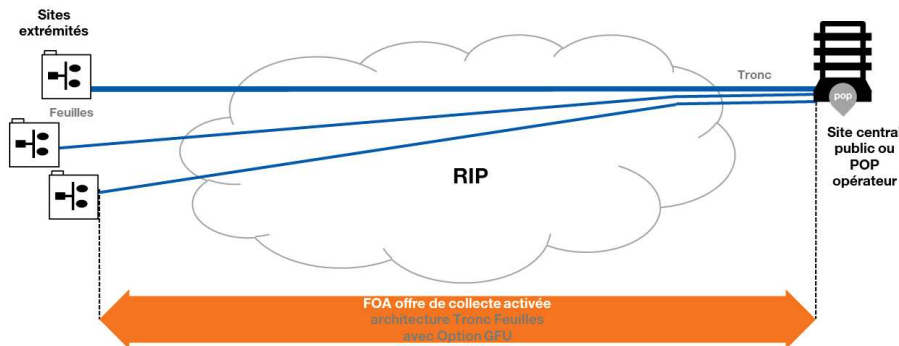

**Offre Disponible**  
Reprise de l'offre du RIP 1G.  
Courant 2019, évolution de l'offre afin de simplifier la tarification et de proposer plus de granularité des débits feuilles.

**Location Génie Civil :** Accéder au Génie Civil souterrain du réseau Gironde Très Haut Débit.

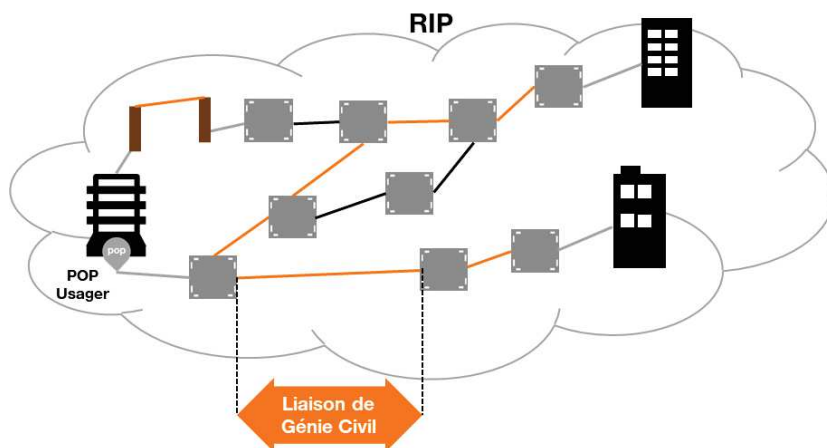

**Offre non disponible**  
Première version prévue en 2019

**Pré dégroupage Mutualisé :** Héberger des DSLAM pour augmenter le débit XDSL.

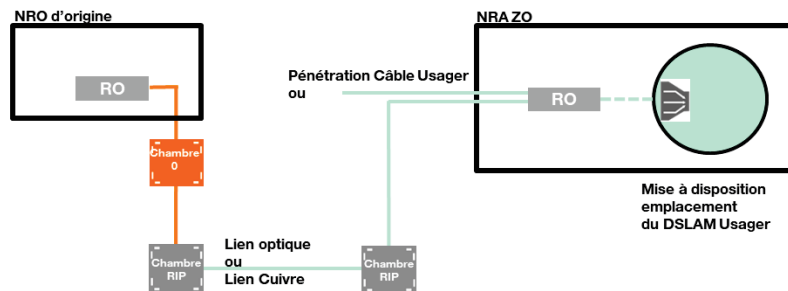

**Offre Disponible**  
Reprise de l'offre du RIP 1G.  
A date pas d'évolution prévue.

L'annexe 10 de la Convention de Délégation de Service Public prévoit également des offres GFU spécifiques pour les sites publics de Gironde Numérique.

L'offre de GFU a été divisée en deux sous-groupes. Ci-dessous un récapitulatif de l'offre :

## Offre GFU Gironde Numérique

**Objectif**

- **Sous-groupe 1 :**  
Faire bénéficier de connexions au réseau de collecte passif avec attribution de 2 fibres optique gratuites sur le réseau du RIP 1G + Collecte et sécurisation (environs 1500Km)
- **Sous-groupe 2 :**  
Faire bénéficier des offres THD activées permettant de collecter le flux de trafic des sites

**SOUS GROUPE 1**  
Environs 114 sites

**SOUS GROUPE 2**  
Environs 1600 sites à date

**Sites Publics Départementaux adhérents à GN**

1. Liens pouvant être construits sur l'offre FOP  
**Disponibilité de l'offre courant juin 2019**
2. Liens pouvant être construit sur l'offre FttE passif  
**Disponibilité de l'offre courant 2020**

**Autres Sites Publics non Départementaux adhérents à GN**

1. Majorité des sites : offre FTTH Pro activée (feuille) + collecte à 10G (tronc) => **courant 2020**
2. Sites spécifiques : offre FTTE activée (feuille) + collecte à 10G (tronc) => **courant 2020**

Après étude des sites du sous-groupe 1, transmis par Gironde Numérique au S2-2018, il a été décidé de scinder ce sous-groupe en deux offres afin de produire, au plus vite, les sites pouvant être construit sur une offre passive du RIP 1G.

Schéma de l'offre pour les sites à construire sur l'offre FOP :

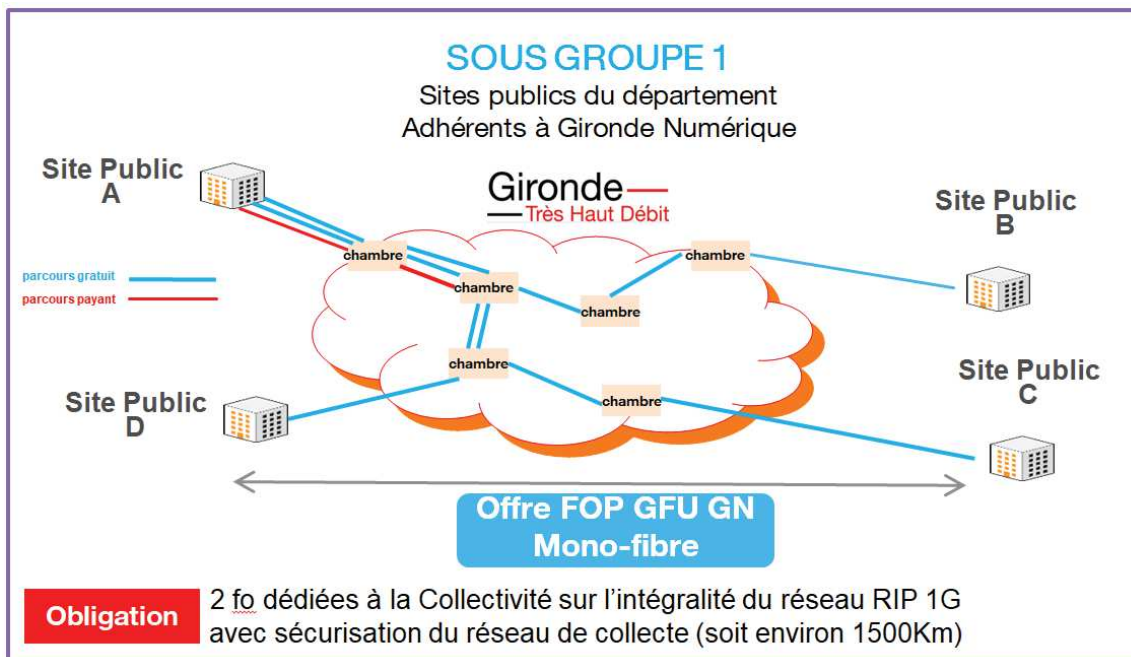

Mise en place de cette offre au S2-2019.

### 3.2 CONTRATS ET AVENANTS SIGNES AVEC LES USAGERS DU RESEAU

En dehors des avenants de transfert des offres du RIP 1G, ci-dessous la liste des contrats signés en 2018 dans le cadre de l'activité commerciale de la société :

OFFRE	NOM USAGER	DATE SIGNATURE CONTRAT
HEBERGEMENT	HELIANTIS	22/01/2018
FIBRE OPTIQUE PASSIVE	BPCE Assurances	09/03/2018
	Communauté de communes Val de l'Eyre	06/02/2018
	SACLAK NETWORK	12/12/2018
FttH PASSIF	ORANGE	14/11/2018
	SFR	12/12/2018
E-SERVICE	ORANGE	07/12/2018
	SFR	12/12/2018
FOURNITURE D'INFORMATIONS	ORANGE	07/12/2018
	SFR	12/12/2018

### 3.3 TABLEAU RECAPITULATIF DES FICHIERS « IPE »

Les fichiers Information Préalables Enrichies (IPE) visent à communiquer aux Opérateurs la liste des adresses (immeubles ou maisons individuelles) que Gironde Très Haut Débit a raccordées ou prévoit de raccorder en fibre optique.

Ces fichiers IPE sont générés automatiquement et mis à disposition des Opérateurs cofinanceurs ou signataire du contrat Informations Préalables de Gironde Très Haut Débit sous l'espace Opérateur créé à cet effet (Echanges Electroniques Professionnels - EEP).

Ces fichiers sont également transmis à l'ARCEP une fois par mois.

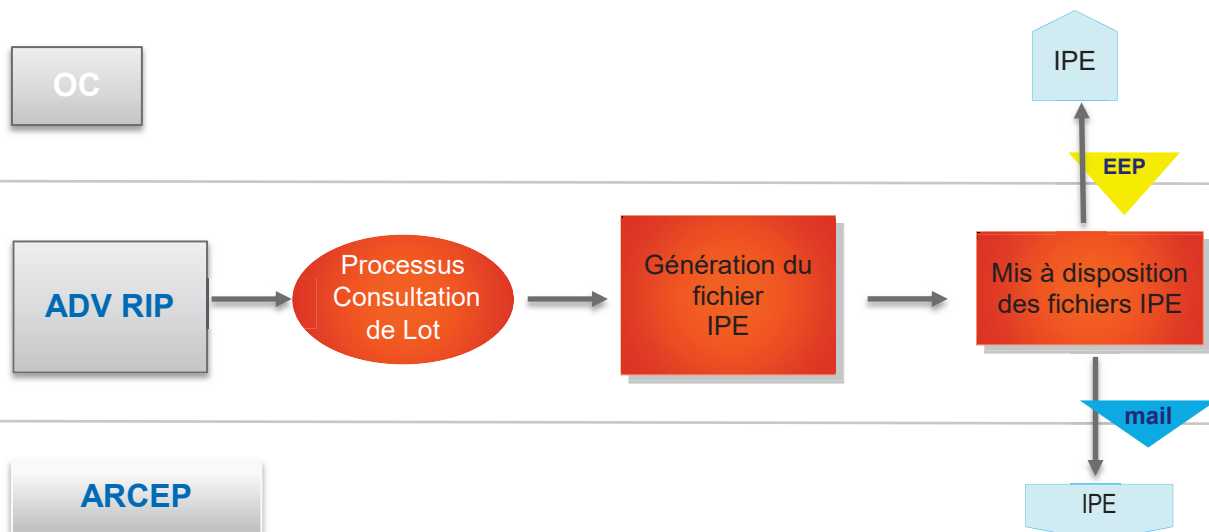

Ci-dessous les fichiers transmis en 2018.

Période	Nom du fichier	Date envoi aux OC
201809	V-IPEZMD_GTHD110000353_GTHD_PM_IPEZMD_V30_20180903_01.csv	03/09/2018
	V-IPEZMD_GTHD110000353_GTHD_PM_IPEZMD_V30_20180917_01.csv	17/09/2018
201810	V-IPEZMD_GTHD110000353_GTHD_PM_IPEZMD_V30_20181002_01.csv	02/10/2018
	V-IPEZMD_GTHD110000353_GTHD_PM_IPEZMD_V30_20181016_01.csv	16/10/2018
201811	V-IPEZMD_GTHD110000353_GTHD_PM_IPEZMD_V30_20181102_01.csv	02/11/2018
	V-IPEZMD_GTHD110000353_GTHD_PM_IPEZMD_V30_20181116_01.csv	16/11/2018
201812	V-IPEZMD_GTHD110000353_GTHD_PM_IPEZMD_V30_20181203_01.csv	03/12/2018
	V-IPEZMD_GTHD110000353_GTHD_PM_IPEZMD_V30_20181217_01.csv	17/12/2018

Mise à disposition bimensuelle de ces fichiers à Gironde Numérique sur le « DRIVE » (service de stockage et de partage de fichiers mise à disposition par Gironde Numérique) à compter de janvier 2019.

### **3.4 COMPTE-RENDU DES ACTIONS DE PROSPECTION ET DE COMMERCIALISATION**

#### **3.4.1 Offres FttO**

Suite à la reprise du RIP 1G par Gironde Très Haut Débit, ce dernier avait comme mission première le renouvellement des équipements techniques de l'offre Fibre Optique Activée.

GTHD a profité de cette opportunité à titre commercial pour :

- programmation des rendez-vous téléphoniques avec l'ensemble des Opérateurs actifs sur l'offre Fibre Optique Activée afin de leurs expliquer le déroulement de ce renouvellement, des migrations nécessaires et donc des impacts clients finaux y afférent
- Lors de ce rendez-vous téléphonique GTHD a fait un point avec l'ensemble des opérateurs sur leurs commandes et leur a présenté les futures offres sur le réseau FTTO et sur le réseau BLOM en cours de construction
- Présentation du nouveau serveur d'éligibilité permettant d'avoir l'éligibilité sur le réseau BLOM en cours de construction mais aussi sur le réseau FTTO du RIP 1G.

Les offres FttH et FttE activées semblent intéresser les opérateurs suivants :

- Adista
- Cogent
- Full Save
- Héliantis
- Jaguar Network

GTHD a donc proposé à chaque Opérateurs de faire une Business Revue dès que les nouvelles offres seraient disponibles soit courant 2019.

Cette Business Revue, sera l'occasion de faire un point global sur l'ensemble du catalogue de service (anciennes offres RIP 1G et nouvelles offres du RIP 2G).

Courant 2018, GTHD a également démarché quelques nouveaux opérateurs :

- **NET & YOU :**

**Mai 2018** - Prise de contact par téléphone pour présentation de GHD et GTHD

**Septembre 2018** - Rencontre chez GTHD – présentation des offres FTTO – Pré dégroupage – Hébergement + information sur le futur catalogue de service FTTH – FTTH Activé - FTTE passif – FTTE activé.

- **RECOM :**

**Octobre 2018** - Rencontre chez GTHD - présentation des offres FTTO – Pré dégroupage – Hébergement + information sur le futur catalogue de service FTTH – FTTH Activé - FTTE passif – FTTE activé.

Cette entreprise passe à date via Alphaslink. Regarde la possibilité de passer en direct avec GTHD

- **SEWAN**

**Novembre 2018** - Prise de contact par mail pour avoir nos STAS pour l'offre FOA

**Décembre 2018** - Présentation des offres FTTO – Pré dégroupage – Hébergement + information sur le futur catalogue de service FTTH – FTTH Activé - FTTE passif – FTTE activé par coop net

- **SACLAK**

**Novembre 2018** - Opérateur intéressé uniquement par l'offre FOA pour raccorder les collèges et lycées

**Décembre 2018** - Signature du contrat FOA

GTHD a également fait quelques Business Revues, en 2018, avec certains usagers :

- **ADISTA**

**Mars 2018** – commandes en cours et Appels d'Offres à venir

- **INFOMIL**

**Mars 2018 à Avril 2018** – plusieurs réunions sur cotations multiples et point sur commandes en cours

- **FULLSAVE**

**Avril 2018** – point sur commandes et stratégie future par rapport à GTHD

- **IDLIN**

**Juin 2018** – point sur hébergement et nouvelles commandes

- **NEXTIRAONE**

**Novembre 2018** – point sur nouvelles affaires FOP

- **SFR BT**

**Décembre 2018** – point sur AO et nouvelles affaires à venir

Plusieurs prospections, ont été faites par GTHD, auprès des collectivités pour vendre de la FOP (GFU) :

- COBAS
- COBAN
- CdC Cubzaguais
- CALI
- CdC Val de Leyre
- CdC Estuaire
- CdC cœur de Médoc
- Villes de Libourne
- Gujan Mestras
- Biganos
- Lege Cap Ferret
- Arcachon
- La teste de Buch
- Le Teich
- Langon
- Langoiran
- Lesparre
- Soulac
- Lacanau
- Le Porge
- Saint Jean D'illac
- Cestas
- Canejan
- Bazas
- St Ciers sur Gironde
- Mios...

Enfin Courant 2018, GTHD a également fait de la prospection auprès des collectivités multi sites à la demande de certains Usagers ou dans le cadre d'offres groupées avec la délégation de service public de la métropole (INOLIA) :

- CD33
- SIBA
- Université de Bx
- SDIS
- CHU...

### 3.4.2 Offres FttH

Concernant les offres sur le réseau BLOM, mis en place d'une organisation commerciale avec une mutualisation d'un Directeur Commercial multi-RIP.

Ce Directeur Commercial est chargé de rentrer en contact avec les Grands Opérateurs Nationaux afin de les faire venir au plutôt sur le réseau Gironde Très Haut Débit.

Pour ce qui est de l'arrivée des petits Opérateurs, Le Directeur Commercial, sera le soutien de Gironde Très Haut Débit pour faire connaître et vendre les offres activées FttH.

Courant 2018, prise de contact avec plusieurs Opérateurs Nationaux.

- **ORANGE SA :**  
Signature du contrat Accès FttH V2
- **SFR SA :**  
Signature du contrat Accès FttH V2
- **Bouygues SA :** Rencontre en décembre entre Bouygues – Gironde Très Haut Débit et Gironde Numérique pour faire part à Gironde Numérique des demandes spécifiques de Bouygues => inclure une offre de location de bout en bout (liens NRO-PM et PM-PTO) + offre raccordement des antennes mobiles + offre de collecte des NRO.
- **FREE SA :**  
Organisation d'une réunion courant janvier 2019 pour parler des demandes spécifiques de FREE => Durée du Droit d'usage et frais d'investissement, encadrement des évolutions des tarifs de Cofinancements et raccordement des antennes Mobiles

### 3.4.3 Industrialisation du suivi des contrats Usagers

Ci-dessous les principes de commercialisation des offres de Gironde Très Haut Débit, hors offres du RIP 1G et GFU Gironde Numérique.

Gironde Très Haut Débit voit comment inclure les offres du RIP 1G dans ce process.



## 3.5 COMPTE-RENDU DES ACTIONS DE COMMUNICATION ET DE PROMOTION DU RESEAU

### 3.5.1 Réunions Publiques

Dans le cadre des actions programmées un accord a été passé avec le Déléguant.

Ce dernier a souhaité faire en son nom, pour promouvoir le réseau en déploiement, des réunions publiques sur l'ensemble du territoire Girondin.

Les réunions publiques permettront de présenter aux élus locaux et aux habitants, l'organisation des travaux ainsi que le calendrier prévisionnel de déploiement de la fibre par Gironde Très haut débit.

Liste des réunions publiques faites en 2018 :

- le 24 septembre 2018 à Avensan pour la CDC Médullienne
- le 25 septembre à Saint Mariens pour la CDC Latitude Nord Gironde
- le 27 septembre à Saint Hilaire de la Noaille pour la CDC du Réolais en Sud Gironde
- le 2 octobre à Cadillac pour la CDC Convergence Garonne
- le 3 octobre à Cestas pour la CDC Jalle-Eau-Bourde
- le 10 octobre à Léognan pour la CDC Montesquieu
- le 16 octobre à Lalande de Fronsac pour la CDC du Fronsadais
- le 17 octobre à Lanton pour la COBAN
- le 19 octobre à Saint Estèphe pour la CDC Médoc coeur de Presqu'île
- le 14 novembre à Cudos pour la CDC du Bazadais
- le 26 novembre à Tresses pour la CDC des Côteaux Bordelais
- le 3 décembre à Sadirac pour la CDC du Créonnais
- le 11 décembre à Sainte Foy la Grande pour la CDC du Pays Foyen
- le 12 décembre à Bieujac pour la CDC du Sud Gironde

### 3.5.2 Inauguration

Le vendredi 21 septembre 2018 a eu lieu l'inauguration du premier chantier sur Arbanats, mise à disposition de la première armoire optique.



Le premier PM à être installé sur le territoire Girondin.

Jean-Luc Gleyze, Président du Département de la Gironde, a inauguré le vendredi 21 septembre 2018 le 1er chantier livré sur la commune d'Arbanats, en présence de Matthieu Rouveyre, Vice-président chargé notamment des accès numériques, de Pierre Ducout, Président de Gironde Numérique, d'Arnaud Delaroche, Directeur de Gironde Très Haut Débit, des élus locaux et des équipes techniques.

### 3.5.3 Visite sur les chantiers

De nombreuses visites sur les différents chantiers ont eu lieu.

Le mercredi 24 octobre, à Listrac de Durèze, Communauté de Communes du Pays Foyen.

Les élus locaux, accompagnés de Matthieu Rouveyre, Vice-président du Département se sont rendus sur place pour mesurer l'ampleur du chantier et échanger avec les équipes.

TV7 Bordeaux a réagi. En effet, le déplacement ainsi que l'avancement des travaux dans les campagnes girondines ont été sources de sujet dans La Grande Edition du mercredi 24 octobre 2018.



Le vendredi 9 novembre visite du chantier de fronsac où les équipes amènent la fibre jusque dans l'armoire. En présence de Mathieu Rouveyre et les élus locaux.

### 3.5.4 Site Internet

En 2018, le site internet de Gironde Très Haut Débit était en cours de construction et les informations accessibles ne concernaient que le catalogue de service disponible aux FAI ainsi que les publications légales sur le déploiement du réseau FttH (Intention de déploiement et consultation de lot).



Le site internet de Gironde Très Haut Débit sera organisé en 6 rubriques.

- Accueil
- Qui sommes-nous ?
- Entreprises
- Collectivités
- Opérateurs
- Particuliers

Dans l'accueil, on retrouvera les actualités du projet.

Pour aider à la compréhension du monde de la fibre, nous envisageons de mettre un lexique à disposition.

### **3.6 DETAIL DE PRISES DE COMMANDE POUR L'ANNEE**

#### **3.6.1 FttH - Appels à cofinancement**

A fin 2018, pas d'engagement de cofinancement signé.

#### **3.6.2 FttH – Raccordements client finals**

A fin 2018, pas de raccordement client final. Les premiers raccordements arrivent début 2019.

#### **3.6.3 Autres offres – Nombre de commandes par type de services**

Ci-dessous un tableau récapitulatif des commandes par offre conclues en 2018 :

<b>OFFRE</b>	<b>OPERATEUR - GFU</b>	<b>Nbr de cdes</b>
HEBERGEMENT	Héliantis	1
	<b>TOTAL</b>	<b>1</b>
Fibre Optique Activée	Alphalink – INIT Sys	3
	Bretagne Télécom	1
	Completel	2
	Full Save	1
	Infomil	1
	RMI-Adista	16
	SFR	95 (70 cdes pour l'AO CD33 dont 50 en stand-by)
	<b>TOTAL</b>	<b>119</b>
Fibre Optique Passive	BPCEA	3
	CdC du Val de l'Eyre	16
	Mairie St Jean D'Illac	1
	Orange	49
	<b>TOTAL</b>	<b>69</b>
<b>TOTAL PRISE DE COMMANDE EN 2018</b>		<b>189</b>

### **3.7 BENCHMARK**

Benchmark à prévoir courant 2020.

### **3.8 ENQUETE DE SATISFACTION DES USAGERS**

Enquête de satisfaction des Usagers à prévoir courant 2020.



# Gironde — — Très haut débit

## 4. VOLET ADMINISTRATIF & FINANCIER

## 4.1 ORGANISATION ET MOYENS :

### 4.1.1 ORGANIGRAMME -TABLEAU DES EFFECTIFS

Organisation des RIP au sein d'OWF :



Organisation Société de Projet Gironde Très Haut Débit :

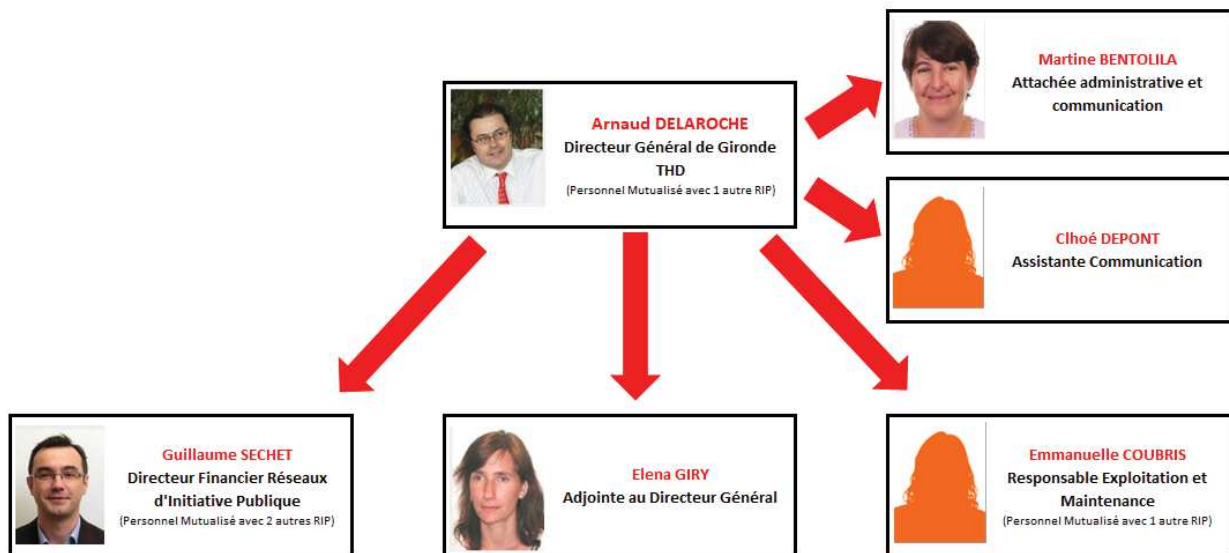







Organisation équipe projet construction et l'exploitation du réseau :



Direction Projet - E SolèresDirection

Correspondante Appro. S Leroy	Frédéric Indurain	Thierry Laroumagne	Karim Ben Allal	Emmanuelle Laborde	Marc Bordessoules	Laurence Digot	Guillaume Bataille	Marc Nicol (Régie)	Jean-Philippe Poux (Alternant)	CP
	Mickaël Rial Lopez	Corentin Preud Homme	Yann Malet Rubington	Alexandre Pon	Hugo Lauer	Jonathan Marcel (RTI UI)	Alain Tringulier (RT RIPGHD)		COD	

ETR

CP : chef de projet      COD : coordonateur opérationnel de déploiement  
 RTI : responsable technique intervention      ETR : entreprise de travaux réseau

#### 4.1.2 PRESTATIONS INTERNALISEES ET SOUS-TRAITEES

Ci-dessous la listes des contrats signés en 2018 ou ceux qui ont fait l'objet d'un avenant de transfert suite à la reprise du RIP 1G.

Actionnaire du Déléataire	Fournisseurs	Numéro du contrat	Titre du contrat	Date de signature
Oui	Orange - OWF	18020129	Accord cadre	27/03/2018
Oui	Orange - OWF	18020131	e-services	27/03/2018
Oui	Orange - OWF	18020132	Contrat d'accès au Génie Civil et aux Appuis Aériens d'Orange pour le déploiement de Boucles et Liaisons Optiques	27/03/2018
Oui	Orange - OWF	18020133	Prestations Accompagnement	27/03/2018
Oui	Orange - OWF	18030053	Hébergement	27/03/2018
Oui	Orange - OWF	18020134	Prestations de fourniture d'informations préalables sur les infrastructures de la boucle locale Orange	27/03/2018
Oui	Orange - OWF	18020130	Espace Opérateurs	27/03/2018
Oui	Orange - OWF	18040036	Service de collecte Nœuds de Raccordement d'Orange sur Lien Fibre Optique	18/05/2018
Oui	Orange - OWF	18040030	Pénétration de câble optique de collecte au NRA	18/05/2018
Oui	Orange - OWF	18040042	Conditions de fourniture de liaisons de génie civil sur domaine public routier (LGC DPR)	18/05/2018
Oui	Orange - OWF	18050119	Contrat pour la création de Points de Raccordements Mutualisés	04/06/2018
Oui	Orange - OWF	18050121	Contrat de Prolongement de Câble Optique pour NRA ZO	04/06/2018
Oui	Orange - OWF	18040052	Expérimentation de réparation de conduites cassées par l'Opérateur	04/06/2018
Oui	Orange - OWF	18060022	conditions de fourniture de liaisons de génie civil dans les ZAC (LGC ZAC)	19/06/2018
Oui	Orange - OWF	71003140	Contrat prestations pour la mise en services de nouveaux de nœuds de raccordement d'abonnées en zone d'ombre (NRA ZO) - ex contrat 10000140	18/03/2010
Oui	Orange - OWF	18100010	Prestations de Service Ponctuelles	03/10/2018
Oui	Orange - OWF	18100011	Prestations de Service Ponctuelles	04/10/2018
Oui	Orange - OWF	18100012	Prestations de Service Ponctuelles	03/10/2018
Oui	Orange - OWF	18100013	Prestations de Service Ponctuelles	03/10/2018

Oui	Orange - OWF	18100014	Prestations de Service Ponctuelles	03/10/2018
Oui	Orange - OWF	18020132C	Accès au Génie Civil et aux Appuis Aériens d'Orange pour le déploiement de Boucles et Liaisons Optiques	25/10/2018
Oui	Orange - OWF	18120007	Prestations de Service Ponctuelles	07/12/2018
Oui	Orange - OWF		Contrat de soutien OWF à GTD	10/10/2018
Oui	Orange - Finances et Stratégie Groupe		Contrat d'externalisation de services de comptabilité	30/06/2018
Oui	Orange - Central Corporate et Services Partagés		Contrat d'assistance/Management FEES	04/06/2018
Oui	Orange - Disu		Contrat de fournitures de services (prestations informatiques, téléphoniques et réseaux)	15/04/2018
Oui	Orange - Immo		Convention de location avec services	05/10/2018
Oui	Orange - Immo		Contrat de bail implantation shelter Lesparre	05/10/2010 Reprise du RIP 1G
Oui	Orange - Immo		Contrat de bail implantation shelter Saint Médard d'Eyrans	01/07/2011 Reprise du RIP 1G
Oui	OBS - OCWS	CTH1703-037	Contrat d'intégration et de services d'exploitation	03/09/2018
Oui	Orange - UPR - UI		Contrat Tripartite de Prestations de Soutien	17/01/2019
Non	KPMG		Contrat CAC	25/10/2018
Non	MARSH ALLIANZ	FRE00086118B	Contrat d'assurance	16/10/2018
Non	SEML		Contrat de bail longue durée	09/04/2012 Reprise du RIP 1G
Non	SEML		Contrat de vente d'équipement haut débit	09/03/2012 Reprise du RIP 1G
Non	DEKRA	2018 - 2090 - 5004	Contrat Coordination SPS	19/06/2018
Non	DMIC		Contrat de suivi des signalisations de travaux	15/11/2018
Non	ENEDIS		Convention relative à l'usage des supports des réseaux publics de distribution d'électricité Basse Tension (BT) et Haute Tension (HTA)aériens signée avec l'ensemble des régies	en 2018
Non	INOLIA	INO 010 004	Convention Cadre de services	09/03/2010 Reprise du RIP 1G
Non	CVSI-EA (Atelier protégé)		Objets promotionnels	21/05/2018
Non	EDF		Electricité	Reprise du RIP 1G
Non	Régie Bazas		Electricité	Reprise du RIP 1G
Non	Régies Municipales La Réole		Electricité	Reprise du RIP 1G
Non	Régie d'électricité du syndicat du sud de la Réole		Electricité	Reprise du RIP 1G
Non	SAUBESTY		remise à jour du SI de gestion du réseau pour reprise du RIP 1G	Reprise du RIP 1G

GTHD tient à la disposition de Gironde Numérique, l'ensemble des contrats ci nécessaire.

### 4.1.3 COMPTE-RENDU INSERTION SOCIALE

Dans le cadre de la Convention de Délégation de Service Public, GTHD est tenu de poursuivre une politique favorisant l'insertion sociale en s'engageant à réaliser des actions en faveur des personnes rencontrant des difficultés particulières d'insertion.

Public concerné :

- Bénéficiaires du RSA/ minimas sociaux (ASS)
- Chômeurs de longue durée (12 mois min.)
- Jeunes de 16-25 ans en recherche d'emploi depuis au moins 6 mois.
- Personnes reconnues Travailleurs Handicapés (TH)
- Personnes relevant des structures par l'insertion économique
- Demandeurs d'emplois de 50 ans ou plus rencontrant des difficultés de retour à l'emploi
- Engagement en matière de formations qualifiantes dédiée à ces publics

En moyenne sur la durée du projet, 7.2% des heures de construction seront réalisées par l'insertion sociale soit 210 324 heures réparties comme suit :



**Bilan à T0+1 :** Période du 1er mars 2018 au 28 février 2019

	Objectifs		Réalisé		
	Insertion	Formation	Insertion	Formation	
<b>CIRCET</b>	24 625	4 333	1 330	0	<div style="border: 1px solid #ccc; background-color: #f0f0f0; padding: 5px; margin-bottom: 10px;"> <b>23 606h</b> d'insertion soit <b>13.20%</b> de l'objectif         </div> <div style="border: 1px solid #ccc; background-color: #f0f0f0; padding: 5px;"> <b>7 033h</b> de formation soit <b>22.29%</b> de l'objectif         </div>
<b>EIFFAGE</b>	24 625	4 333	3 096	1 785	
<b>ENGIE INEO</b>	24 625	4 333	2 012	384	
<b>NGE</b>	31 003	5 575	6 913	1 774	
<b>SCOPELEC</b>	24 625	4 333	4 887,5	1 827,5	
<b>SOGETREL</b>	24 625	4 333	4 080,75	654	
<b>SPIE</b>	24 625	4 333	1 287	609	

Les justificatifs de bonne exécution de ces heures d'insertion ont été transmis au fil de l'eau à Gironde Numérique.

## **4.2** **VOLET FINANCIER**

### 4.2.1 RAPPORT COMMISSAIRE AUX COMPTES (BILAN, COMPTE DE RESULTATS)



Plaquette 1578 au  
31.12.2018 GIRONDE

### 4.2.2 COMPTE D'EXPLOITATION

**BUDGETS PRÉVISIONNELS TRANCHE FERME****REALISE****COMPTES DE RÉSULTAT**

Années	1	1
<b>Total chiffre d'affaires</b>	5 682 455 €	1 440 618 €
Hébergement	5 000 €	- €
FOP racco et FOP NRA-NRA	2 060 250 €	550 886 €
Liaisons DWDM (compris dans FOA)	- €	
FOA (y compris raccordement tronc)	1 429 115 €	764 752 €
[Autres à préciser] : pré-dégroupage mutualisé (NRAZO) + NRA Med	199 500 €	124 980 €
Hébergement NRO, services de brassage et autres	160 032 €	
Liaison NRO-SRO (coinvestissement NRO-PM)	285 299 €	
Redevance mensuelle NRO-PM	6 653 €	
Coinvestissement PM-PBO	1 470 501 €	
Maintenance coinvestissement (redevance mensuelle raccordés)	28 952 €	
Location passive FHH	- €	
Location passive FHE - FAS et abonnements	8 039 €	
Raccordement	5 114 €	
Liaisons FHH FHH activé	- €	
[Autres à préciser] : FHE activé	- €	
[Autres à préciser] : GFU sites publics	24 000 €	
<b>Total charges d'exploitation</b>	- 4 504 108 €	- 1 382 200 €
Maintenance	- 331 865 €	- 35 803 €
Exploitation technique	- 320 903 €	- 267 814 €
Exploitation commerciale	- 1 554 232 €	- 62 368 €
Redevances	- 876 554 €	- 553 344 €
Impôts et taxes	- 48 322 €	- 478 €
Frais de structure	- 1 372 232 €	- 462 394 €
Autres		
<b>Excédent brut d'exploitation (EBE)</b>	1 178 347 €	58 418 €
<b>Dotation aux amortissements et sorties d'immobilisations</b>	- 2 389 170 €	- €
Subventions reprises au résultat	361 224 €	- €
<b>Résultat d'exploitation</b>	- 849 599 €	58 418 €
Produits financiers	- €	17 141 €
Frais financiers	- 4 806 253 €	
Amortissement de caducité		
Produit de cession des éléments d'actif		
<b>Résultat courant avant impôt</b>	- 5 655 852 €	41 273 €
Impôt sur les sociétés	- €	9 748 €
<b>Résultat net</b>	- 5 655 852 €	31 485 €

Le retard sur le chiffre d'affaires de Gironde THD s'explique principalement par :

- Pas de recettes de cofinancement enregistrées de la part d'un FAI sur l'année 2018 (les premiers cofinancements reçus sont arrivés début 2019)
- Pas de recette d'hébergement NRO : Gironde THD héberge ses NRO dans les NRA d'Orange et ne pourra donc percevoir de recettes sur ce poste
- Pas de recettes GFU sur 2018, l'offre étant en cours de mise en place
- Des retards sur les recettes ex RIP 1G : le business plan prévoyait que les recettes liées à la reprise du RIP 1G démarrent au 1er mars 2018, alors que contractuellement, elles n'ont commencées à être

facturées par GTHD qu'à compter du mois d'août et par ailleurs, les trajectoires de parcs réalisés sur les offres FOP et FOA sont en retrait par rapport aux ambitions du BP.

Les économies sur les charges sont dues à :

- Charges d'exploitations : cf. détail ci-après. Les économies générées sont liées à des décalages dans le démarrage du projet par rapport à ce qui avait été projeté.
- Amortissements : il n'a pas été constaté d'amortissements en 2018 car il n'y a pas eu de mise en service d'immobilisations sur l'exercice
- Subventions reprises au compte de résultat : cette opération comptable est générée par la mise en service des immobilisations (il n'y en a pas eu sur l'exercice)

## CHARGES D'EXPLOITATION TRANCHE FERME

## REALISE

### Volet 1

Années	sous-traitance Actionnaires (O/N)	indicateur objectif	1	1
<b>Maintenance</b>			- 92 159 €	- 33 807 €
Maintenance passive	O	O	- 81 757 €	- 33 807 €
Maintenance du système d'information	O	O	- 844 €	
Maintenance des équipements actifs	O	O	- 9 557 €	
<b>Exploitation technique</b>			- 317 493 €	- 243 437 €
production clients FTTO (études, RDV, SI)	O	O	- 111 987 €	- 68 663 €
Energie	N	N	- 71 756 €	- 46 186 €
Hébergement				
Autres - Reprise en exploitation/maintenance des NRA ZO cuivre	O	O	- 133 750 €	- 128 588 €
<b>Exploitation commerciale</b>			- 56 758 €	- 31 184 €
Commercialisation pour FOA (yc ADV et SVA) et communication	O	O	- 47 410 €	- 31 184 €
gestion	O	O	- 9 348 €	
Autres (à préciser)				
<b>Redevances</b>			- 312 521 €	- 253 481 €
Redevances d'occupation du domaine public	N	N	- 78 278 €	- 25 119 €
Redevance Fourreaux/appuis Orange	N	N	- 3 500 €	
Redevance d'affermage (conformément au cahier des charges)	N	N	- 225 000 €	- 228 362 €
Autres (à préciser) - Redevance LRT locaux	N	N	- 5 743 €	
<b>Total des charges d'exploitation - Volet 1</b>			<b>-778,931€</b>	<b>-561,908€</b>
<i>dont sous-traitance auprès des actionnaires du Candidat (ou affiliés)</i>			<b>- 394 654 €</b>	<b>- 262 241 €</b>

**CHARGES D'EXPLOITATION TRANCHE FERME****REALISE****Volet 2 et 3**

Années	sous-traitance Actionnaires (O/N)	indicateur objectif	1	1
<b>Maintenance</b>			- 239 706 €	- 1 996 €
Maintenance des prises FttH	O	O	- 8 456 €	
Maintenance des prises FttE	O	O	- €	
Maintenance des liaisons FttN	O	O	- €	
Maintenance du système d'information	O	O	- 231 250 €	- 1 996 €
Maintenance des équipements actifs (le cas échéant)	O	O	- €	
<b>Exploitation technique</b>			- 3 410 €	- 24 377 €
-Maintenance exploitation FO/GC collecte inter-NRO	O	O	- 481 €	
Autres	O	O		
Hébergement	O	O	- 2 929 €	- 24 377 €
charges de raccordements FttH nettes de la subvention	N	N	- €	
<b>Exploitation commerciale</b>			- 1 497 473 €	- 31 184 €
Commercialisation et marketing	N	N	- 59 465 €	- 31 184 €
Facturation, recouvrement et centre support client	O	O	- 171 481 €	
Autres (à préciser) : coûts techniques et commerciaux GFU	O	O	- 1 266 527 €	
<i>dont commercialisation et marketing en sous-traitance à 33% auprès des actionnaires du Candidat</i>	O	O	- 19 623 €	- 31 184 €
<b>Redevances</b>			- 84 866 €	- 51 446 €
Redevances d'occupation du domaine public-LRT GC et PM	N	N	- 4 396 €	
Redevance Fourreaux/appuis Orange - Segment NRO-PM	N	N	- 4 969 €	
Redevance Fourreaux/appuis Orange - Segment SRO-PBO (PM6PA6PB et PRE)	N	N	- 20 932 €	- 51 446 €
Redevance Fourreaux/appuis Orange - FTTE	N	N	- 2 141 €	
Redevance Fourreaux/appuis Orange - NRA-SR- NRAMeD et NRAZO	N	N	- €	
Redevances hébergement de NRO en NRA Orange, RTO et équipements actifs au NRA	N	N	- 39 039 €	
Autres (à préciser) - infra RIP louée (PM-PA-PB)	N	N	- 13 388 €	
Autres (à préciser) - abonnements Corewave	N	N	- €	
<b>Total des charges d'exploitation - Volet 2 et 3</b>			- 1 825 456 €	- 109 003 €
<i>dont sous-traitance auprès des actionnaires du Candidat</i>			- 1 700 748 €	- 57 557 €

**CHARGES D'EXPLOITATION TRANCHE FERME****REALISE****Coûts communs aux différents volets**

Années	sous-traitance Actionnaires (O/N)	indicateur objectif	1	1
<b>Redevances</b>			- 479 167 €	- 248 417 €
Redevance frais de contrôle + frais de sondage de satisfaction	N	N	- 104 167 €	- 105 417 €
Redevances pour le développement des usages numériques + chantier numérique + observatoire du numérique	N	N	- 375 000 €	- 143 000 €
Reversement	N	N	- €	
<i>dont observatoire du numérique en sous-traitance à 100% des actionnaires du Candidat</i>	O	O	- 100 000 €	- €
<b>Impôts et taxes</b>			- 48 322 €	- 478 €
Impôts et taxes (hors IS)	N	N	- 48 322 €	
Autres (à préciser)				- 478 €
<b>Frais de structure</b>			- 1 372 232 €	- 462 394 €
Frais de personnel	O	O	- 278 735 €	- 187 064 €
Frais d'assurance	N	N	- 77 430 €	- 19 175 €
Frais de licence				
Frais généraux	N	N	- 419 174 €	- 138 050 €
Autres (à préciser) : management fees + frais de structuration	O	O	- 596 893 €	- 118 106 €
<i>dont frais généraux en sous-traitance auprès des actionnaires du Candidat : comptabilité (100%), garanties (100%), logistique, infos, télécom et frais généraux (20%)</i>	O	O	- 45 000 €	- 67 561 €
<b>Total des charges d'exploitation - Coûts communs</b>			- 1 899 721 €	- 711 289 €
<i>dont sous-traitance auprès des actionnaires du Candidat</i>			- 1 020 628 €	- 372 731 €

**CHARGES D'EXPLOITATION TRANCHE FERME****REALISE****TOTAL TRANCHE FERME**

Années	1	
<b>Maintenance</b>	- 331 865 €	- 35 803 €
<i>dont sous-traitance auprès des actionnaires du Candidat</i>	- 331 865 €	- 35 803 €
<b>Exploitation technique</b>	- 320 903 €	- 267 814 €
<i>dont sous-traitance auprès des actionnaires du Candidat</i>	- 249 147 €	- 221 628 €
<b>Exploitation commerciale</b>	- 1 554 232 €	- 62 368 €
<i>dont sous-traitance auprès des actionnaires du Candidat</i>	- 1 514 390 €	- 62 368 €
<b>Redevances</b>	- 876 554 €	- 553 344 €
<i>dont redevance d'affermage</i>	- 225 000 €	- 228 362 €
<i>dont redevance frais de contrôle + frais de sondage satisfaction</i>	- 104 167 €	- 105 417 €
<i>dont redevance pour le développement des usages numériques + chantier numérique + observatoire du numérique</i>	- 375 000 €	- 143 000 €
<i>dont reversement</i>	- €	- €
<i>dont sous-traitance auprès des actionnaires du Candidat</i>	- 100 000 €	- €
<b>Impôts et taxes</b>	- 48 322 €	- 478 €
<b>Frais de structure</b>	- 1 372 232 €	- 462 394 €
<i>dont sous-traitance auprès des actionnaires du Candidat</i>	- 920 628 €	- 372 731 €
<b>Total des charges d'exploitation - Tranche ferme</b>	- 4 504 108 €	- 1 382 200 €
<i>dont sous-traitance auprès des actionnaires du Candidat</i>	- 3 116 029 €	- 692 529 €

**4.2.3 PENALITES**

Pas de pénalités en 2018, les jalons de déploiement ayant été respectés dans un contexte de nouvelle répartition des SRO.

**4.2.4 EVOLUTION DE L'ACTIVITE**

Signature le 13 mars 2018 de la convention de la délégation de service publique pour la conception, l'établissement et l'exploitation du réseau de communications électroniques à très haut débit sur le département de la Gironde avec un T0 débutant au 13er mars. Changement de dénomination de « RAPP 74 » à « Gironde Très Haut Débit ».

La mise en place du capital de la structure (augmentation de capital de +6 245 750€ le 3 mai 2018) et les appels à subvention au titre des investissements de premier établissement de réseaux ont été faits conformément à la convention. A date, Gironde Très Haut Débit n'a pas besoin de financement complémentaire.

Les principaux événements significatifs de l'exercice concernent le démarrage de la construction du réseau de fibre optique pour les particuliers et les entreprises et sa commercialisation ainsi que la reprise en exploitation, maintenance et commercialisation du RIP 1G.

D'un point de vue opérationnel sur le volet concessif, les premiers mois de la convention ont été consacrés à la réalisation des études préalables et au déploiement du réseau.

#### 4.2.5 CALCUL DU COUT DU RACCORDEMENT FINAL

Il n'y a pas eu de raccordement final mis en service au cours de l'année 2018. Les premiers raccordements clients ont été mis en service par le FAI Orange sur le 1er semestre 2019.

#### 4.2.6 RECAPITULATIF DES PRINCIPALES MODIFICATIONS

Pas de modification majeure prise en compte sur l'année 2018 sur les traitements comptables dans les comptes sociaux.

Par rapport au business plan annexé à la convention, certains traitements comptables vont évoluer à la demande des commissaires aux comptes ou d'autres évolutions sont à envisager dans le cadre d'une simplification de nos suivis opérationnels :

- L'intéressement assis sur le taux de pénétration sera provisionné annuellement sur la base de la durée résiduelle entre l'année de déclenchement du seuil de pénétration et la fin de la DSP.
- Une proposition d'homogénéisation des durées d'amortissement pour les éléments de construction du réseau (adressables et raccordables) sur 20 ans sans distinction financière de la part de GC créé dans le déploiement de ces tronçons
- Réflexion à engager sur les mises en service des immobilisations en 2019

#### 4.2.7 RECAPITULATIF DE L'EVOLUTION DES INDICES

Ci-joint le détail des évolutions des indices qui ont été retenus dans le calcul des redevances appelées en 2018

Indice Syntec		
mois	Indice	date publication
01/01/16	253,4	29/02/16
01/02/16	253,7	31/03/16
01/03/16	254,1	29/04/16
01/04/16	254,6	31/05/16
01/05/16	254,9	30/06/16
01/06/16	255,1	29/07/16
01/07/16	255,7	01/09/16
01/08/16	255,7	30/09/16
01/09/16	257	28/10/16
01/10/16	257	30/11/16
01/11/16	257	02/01/17
01/12/16	257,3	31/01/17
01/01/17	258,4	28/02/17
01/02/17	259,2	31/03/17
01/03/17	260,5	28/04/17
01/04/17	260,8	26/05/17
01/05/17	262,3	30/06/17
01/06/17	262,2	31/07/17
01/07/17	262,2	31/08/17
01/08/17	263,1	29/09/17
01/09/17	263,2	31/10/17
01/10/17	263,8	30/11/17
01/11/17	265,1	02/01/18
01/12/17	266,7	31/01/18
01/01/18	266,6	28/02/18
01/02/18	267	30/03/18
01/03/18	267	30/04/18
01/04/18	267,2	31/05/18
01/05/18	267,8	29/06/18
01/06/18	268,2	31/07/18
01/07/18	268,5	31/08/18
01/08/18	269,4	28/09/18
01/09/18	269,7	31/10/18
01/10/18	269,8	30/11/18

Indice des salaires mensuels de base - Télécommunications (NAF rév. 2, niveau A38 JB) - Base 100 au T2 2017	
idBank	10562718
Periode	
2018-T3	101,9
2018-T2	101,8
2018-T1	100,4
2017-T4	100,2
2017-T3	100,2
2017-T2	100

#### 4.2.8 LE PLAN D'AFFAIRES PREVISIONNEL

Le dernier plan d'affaires est celui communiqué pour le recalage du T0 et intégré dans l'annexe 2

#### 4.2.9 CALCULS DES MONTANTS D'INTERESSEMENT

Pour le reversement assis sur l'excédent brut d'exploitation, pas de déclenchement avant la 6eme année de la convention. Ce sujet sera à travailler pour mise en œuvre sur 2019.

Pour le reversement assis sur le taux de pénétration, pas de déclenchement en 2018 (le seuil des 40% du taux de pénétration n'est pas atteint).

#### 4.2.10 SUIVI DU PROGRAMME CONTRACTUEL D'INVESTISSEMENT SUIVI DES IMMOBILISATIONS :

Sur 2018, année de démarrage de l'activité, seules des immobilisations corporelles en cours ont été enregistrées dans les comptes sociaux. La mise en service effective de ces immobilisations interviendra courant 2019. Ci-joint le détail des immobilisations en cours à fin 2018 par fournisseur :

Fournisseur	2 018
DEKRA	10 710
Orange - OCWS	1 592 484
Orange - OWF	964 724
Inolia	938 872
Orange - UPR & UI	6 896 404
<b>Total</b>	<b>10 403 193</b>

#### 4.2.11 ETAT DE SINISTRES OU CONTENTIEUX

Il n'y a pas eu de sinistres ou contentieux pour l'année 2018.

#### 4.2.12 ETAT DES IMPAYES ET DES NON VALEURS

A fin décembre 2018, la balance âgée clients se décompose en :

Nom client (€)	Somme de Total Créance échue	Somme de Créances non échues	Somme de Créances de 0 et 30j	Somme de Créances de 31 et 60j
ADISTA	0	84 394	0	0
BOUYGUES TELECOM	0	15 830	0	0
BPCE ASSURANCES	20 340	540	180	20 160
BRETAGNE TELECOM	0	7 335	0	0
CCAS	31	47	16	16
CDC DU VAL DE L'EYRE	0	28 674	0	0
COBAS	0	226	0	0
COGENT COMMUNICATION FRANCE	0	4 050	0	0
COMM. D'AGGLO. DU LIBOURNAIS	18	27	9	9
COMMUNAUTE DE C. MONTESQUIEU	59	294	59	0
COMMUNE DE LA TESTE DE BUCH	155	78	78	78
COMPLETEL SAS	12 220	18 330	6 110	6 110
DEPARTEMENT DE LA GIRONDE	4 993	7 490	2 497	2 497
FREE	1 500	4 500	1 500	0
FULLSAVE	1 580	6 240	0	1 580
HELIANTIS	500	1 280	0	500
IMS NETWORKS	0	525	0	0
INFOMIL	0	150	0	0
INIT-SYS	0	12 205	0	0
JAGUAR NETWORK	0	5 140	0	0
MAIRIE DE GUJAN-MESTRAS	0	111	0	0
MAIRIE DE LEOGNAN	0	35	0	0
MAIRIE DE LIBOURNE	-162	1 185	0	270
NXO FRANCE	0	5 970	0	0
ORANGE SA	318 994	467 690	132 329	186 665
SFR	110 080	237 357	54 490	55 215
SGS FRANCE	100	6 187	50	50
VILLE DE SAINT JEAN D'ILLAC	0	53	0	0
<b>Total général</b>	<b>470 409</b>	<b>915 942</b>	<b>197 317</b>	<b>273 149</b>

Des opérations de recouvrement sont réalisées pour solder ces créances, principalement sur Orange (rattachement des factures aux bonnes commandes pour mise en paiement) et SFR (changement des adresses de facturation)

#### 4.2.13 STRUCTURE DE FINANCEMENT ET DES TAUX D'INTERET

Une convention de compte courant (gestion de trésorerie) a été signée entre Gironde Très Haut Débit et Orange SA début 2018.

Les contrats de financement ont été mis en place début 2019 dans les conditions définies par la convention :

- Dette senior intra-groupe : prêt Orange de 147,5 M€, sur la base d'un ratio dette/fonds propres de 70/30 ; Conditions de marché d'un financement de projet bancaire (marge de 220 bps, maturité de 21 ans); Echancier de remboursement contractuel; Clauses usuelles (cas de défaut, remboursements anticipés, ratios minimum)
- Dette subordonnée d'actionnaire : avances en compte courants de l'associé Orange d'un montant de 31,6 M€ ; Conditions (taux de 10%)

Somme de Net comptabilisé	Account									
Journal user category name	01-18	05-18	06-18	07-18	08-18	09-18	10-18	11-18	12-18	Total général
Versements / Prélèvements			6 235 720	3 221 004	-2 116	-29 271	46 192	-2 923	31 093	9 499 699
Migration	5 205	-119								5 086
Payments				0	0	-420	-138 283	-98 839	-93 619	-2 567 069
Receipts							12 524	77 165	45 602	135 291
<b>Total général</b>	<b>5 205</b>	<b>-119</b>	<b>6 235 720</b>	<b>3 221 004</b>	<b>-2 536</b>	<b>-167 553</b>	<b>-40 123</b>	<b>-19 377</b>	<b>-2 159 213</b>	<b>7 073 008</b>

Au 31 décembre 2018, le solde de trésorerie est de 7.073.008 euros constitué principalement par :

- le capital constitué pour 6.235.750 euros
- les subventions de PER perçues pour 3.270.055 euros
- les règlements fournisseurs pour -2.567.069 euros
- les encaissements clients pour 135.291 euros

#### 4.2.14 ENGAGEMENTS A INCIDENCE FINANCIERE ET RACCORDEMENT FINAL

Gironde Très Haut Débit n'a pas pris au cours de l'année 2018 d'engagement à incidence financière excédant l'échéance normale de la convention de DSP.

#### 4.2.15 VARIATIONS DU PATRIMOINE IMMOBILIER

Il n'y a pas eu de mise en service sur l'année 2018 mais uniquement la constitution d'immobilisations en cours dans les comptes pour un montant de 10.403.193 euros qui se décomposent en :

Fournisseur	2 018
DEKRA	10 710
Orange - OCWS	1 592 484
Orange - OWF	964 724
Inolia	938 872
Orange - UPR & UI	6 896 404
<b>Total</b>	<b>10 403 193</b>

Le détail des prestations qui sont concernées :

- **Dekra** : prestations de contrôle et coordinations SPS
- **Orange OCWS** : contrat d'intégration et de services d'exploitation (migration Atrica)
- **Orange – OWF** : prestations d'hébergement des NRO dans les NRA Orange et de fournitures des plans itinéraires et schéma des appuis aériens Orange
- **Inolia** : fourniture d'un nouvel IRU 10 ans dans le cadre de la convention
- **Orange – UPR & UI** : prestations réalisées dans le cadre du contrat tri partite de déploiement du réseau FTTH (6.799.544 euros) et construction des nouveaux accès FOP et FOA sur 2018

Description	UO	Prix unitaire	Quantité	Prix total
<b>CONCESSIF</b>				6 799 544,39 €
<b>Conception - réalisation</b>				
Pilotage global projet	annuel	3 117 628,40 €	0,79	2 468 122,48 €
Etudes et conception (RBAL et PSD)	NRO	11 606,83 €	54,00	626 768,82 €
Création locaux NRO hébergés en NRA (yc APS/APD/DOE)	NRO	12 892,88 €	10,40	134 085,95 €
Déploiement FO/GC lien NRO-PM (yc APS/APD/DOE)	PM	30 905,07 €	23,20	716 997,62 €
Création locaux PM FTTH- FTTE (yc APS/APD/DOE)	PM	8 813,28 €	23,20	204 468,10 €
Déploiement FO/GC lien PM-PA (yc APS/APD/DOE)	prise adressable	194,35 €	5 982,00	1 162 601,70 €
Déploiement FO/GC lien PA-PB (yc APS/APD/DOE)	prise raccordable	542,00 €	306,00	165 852,00 €
Déploiement PRE (hors raccordement final)	Prise FTTE raccordable	255,23 €	-	0,00 €
Déploiement FO/GC réseau de collecte	NRO	59 866,17 €	22,06	1 320 647,71 €

#### 4.2.16 FLUX FINANCIERS ENTRE LE DELEGATAIRE ET SA MAISON-MERE

Détail ci-dessous de tous les mouvements financiers (cash) qui sont intervenus sur l'année 2018 entre Gironde THD et Orange SA (ou ses filiales) :

Description ligne	Code partenaire	Somme de Net comptabilisé
☐ AUGMENTATION CAPITAL 12062018	000	0
	0050	6 235 750
☐ ORANGE _GTD-NETTING-BD-051218 _XXNETTING_INTERCO	0050	-199 629
☐ ORANGE _GTD-NETTING-BD-121218 _XXNETTING_INTERCO	0050	-181 298
☐ ORANGE _GTD-NETTING-BD-211118 _XXNETTING_INTERCO	0050	-39 398
☐ ORANGE _GTD-NETTING-DB-031018 _XXNETTING_INTERCO	0050	-7 266
☐ ORANGE _GTD-NETTING-DB-091118 _XXNETTING_INTERCO	0050	-5 872
☐ ORANGE _GTD-NETTING-DB-151018 _XXNETTING_INTERCO	0050	-66 703
☐ ORANGE _GTD-NETTING-DB-151118 _XXNETTING_INTERCO	0050	-12 272
☐ ORANGE _GTD-NETTING-DB-191018 _XXNETTING_INTERCO	0050	-8 164
☐ ORANGE _GTD-NETTING-DB-200918 _XXNETTING_INTERCO	0050	-133 531
☐ ORANGE _GTD-NETTING-DB-201218 _XXNETTING_INTERCO	0050	-29 972
☐ ORANGE CONNECTIVITY WORKSPACE SERVICES _GTD-NETTING-BD-051218 _XXNETTING_INTERCO	0050	-1 270 124
☐ ORANGE CONNECTIVITY WORKSPACE SERVICES _GTD-NETTING-DB-091118 _XXNETTING_INTERCO	0050	0
☐ ORANGE CONNECTIVITY WORKSPACE SERVICES _GTD-VIR AUTO-FRS-DB-201218 _Electronic_CG	000	-118 641

Mise à part l'augmentation de capital, seuls des règlements fournisseurs ont été réalisés pour un montant total de -2.072.869 euros.

#### 4.2.17 INFORMATIONS D'EVENTUELLES MODIFICATIONS CONCERNANT LE CAPITAL

Une augmentation de capital pour un montant de 6.235.750 euros a été réalisée en juin 2018.

Comme prévu dans la convention (article 3.1.2 de la convention), une seconde augmentation a été réalisée en février 2019 avant les 1 ans du projet pour un montant de 4.000.000 euros.



# Gironde — — Très haut débit

---

## 5. CONCLUSION

## 5.1 CONCLUSION :

L'année 2018 a été marquée par de nombreux évènements relatifs au démarrage de la délégation de service public. L'activité principale fût technique à travers le début du déploiement du réseau Gironde Haut Méga, ce qui a permis à Gironde Très Haut Débit de livrer, dans le respect des jalons contractuels, les APD des premiers PM.

Fin 2018, 45 PM ont été construit et nous avons eu nos premières prises raccordables dans la Commune d'Arbanats.

D'un point de vue commercial, Gironde Très Haut Débit a récupéré et poursuivi la commercialisation des offres du RIP 1G et à mis en place l'offre FttH passif afin que les opérateurs arrivent au plus vite sur ce réseau.

Le bilan de cette première année est donc, vu du délégataire, conforme aux attentes exprimées lors de la conclusion du Contrat de Délégation de Service Public. Ces résultats n'ont bien sûr été possibles que grâce à une synergie entre les équipes qui ont piloté ce début de projet.

**Le Groupe Orange s'associe donc à Gironde Très Haut Débit pour remercier le Syndicat Mixte Gironde Numérique et ses partenaires, son Président, les membres du bureau et l'équipe opérationnelle, pour toute l'aide qui lui ont été apporté dans l'exécution de ses missions.**